

ERSATZTEILE-LISTE

Nr. 537.6/3

SACHS DIESEL 600 L



FICHTEL & SACHS AG, SCHWEINFURT

Inhaltsverzeichnis

Tafel	Seite
1 Lagerdeckel, Kurbelgehäuse	2 – 5
2 Kolben, Kurbelwelle, Schwungrad	6 – 9
3 Geräteträger, Ölpumpe, Einspritzpumpe	10 – 13
4 Anwerfkurbel, Abstützvorrichtung, Keilriemenscheibe, Regler, Rauchgasbegrenzer, Trägerdeckel	14 – 17
5 Zylinder, Einspritz-Druckleitung, Düsenhalter, Filter	18 – 21
6 Auspufftopf, Sockel	22 – 23
7 Lüftergehäuse, Windleitkappe	24 – 25
8 Lichtmaschine, Leitrad, Keilriemen, elastische Kupplung	26 – 27
9 Brennstoffbehälter, Brennstoffleitung, Schauglas	28 – 31
10 Eingebaute ausrückbare Kupplung	32 – 35
11 Ausrückbare Kupplung, elektrischer Anlasser	36 – 37
12 Getriebe	38 – 39
13 Ölbadfilter	40 – 41
14 Riemenscheibe, Keilriemenscheibe	42 – 43
15 Fliehkraftkupplung (mit Spannring)	44 – 47
16 Brennstoffbehälter mit Ölrückförderung	48 – 49
17 Fliehkraftkupplung (mit Ringmutter), Werkzeug	50 – 51



ERSATZTEILE-LISTE

Sachs Diesel 600 L

Diesel 600 L

537.6/3

Ersatzteile sind stets über unsere nachstehend aufgeführten Ersatzteile-Lager zu beziehen:

Ort	Name	Straße	Fernruf
Berlin SW 29	Alfred G. May	Gneisenastraße 96	66 70 91
Bielefeld	Fritz Wittich G.m.b.H.	Hallenstraße 10	5 32 51/52/53
Bremen	Claus Lange	Altmannstraße 26	44 77 81
Frankfurt (M.)	Heinrich Hornschuch jr.	Landgrafenstraße 8	77 12 80 77 40 04
Hamburg 36	Hermann Gottl. Schmidt Verkaufs-K. G.	Gr. Theaterstr. 42-43	34 21 46/48
Hannover	Herbert Reißmann	Heinrichstraße 30	2 12 64
Köln-Ehrenfeld	Franz Kessler	Venloer Straße 164	51 40 45
München 15	Christian Braun	Sonnenstraße 25	59 52 33
Nürnberg-S	Anton Palkoska, Ing.	Rankestraße 49	4 58 98
Schweinfurt	Robert Wütschner	Luitpoldstraße 13	28 77
Stuttgart-N	Carl Holzwarth	Hospitalstraße 33	29 08 47
Würzburg	Alfred Schumann	Herzogenstraße 13	5 01 72

Sie erhalten dort **SACHS-Originalteile** zu **Fabrikpreisen** und **Fabrikbedingungen** und haben den **Vorteil geringerer Fracht- und Portoauslagen.**

Wir bitten bei Bestellungen stets um genaue Angabe der Teilenummer, der Teilebezeichnung und der Motor-Nummer.

In Zweifelsfällen Muster einsenden.

Obige Adressen gelten nicht für Bestellungen aus dem Ausland!

FICHTEL & SACHS AG, SCHWEINFURT/MAIN

Lagerdeckel, Kurbelgehäuse

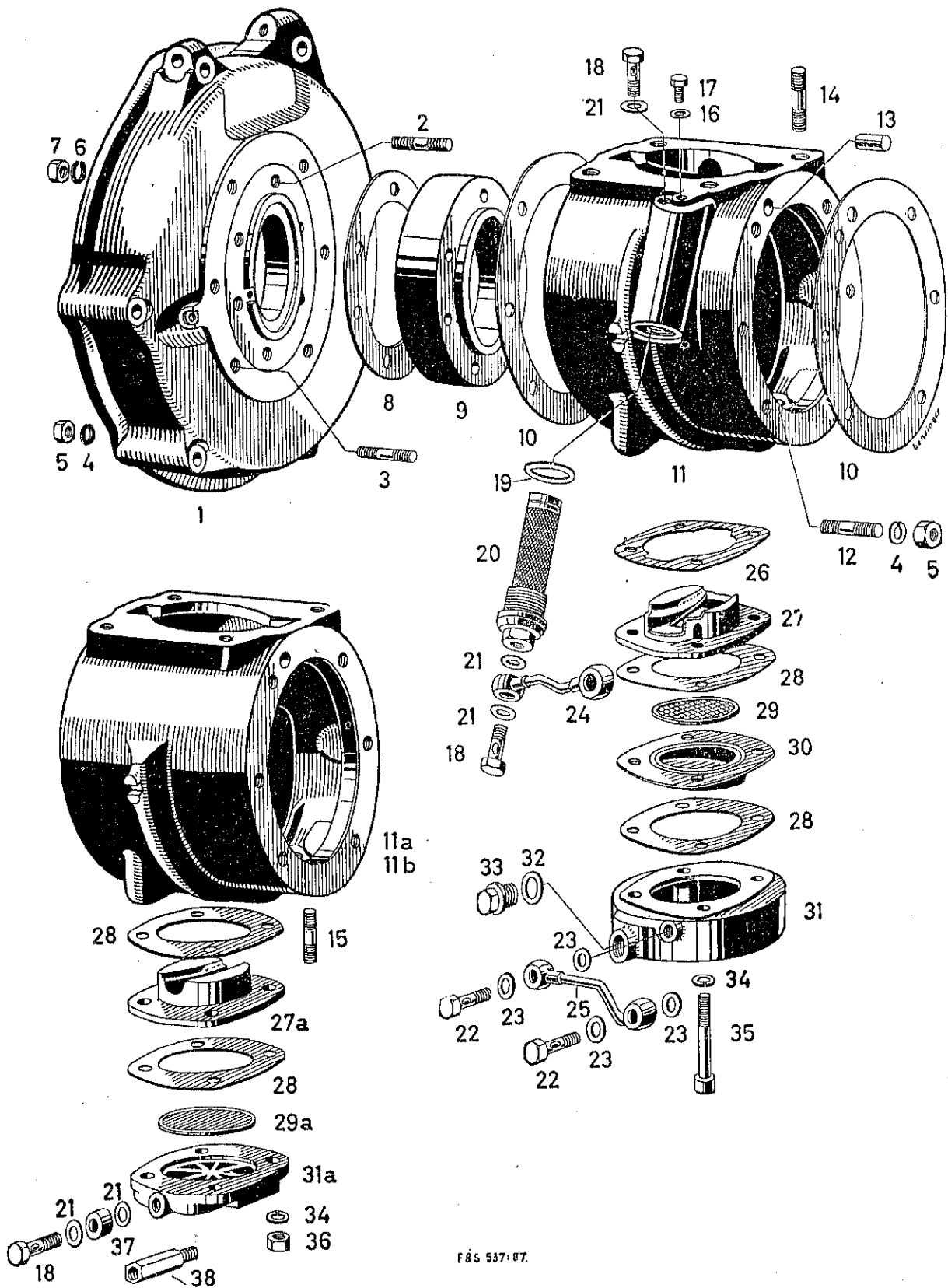

F&S 537:87.

Lagerdeckel, Kurbelgehäuse

Bild	Bestell-Nr.	Bezeichnung	Stück	Gewicht in g für 1 Stück
1	1911 027 000	Lagerdeckel	1	3180
	1911 027 005	Lagerdeckel (Ausführung: Bungartz) . .	1	
2	1940 007 000	Stiftschraube M 12 x 30	6	33
3	1940 005 000	Stiftschraube M 10 x 30	6	23
4	0245 023 004	Federring für M 10	12	2
5	0242 009 000	Mutter M 10	12	10,5
6	0245 023 005	Federring für M 12	6	3
7	0942 025 100	Mutter M 12	6	12
8	1950 038 000	Dichtung.	1	2,5
9	1986 018 000	Lagerflansch kpl.	1	2060
10	1950 042 000	Dichtung.	2	2
11	1986 094 310	Kurbelgehäuse kpl. mit 2 Stiftschrauben, Ausführung für verstärktes Pleuel mit 60 mm Bohrung und angegossenem Ge- häuse für Feinfilter, Bild 20	1	9300
11a	1986 094 200	Kurbelgehäuse kpl., Ausführung für ver- stärktes Pleuel mit 60 mm Bohrung . .	1	
11b	1986 094 100	Kurbelgehäuse kpl., Ausführung für Pleuel mit 48 mm Bohrung	1	8510
12	1940 006 000	Stiftschraube M 10 x 25	6	18
13	1949 003 000	Paßbolzen 10 ø	1	16
14	1940 104 000	Stiftschraube M 12 x 36	4	40
15	0241 036 000	Stiftschraube M 8 x 22	4	10
16	0950 112 000	Dichtung.	1	0,3
17	0240 077 001	Sechskantschraube M 6 x 8	1	4
18	1940 010 001	Hohlschraube M 10 x 1	2	14
19	1950 105 000	Dichtung.	1	0,5
20	1986 144 000	Feinfilter kpl.	1	117
21	1950 023 000	Dichtring	6	0,6
22	1940 011 000	Hohlschraube M 8 x 1	2	8
23	1950 024 000	Dichtring	4	1
24	1986 045 000	Ölleitung (Feinfilter-Pumpe)	1	24
25	1986 142 100	Ölsaugleitung (Ölschale-Pumpe)	1	21
26	1950 102 000	Dichtung.	1	2
27	*1911 106 010	Kurbelkastendeckel	1	154
27a	1911 106 000	Kurbelkastendeckel	1	175
28	1950 008 000	Dichtung für Kurbelkastendeckel und Abschlußplatte	2	2,4
29	*1986 135 000	Sieb kpl.	1	17
29a	1970 001 005	Siebrahmen	1	12
30	*1970 103 000	Ölfangblech	1	83
31	*1911 108 100	Ölschale (mit Gewinde M 14 oder mit Gewinde M 18)	1	

* Flanschmotor ab Motor-Nr. 3204465
Stamomotor ab Motor-Nr. 3203567

Verwenden Sie im eigenen Interesse nur SACHS-Originalteile

Lagerdeckel, Kurbelgehäuse

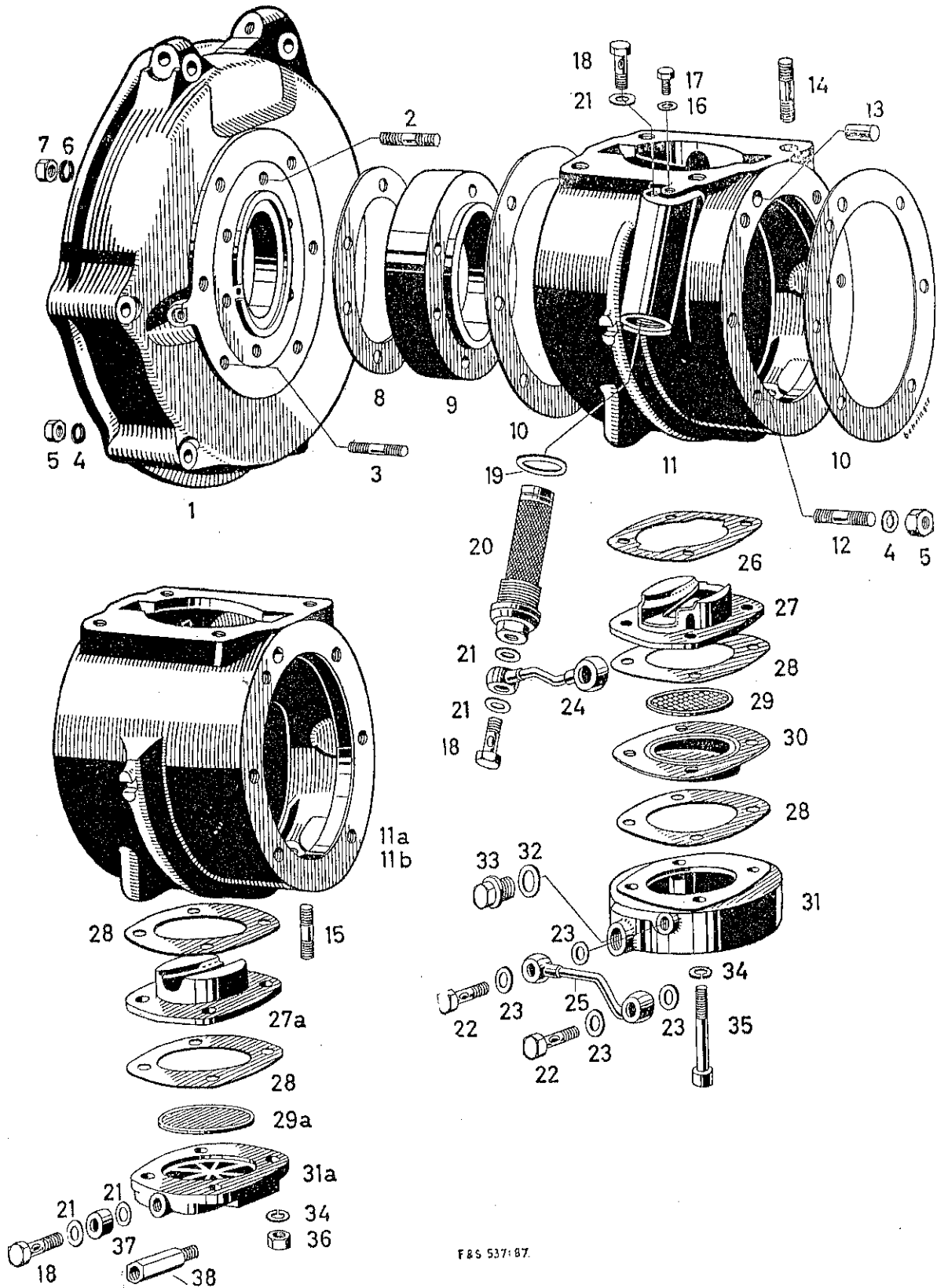

F&S 537:87.

TAFEL 1

Lagerdeckel, Kurbelgehäuse

Bild	Bestell-Nr.	Bezeichnung	Stück	Gewicht in g für 1 Stück
31 _a	1911 022 000	Abschlußplatte	1	173
32	1735 017 000	Dichtung für M 18	1	1
	0250 004 001	Dichtung für M 14	1	
33	1726 023 101	Verschlußschraube M 18 x 1	1	17
	0940 032 000	Verschlußschraube M 14 x 1,5	1	
34	0245 023 003	Federring für M 8	8	1,2
35	1940 107 000	Innensechskantschraube M 8 x 60	4	25
36	0242 020 000	Mutter M 8	4	6
37	1947 007 000	Distanzbüchse	1	10
38	1942 016 000	Gewindehülse (Stamo)	1	29

Lehnen Sie die Lieferung von Imitationsteilen strikte ab!

Kolben, Pleuellwelle und Schwungrad

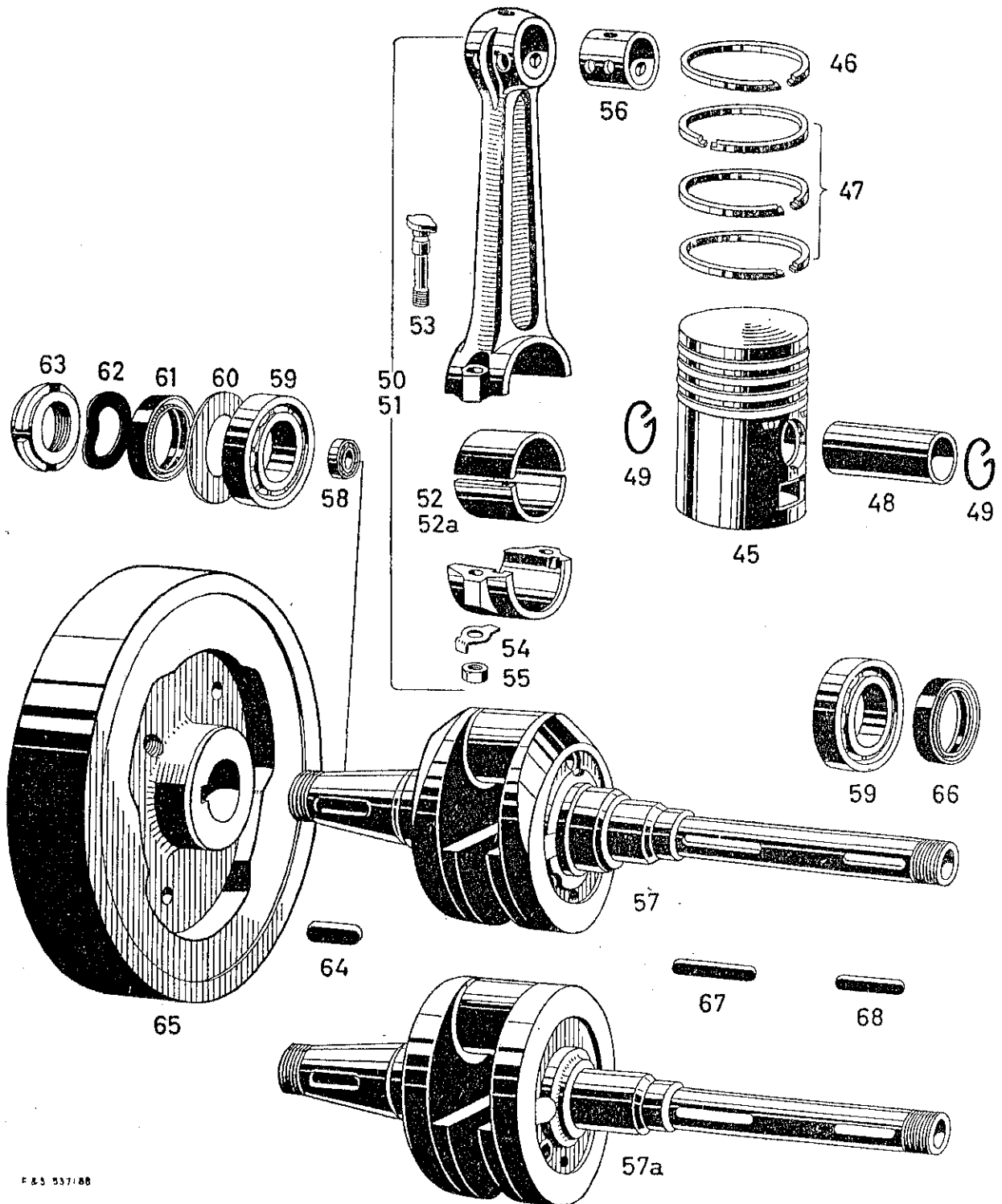

F 83 5371 88

TAFEL 2

Kolben, Kurbelwelle, Schwungrad

Bild-Nr.	Bestell-Nr.	Benennung	Stück
45	1987 006 100 ✓	Zsb. Kolben 88,0 Ø Normal 3	} <i>ohne Mulde</i> 1 1 1
	1987 006 105 ✓	Zsb. Kolben 88,5 Ø 1. Ausschliff 2	
	1987 006 106 ✓	Zsb. Kolben 89,0 Ø 2. Ausschliff 1	
		Flanschmotor bis Motor-Nr. 3693 852 Stamomotor bis Motor-Nr. 3476 359 nur mit Zylinderkopf 1987 017 000/100 montieren.	
	1987 006 201 ✓ <i>nicht mehr lieferbar</i>	Zsb. Kolben 88,0 Ø Normal 3 Montage der einzelnen Kolbenringe von oben nach unten: 1. Nut 1 x 1915 003 000 Trapez-Kolbenring <i>nicht mehr lieferbar</i> 2. Nut 1 x 1915 002 101 Kolbenring ✓ 3. Nut 1 x 1915 002 100 Kolbenring ✓ 4. Nut 1 x 1915 002 100 Kolbenring ✓ (Ersetzt Nr. 1987 006 200 = austauschbar und darf nur mit Zylinderkopf Nr. 1987 017 200 bzw. 1987 017 300 montiert werden) <i>+ Düsenhalter 1986 007 007</i>	1
	1987 006 207 ✓	Zsb. Kolben 88,5 Ø 1. Ausschliff 4 Montage der einzelnen Kolbenringe von oben nach unten: 1. Nut 1 x 1915 003 005 Trapez-Kolbenring ✓ 2. Nut 1 x 1915 002 107 Kolbenring ✓ 3. Nut 1 x 1915 002 105 Kolbenring ✓ 4. Nut 1 x 1915 002 105 Kolbenring ✓ (Ersetzt Nr. 1987 006 205 = austauschbar und darf nur mit Zylinderkopf Nr. 1987 017 200 bzw. 1987 017 300 montiert werden)	} <i>mit Mulde</i> 1
	1987 006 208 ✓	Zsb. Kolben 89,0 Ø 2. Ausschliff 3 Montage der einzelnen Kolbenringe von oben nach unten: 1. Nut 1 x 1915 003 006 Trapez-Kolbenring 2. Nut 1 x 1915 002 108 Kolbenring 3. Nut 1 x 1915 002 106 Kolbenring 4. Nut 1 x 1915 002 106 Kolbenring (Ersetzt Nr. 1987 006 206 = austauschbar und darf nur mit Zylinderkopf Nr. 1987 017 200 bzw. 1987 017 300 montiert werden)	1
46	1915 003 000	Trapez-Kolbenring 88,0 Ø Normal (für obere Ringnute)	1
	1915 003 005	Trapez-Kolbenring 88,5 Ø 1. Ausschliff	1
	1915 003 006	Trapez-Kolbenring 89,0 Ø 2. Ausschliff	1
47	1915 002 100	Kolbenring 88,0 Ø Normal	2
	1915 002 105	Kolbenring 88,5 Ø 1. Ausschliff	} 3. u. 4. Nut von oben 2
	1915 002 106	Kolbenring 89,0 Ø 2. Ausschliff	
	1915 002 101	Kolbenring 88,0 Ø Normal	1
	1915 002 107	Kolbenring 88,5 Ø 1. Ausschliff	} 2. Nut von oben 1
	1915 002 108	Kolbenring 89,0 Ø 2. Ausschliff	
48	1916 001 000	Kolbenbolzen 35 x 70	1
49	1945 013 000	Sprengring für Kolbenbolzen	2
50	1987 005 203	Zsb. Pleuelstange 60 Ø ohne Lagerschalen	1
51	1987 005 003	Zsb. Pleuelstange 48 Ø ohne Lagerschalen	1

Kolben, Pleuellwelle und Schwungrad

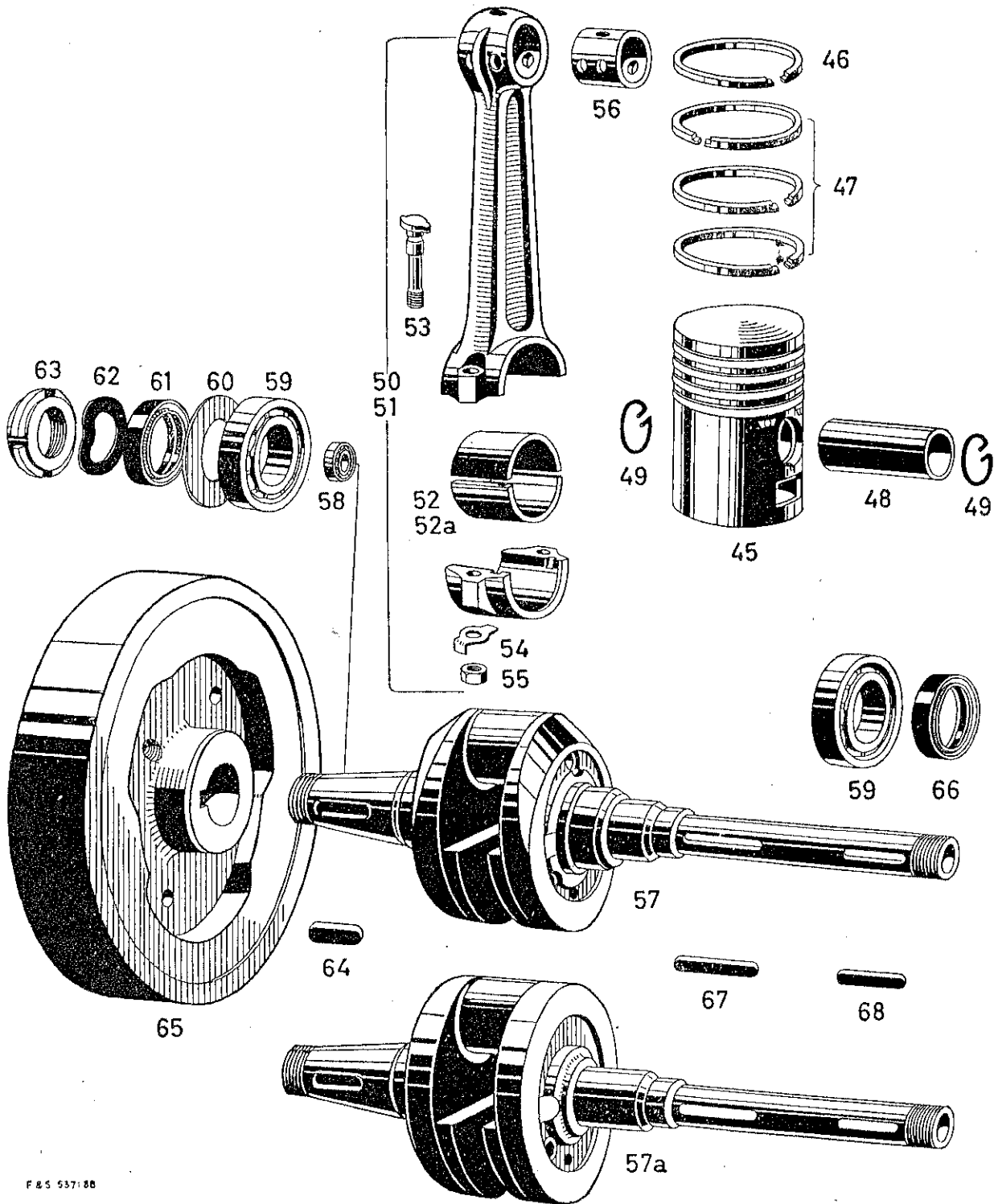

F 85 5371 88

Kolben, Kurbelwelle, Schwungrad

Bild-Nr.	Bestell-Nr.	Benennung	Stück
52	1932 103 000 ✓	Lagerschale = 2 Hälften normal, für Teil Bild 50 . <i>60P</i>	1
	1932 103 005 ✓	Lagerschale = 2 Hälften mit 0,25 mm engerer Bohrung	1
	1932 103 006 ✓	Lagerschale = 2 Hälften mit 0,5 mm engerer Bohrung	1
52 a	1932 003 101 ✓	Lagerschale kpl. = 2 Hälften normal für Bild 51 . <i>4.8P</i>	1
	1932 003 110 <i>fehlt</i>	Lagerschale kpl. = 2 Hälften mit 0,25 mm engerer Bohrung	1
	1932 003 111 ✓	Lagerschale kpl. = 2 Hälften mit 0,5 mm engerer Bohrung	1
53	1940 000 000	Pleuelschraube	2
54	1944 002 000	Sicherungsblech für M 10	2
55	1942 001 000	Sechskantmutter M 10	2
56	<i>1932 009 100</i>	Pleuelbuchse, nur zusammen mit Pleuelstange unter Bild 50...51 lieferbar	
57	1986 129 000	Kurbelwelle mit Pleuelzapfen 60 mm Ø	1
57 a	1986 014 006	Kurbelwelle mit Pleuelzapfen 48 mm Ø	1
	1988 001 000	Kurbelwelle (Toutagglø, Fourmiers)	1
58	1932 005 001	Rillenkugellager 6002 Z DIN 625	1
	1932 112 000	Rillenkugellager 6201 Z DIN 625	1
59	1932 000 006	Zylinderrollenlager NJ 309 B C3 NA DIN 5412	2
60	1944 004 000	Scheibe 80 x 99,5 x 0,2	} nach Bedarf
	1944 004 001	Scheibe 0,3	
	1944 004 005	Scheibe 0,8	
61	1950 006 000	Wellendichtring 45 x 62 x 12 . <i>795 551</i>	1
62	1944 000 000	Sicherungsblech für 40 Ø mit Innennase	1
63	1942 002 000	Nutmutter M 40 x 1,5	1
64	1946 002 000	Paßfeder 12 x 8 x 40	1
65	1980 005 000	Schwungrad 78 x 300	1
	1980 005 003	Schwungrad 78 x 300 (mit 7 Auswuchtbohrungen)	1
	1980 005 020	Schwungrad 108 x 300	1
66	1950 005 000	Wellendichtring 45 x 62 x 14	1
67	1946 001 000	Paßfeder 8 x 5 x 45	1
68	1946 000 000	Paßfeder 8 x 5 x 35	1

Geräteträger, Ölpumpe und Einspritzpumpe

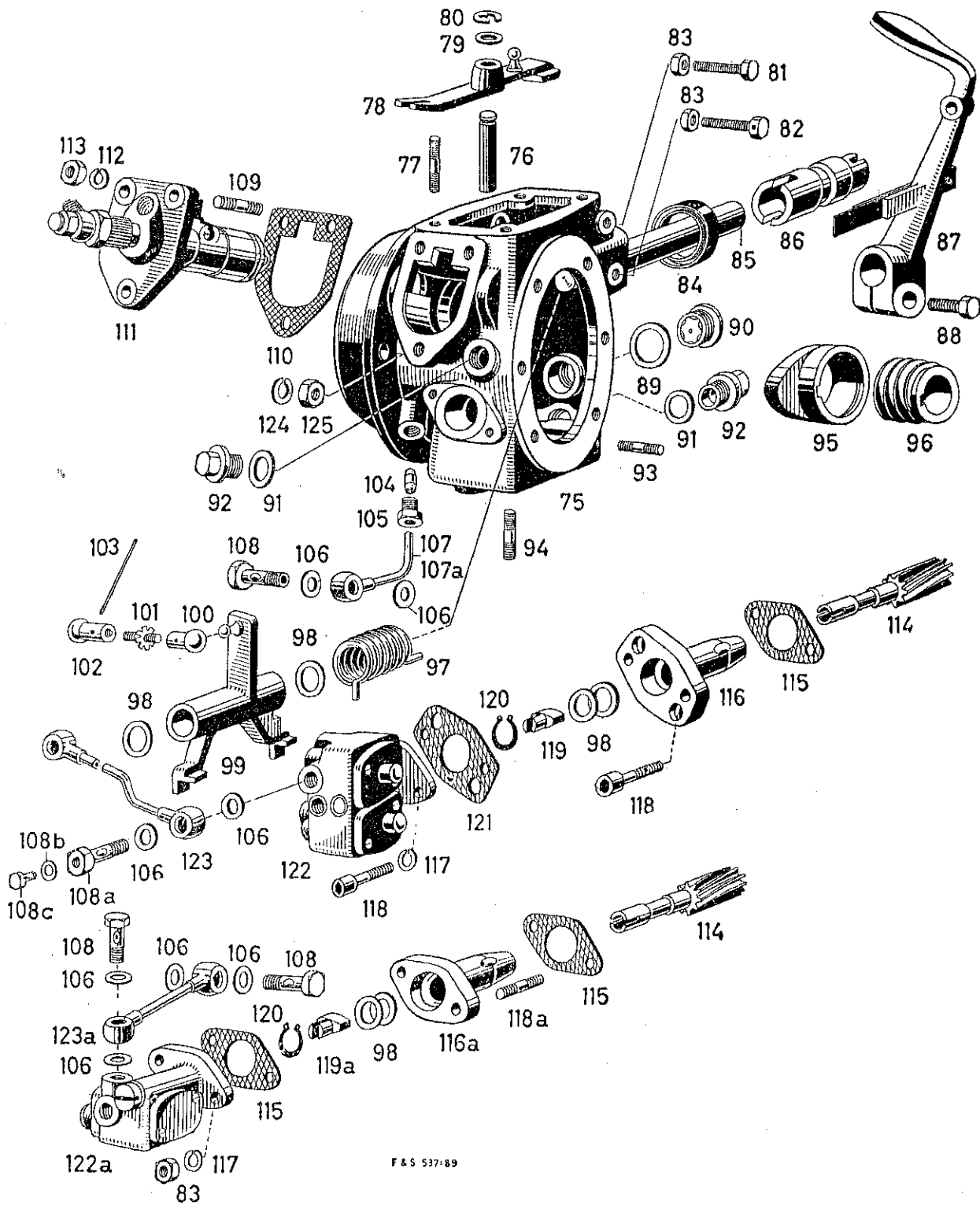

TAFEL 3

Geräteträger, Ölpumpe und Einspritzpumpe

Bild	Bestell-Nr.	Bezeichnung	Stück	Gewicht in g für 1 Stück
75	1986 099 010	Geräteträger kpl. besteht aus:	1	7585
		1911 029 000 Geräteträger	1	
		0240 057 000 Stiftschraube M 6 x 18	6	
		0930 015 001 Dichtung	1	
		0940 017 000 Stiftschraube M 8 x 20	3	
		09 1932 000 006 Ringzylinderlager	1	
		1940 101 000 Stiftschraube M 8 x 30	4	
		1949 005 001 Lagerbolzen	1	
		1950 005 000 Kurbelwellendichtung	1	
		1950 015 000 Dichtungsring	1	
		1972 007 000 Ölstandsauge	1	
76	1949 005 001	Lagerbolzen	1	24
77	1940 101 000	Stiftschraube M 8 x 30	4	13
	1950 005 000	Simmerring 45 x 62 x 14 (siehe Bild 66, Tafel 2)	1	41
78	1986 026 000	Doppelhebel mit Kugelzapfen	1	79
79	0244 044 000	Ausgleichscheibe 1,0 mm	} n. Bed.	0,5
	0244 044 001	Ausgleichscheibe 0,8 mm		0,4
	0244 044 002	Ausgleichscheibe 0,3 mm		0,2
	0244 044 003	Ausgleichscheibe 0,15 mm		0,1
80.	1945 004 005	Seegergreifring	1	7,5
81	0940 085 001	Sechskantschraube M 6 x 35	1	9
82	0940 085 005	Sechskantschraube M 6 x 35 (sechskant mit Bohrung)	1	9
83	0316 057 002	Mutter M 6	4	2
84	0930 015 001	Dichtung für Handhebel	1	7,5
85	1949 004 000	Reglerbolzen	1	25
86	1954 006 000	Führung für Handhebel	1	138
87	1986 022 005	Handhebel kpl.	1	162
88	0940 073 001	Sechskantschraube M 8 x 20	1	12
89	1950 015 000	Dichtung für Ölstandsauge	1	0,8
90	1972 007 000	Ölstandsauge	1	6
91	1735 017 000	Dichtung für Verschlußschraube	2	0,5
92	1726 023 101	Verschlußschraube M 18 x 1	2	18
93	0240 057 000	Stiftschraube M 6 x 18	6	4,6
94	1940 003 000	Stiftschraube M 8 x 18	2	9
95	1923 000 101	Nocken für Einspritzpumpe	1	129
96	1934 000 000	Schneckenrad für Ölschmierpumpe	1	97
97	1939 000 000	Torsionsfeder	1	49
98	0244 006 000	Ausgleichscheibe 0,5 mm	} n. Bed.	0,4
	0244 006 001	Ausgleichscheibe 0,3 mm		0,3
	0244 006 002	Ausgleichscheibe 0,8 mm		0,7
	0244 006 003	Ausgleichscheibe 0,4 mm		0,3
	0244 006 004	Ausgleichscheibe 0,6 mm		0,6

Verwenden Sie im eigenen Interesse nur SACHS-Originalteile

Geräteträger, Ölpumpe und Einspritzpumpe

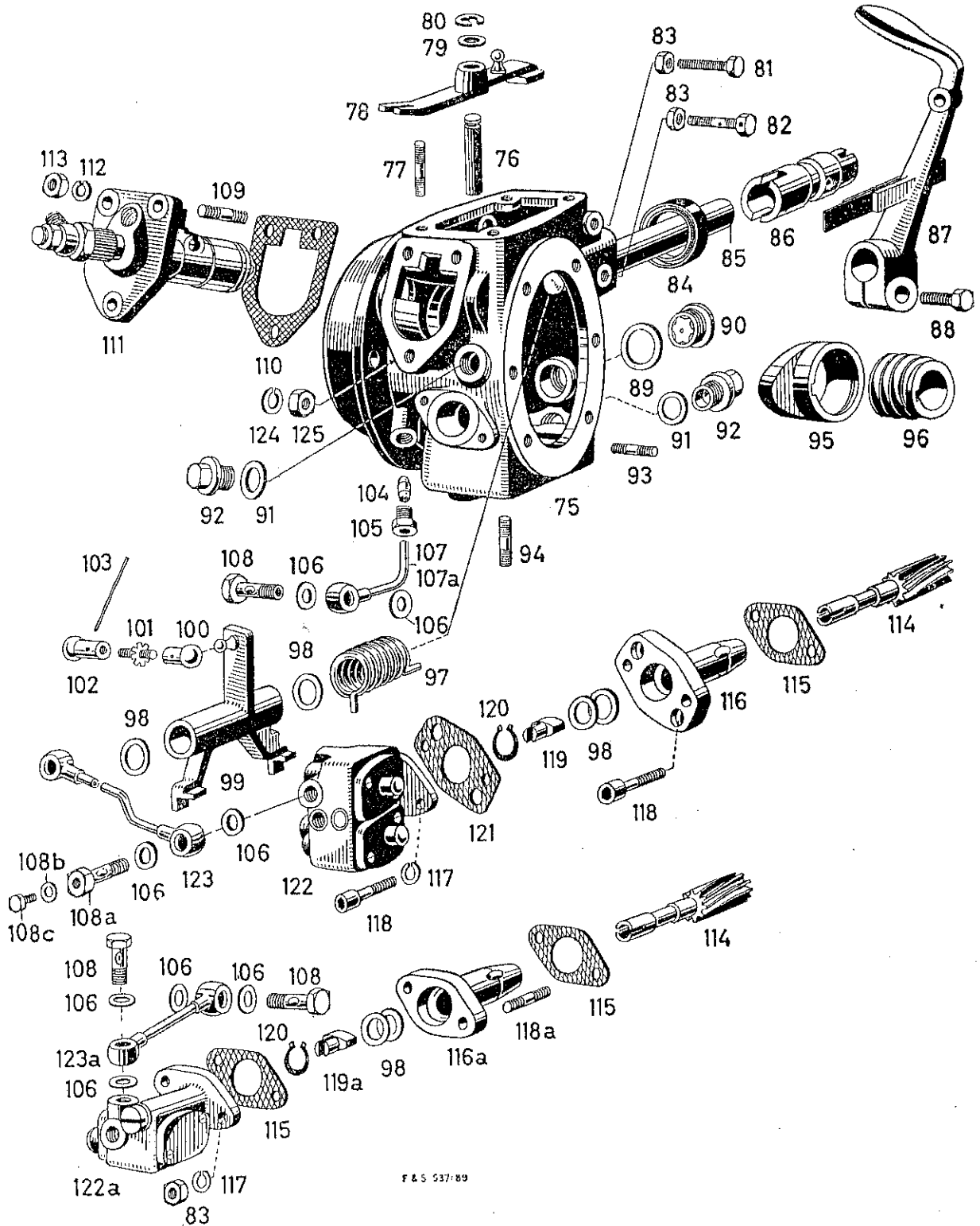

F & S 537/89

TAFEL 3

Geräteträger, Ölpumpe und Einspritzpumpe

Bild	Bestell-Nr.	Bezeichnung	Stück	Gewicht in g für 1 Stück
99	1986 025 000	Reglergabel mit Kugelzapfen	1	160
100	1972 008 000	Winkelgelenk-Linksgang	1	6,5
101	1940 015 000	Einstellspindel	1	31
102	1972 009 000	Winkelgelenk-Rechtsgang	1	6,5
	1986 097 000	Einstellspindel mit Winkelgelenken	1	17
103	1945 005 000	Sicherung (Draht).	1	1,5
104	0272 014 001	Dichtkonus für Öldruckleitung	1	0,8
105	0242 031 003	Nippel für Öldruckleitung	1	9,5
106	1950 024 000	Dichtring für Öldruckleitung	6	1
107	*1986 011 010	Öldruckleitung kpl.	1	15
107a	1986 011 000	Öldruckleitung kpl.	1	12
108	1940 011 000	Hohlschraube M 8 x 1	1	8
108a	1940 011 003	Hohlschraube	2	
108b	1950 118 000	Dichtung.	1	
108c	0241 013 000	Sechskantschraube M 5 x 6	1	
109	0940 017 000	Stiftschraube M 8 x 20 für Bild 111	3	11,5
110	1950 013 001	Dichtung für Einspritzpumpe	1	0,5
111	1986 003 106	Einspritzpumpe (PFR 1 A 50/158/11)	1	1210
112	0245 023 003	Federring für M 8	3	1,2
113	0242 020 000	Mutter M 8	3	6,5
114	1937 000 000	Antriebswelle für Ölschmierpumpe	1	99
115	1950 012 000	Dichtung für Bild 116 (2 Stück für Bild 116a)	1	0,3
116	*1911 107 000	Lagerführung für Bild 122	1	300
116a	1911 006 000	Lagerführung für Bild 122a	1	198
117	0245 023 002	Federring für M 6	2	0,6
118	1940 108 000	Innensechskantschraube M 6 x 20 für Bild 116	4	5
118a	1940 013 100	Stiftschraube M 6 x 28 für Bild 116a	2	7
119	*1959 100 000	Kupplungsstück	1	5
119a	1959 000 000	Kupplungsstück für Bild 116a.	1	4
120	1945 002 000	Seegerring A 13	1	1
121	1950 103 000	Dichtung für Bild 116	1	0,5
122	*1986 132 000	Ölschmierpumpe (SP/G 03/30/RA 26)	1	865
122a	1986 002 000	Ölschmierpumpe (SP/G 02/70 R 2)	1	520
123	*1986 010 010	Öldruckleitung kpl. (Pumpe-Lagerdeckel)	1	27
123a	1986 010 000	Öldruckleitung kpl. (Pumpe-Lagerdeckel)	1	25
124	0245 023 004	Federring für M 10	6	2
125	0242 009 000	Mutter M 10	6	10,5
		* Flanschmotor ab Motor-Nr. 3054900 Stamomotor ab Motor-Nr. 3201450		

Lehnen Sie die Lieferung von Imitationsteilen strikte ab!

Anwerfkurbel, Abstützvorrichtung, Keilriemenscheibe, Regler, Rauchgasbegrenzer und Trägerdeckel

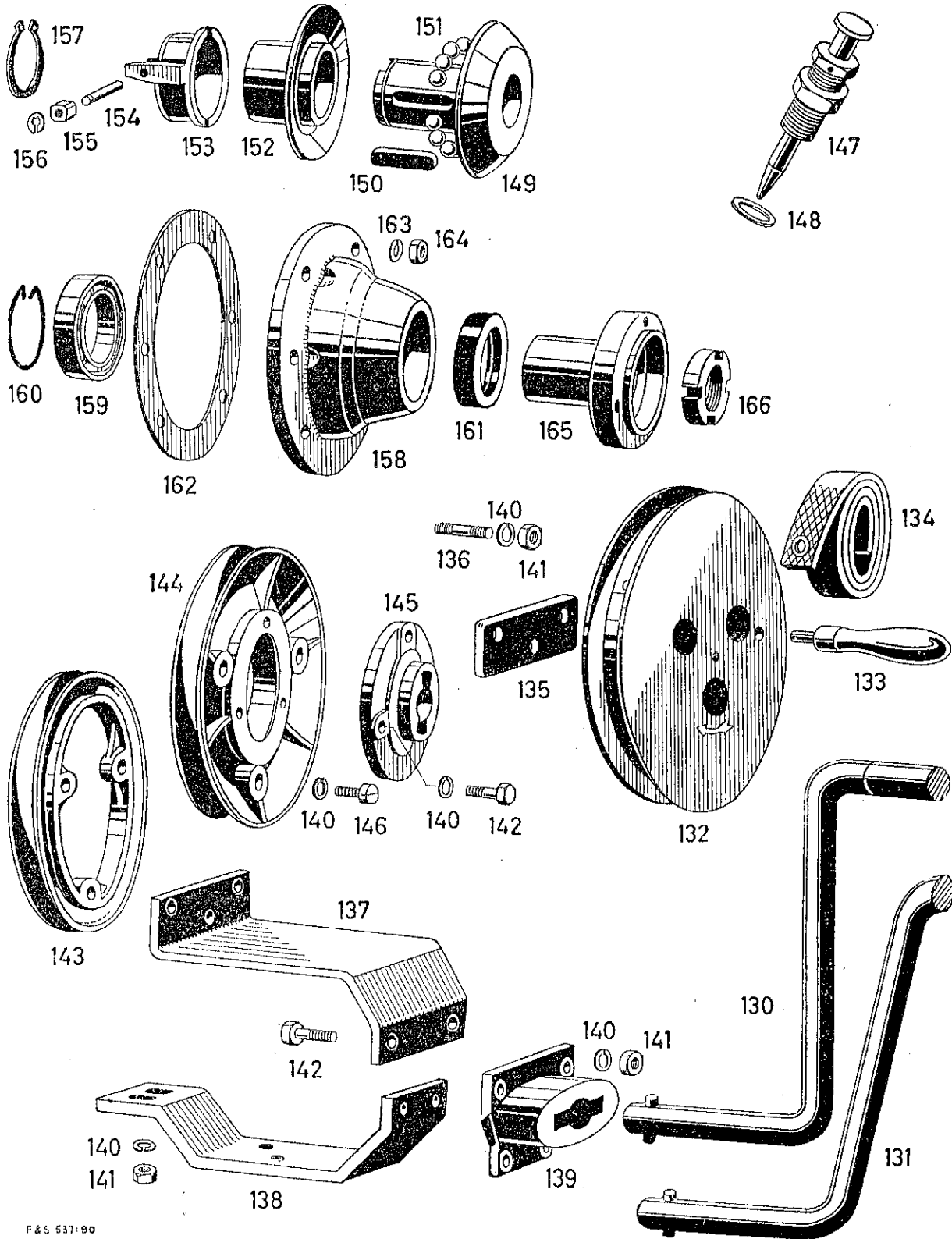

F & S 537190

Anwerfkurbel, Abstützvorrichtung, Keilriemenscheibe, Regler, Rauchgasbegrenzer und Trägerdeckel

Bild	Bestell-Nr.	Bezeichnung	Stück	Gewicht in g für 1 Stück
130	1986 006 102	Anwerfkurbel kpl. bis Motor-Nr. 3 026 021 (Flansch) bis Motor-Nr. 3 026 744 (Stamo) nur in Verbindung mit Bild 145 lieferbar	1	1055
131	1986 006 109	Anwerfkurbel kpl., Ausführung Fahr. bis Motor-Nr. 3 026 021 (Flansch) bis Motor-Nr. 3 026 744 (Stamo) nur in Verbindung mit Bild 145 lieferbar	1	1050
	1986 006 210	Anwerfkurbel kpl., Ausführung Holder bis Motor-Nr. 3 026 021 (Flansch) bis Motor-Nr. 3 026 744 (Stamo) nur in Verbindung mit Bild 145 lieferbar	1	
	1986 081 005	Anwerfscheibe kpl. besteht aus Bild 132 – 135	1	1640
132	1987 011 000	Anwerfscheibe	1	1115
133	1952 013 000	Ballengriff	1	
134	1952 011 005	Anwerfgurt kpl.	1	141
135	1951 017 000	Abdeckplatte an Lüftergehäuse	1	78
136	0240 046 005	Stiftschraube M 8 x 26	3	16
	1987 012 005	Abstützvorrichtung kpl. besteht aus Bild 137 – 142	1	1980
137	1951 014 000	Halteflasche, oben	1	526
138	1951 013 100	Halteflasche, unten	1	552
139	1952 007 000	Anwerfnabe	1	802
140	0245 023 003	Federring für M 8	12	1
141	0242 020 000	Mutter M 8	13	6
142	0240 078 000	Sechskantschraube M 8 x 30	7	17
143	1980 014 000	Zusatzkeilriemenscheibe	1	200
144	1980 019 000	Keilriemenscheibe	1	414
145	1952 016 100	Anwerfring	1	427
146	1940 038 000	Zylinderschraube M 8 x 25	3	11
147	1986 027 200	Rauchgasbegrenzer kpl.	1	117
148	0250 011 002	Dichtungsring	1	1
	1986 023 000	Regler kpl. besteht aus Bild 149 – 157	1	876
149	1954 004 001	Reglerkörper	1	357
150	1946 000 005	Paßfeder 8 x 5 x 28	1	8
151	1932 001 000	Kugel 12 ø	14	7,5
152	1954 005 000	Reglermuffe	1	235
153	1954 000 100	Druckmuffe	1	149
	1986 024 005	Druckmuffe kpl. besteht aus Bild 153 – 156	1	156
154	1949 012 000	Halskerbstift	2	3,2
155	1959 010 000	Gleitstein	2	3,2

Anwerfkurbel, Abstützvorrichtung, Keilriemenscheibe, Regler, Rauchgasbegrenzer und Trägerdeckel

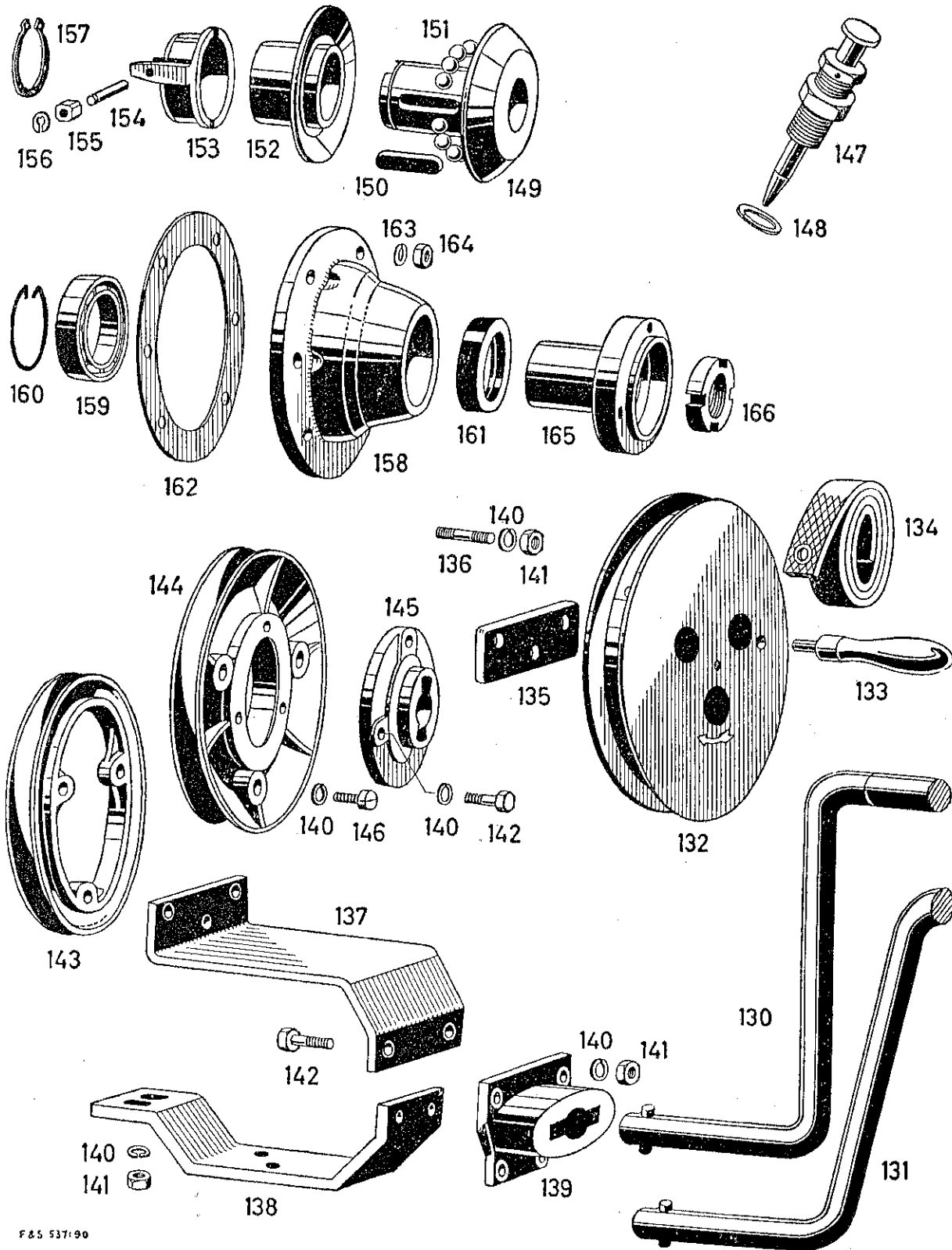

F&S 537/90

TAFEL 4

**Anwerfkurbel, Abstützvorrichtung, Keilriemenscheibe, Regler,
Rauchgasbegrenzer und Trägerdeckel**

Bild	Bestell-Nr.	Bezeichnung	Stück	Gewicht in g für 1 Stück
156	1945 011 000	Benzingsicherung	2	0,2
157	1945 003 000	Seegerring A 38 x 1,75	1	6
	1987 000 010	Trägerdeckel kpl.	1	815,
158	1911 023 001	Trägerdeckel	1	540
159	1932 010 000	Ringrillenlager 6009 (C 5)	1	243
160	1945 012 000	Federring 1,5 ø x 76	1	2,6
161	1950 100 000	Simmerring 45 x 62 x 12 (Drall)	1	30
162	1950 011 000	Dichtung.	1	1,8
163	0245 023 002	Federring für M 6	6	0,6
164	0316 057 002	Sechskantmutter M 6	6	2
165	1952 015 000	Anwerfnabe	1	665
166	1942 003 000	Mutter M 30 x 1,5	1	94

Zylinder, Einspritz-Druckleitung, Düsenhalter, Filter

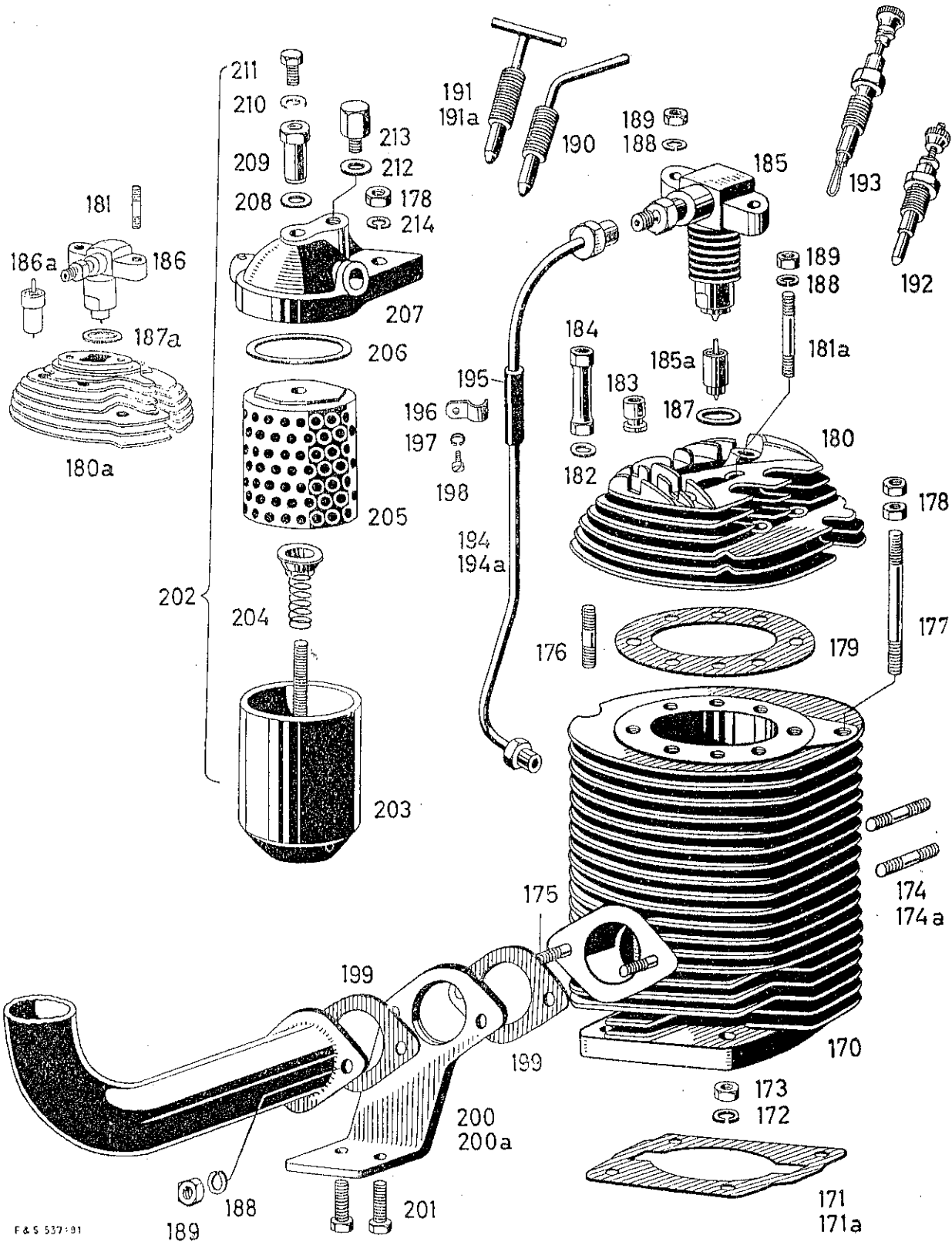

F & S 537:91

TAFEL 5

Zylinder, Einspritz-Druckleitung, Düsenhalter, Filter

Bild	Bestell-Nr.	Bezeichnung	Stück	Gewicht in g für 1 Stück
170	09 1987 016 215	Zylinder kpl.	1	15800
171	1950 040 000	Dichtung 0,3 mm stark Ausführung: Flanschmotor bis Motor-Nr. 2 772 152 Ausführung: stationär bis Motor-Nr. 2 696 985	1	1,7
171a	1950 040 100	Dichtung 0,6 mm stark Ausführung: Flanschmotor ab Motor-Nr. 2 772 153 Ausführung: stationär ab Motor-Nr. 2 696 986		15
172	0245 023 005	Federring für M 12	4	3
173	1942 101 000	Sechskantmutter M 12	4	12
174	1940 016 000	Stiftschraube M 8 x 40 für Auspufftopf . . für Ansaugstutzen, für Ansaugkrümmer	4	18
174a	0940 017 000	Stiftschraube M 8 x 20 für Auspufftopf . .	4	
175	0640 023 000	Stiftschraube M 8 x 26 für Ansaugstutzen 1967 001 001 für Ansaugkrümmer 1967 002 000	2	11
176	1940 041 001	Stiftschraube M 10 x 45	8	28,5
177	1940 031 100	Stiftschraube M 10 x 93	1	60
178	0242 009 000	Sechskantmutter M 10	4	11
179	1950 045 000	Zylinderkopfdichtung	1	13
180	*1987 017 100	Zylinderkopf kpl.		5670
180a	1987 017 000	Zylinderkopf kpl.	1	5376
181	0640 031 000	Stiftschraube M 8 x 46 für Bild 186	2	21,2
181a	1940 109 000	Stiftschraube M 8 x 55 zu Bild 185	2	25
182	0944 043 000	Beilagscheibe 10 \varnothing	8	2,5
183	1942 012 000	Mutter M 10 x 20 4 Stück für stationäre Motoren 8 Stück für Flanschmotoren	8	22
184	1942 014 000	Mutter M 10 x 57 für stationäre Motoren.	4	60,5
185	*1986 001 006	Düsenhalter mit Mehrlochdüse	1	413
185a	09 1986 004 001	Mehrlochdüse DL 90 S 1008 (für Bild 185)	1	42
186	1986 001 005	Düsenhalter mit Zapfendüse	1	340
186a	09 1986 004 000	Zapfendüse DN 12 SD 12 (für Bild 186) . .	1	32,5
187	1950 104 000	Dichtung für Düse für Bild 185	1	2,5
187a	09 1950 022 000	Dichtung für Düse für Bild 186a	1	2,5
188	0245 023 003	Federring für M 8	2	1,2
189	0242 020 000	Sechskantmutter M 8	2	5
190	1972 023 000	Luntenhalter (normal)	1	99
191	1972 010 010	Luntenhalter (Bungartz)	1	92
191a	1986 131 000	Luntenhalter (Holder)	1	95
		* Flanschmotor ab Motor-Nr. 3204465 Stamomotor ab Motor-Nr. 3203567		

Verwenden Sie im eigenen Interesse nur SACHS-Originalteile

Zylinder, Einspritz-Druckleitung, Düsenhalter, Filter

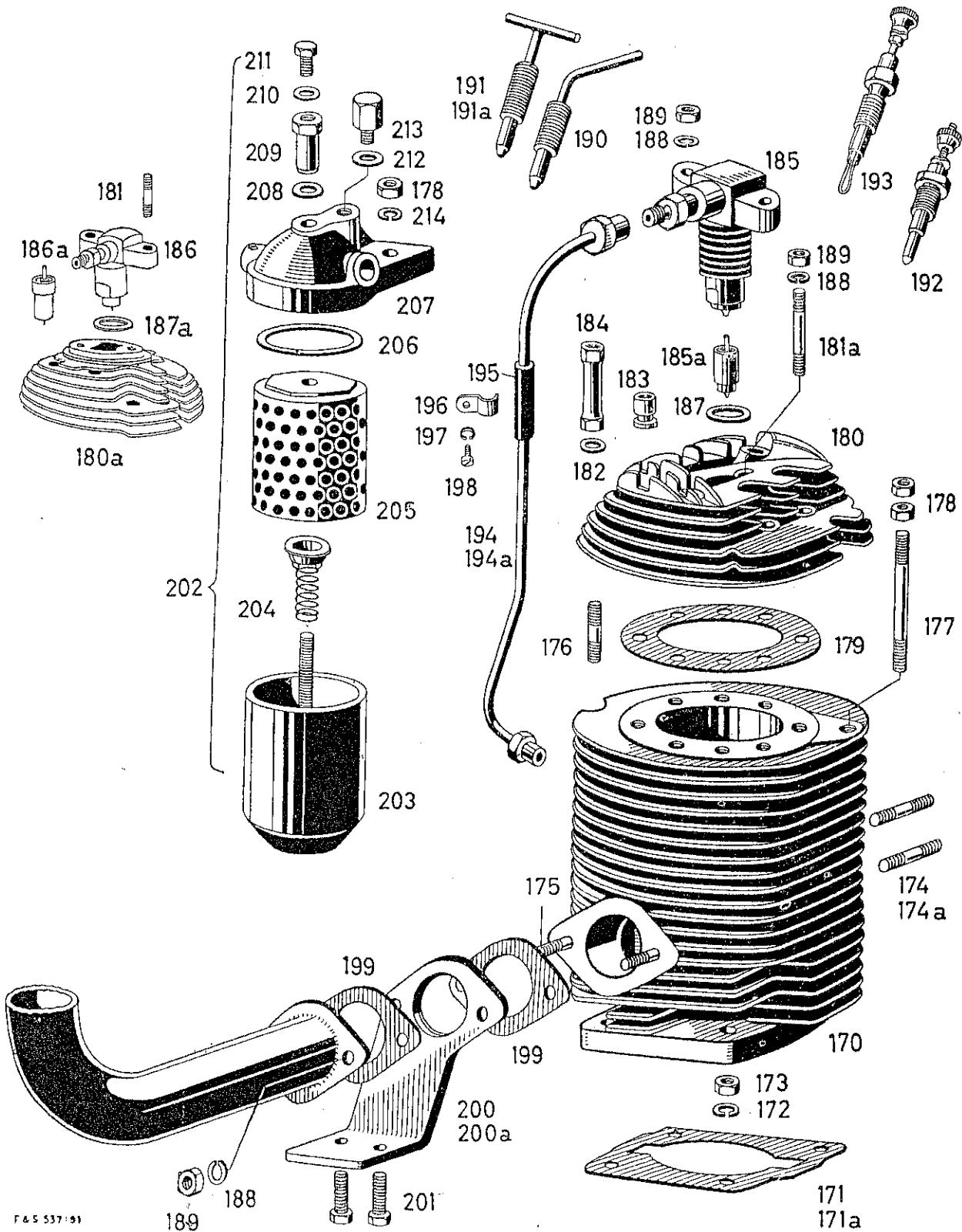

F & S 537:91

TAFEL 5

Zylinder, Einspritz-Druckleitung, Düsenhalter, Filter

Bild	Bestell-Nr.	Bezeichnung	Stück	Gewicht in g für 1 Stück
192	*1999 104 000	Glühstiftkerze M 14 x 2	1	
193	1999 004 000	Glühkerze M 14 x 2	1	72
194	*1986 078 001	Kraftstoff-Druckleitung	1	119
194 _a	1986 078 000	Kraftstoff-Druckleitung	1	124
195	1960 003 000	Schutzschlauch	1	5
196	1951 000 000	Befestigungslasche	1	3,5
197	0245 023 002	Federring für M 6	1	0,6
198	0941 057 000	Zylinderschraube M 6 x 10	1	4,5
199	1950 001 000	Dichtung für Luftfilter	2	8,5
200	1951 012 001	Halteflasche für Kraftstoff-Filter	1	212
200 _a	1951 101 000	Halteflasche für Kraftstoff-Filter (Ausführung: Holder)	1	
201	0941 052 000	Sechskantschraube M 10 x 30	2	29
202	1986 012 001	Kraftstoff-Filter kpl.	1	455
203	09 1986 036 000	Filtergehäuse	1	190
204	09 1986 035 005	Filzringfassung mit Feder	1	10
205	09 1986 012 008	Micronic-Filtereinsatz	1	38
206	09 1950 032 000	Dichtring	1	3
207	09 1986 037 000	Deckel für Filter	1	142
208	09 1950 030 000	Dichtung für Hohlschraube	1	0,5
209	09 1940 025 000	Hohlschraube	1	21
210	09 1950 029 000	Dichtring	1	1
211	09 1940 019 000	Sechskantschraube	1	10
212	09 1950 031 000	Dichtung für Entlüfterschraube	1	0,5
213	09 1940 103 000	Sechskantschraube (Entlüfter) M 14 x 10	1	48
214	0245 023 004	Federring für M 10	2	2
<p>* Flanschmotor ab -Motor-Nr. 3204465 Stamomotor ab Motor-Nr. 3203567</p>				

Lehnen Sie die Lieferung von Imitationsteilen strikte ab!

Auspufftopf, Sockel

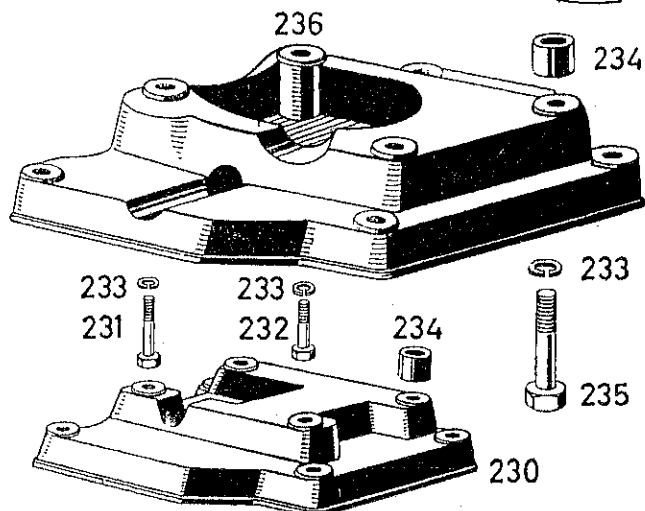
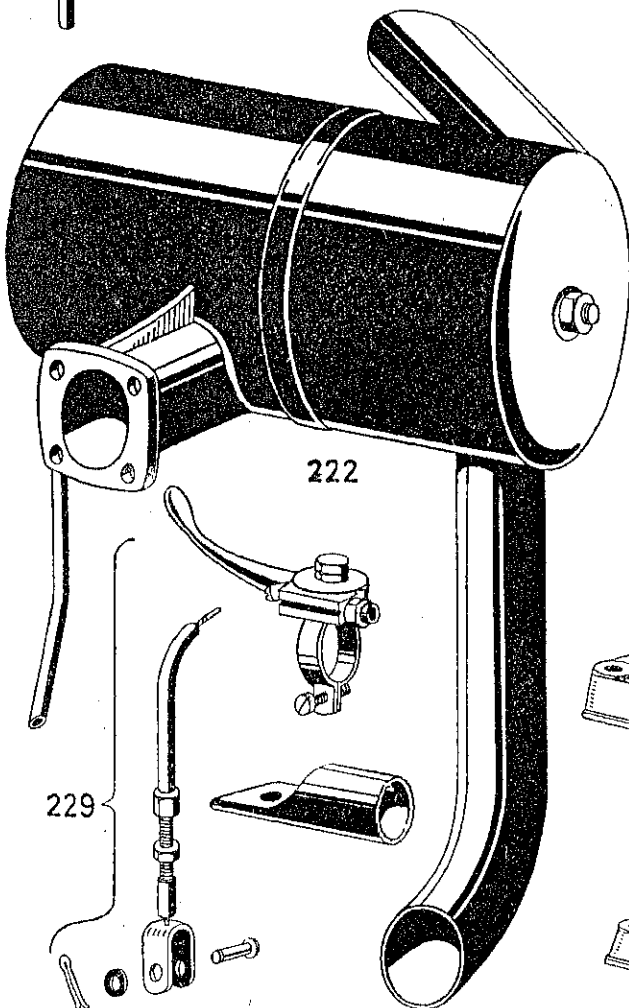
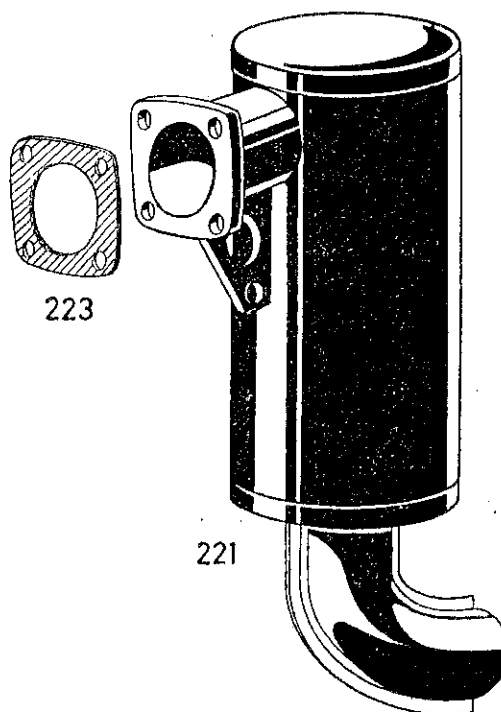
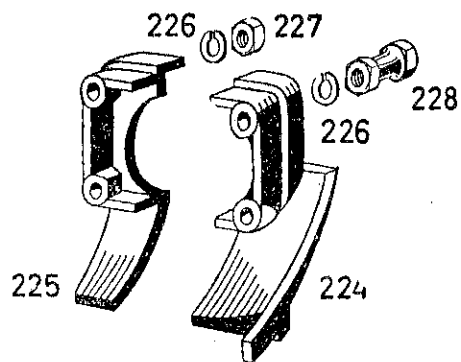
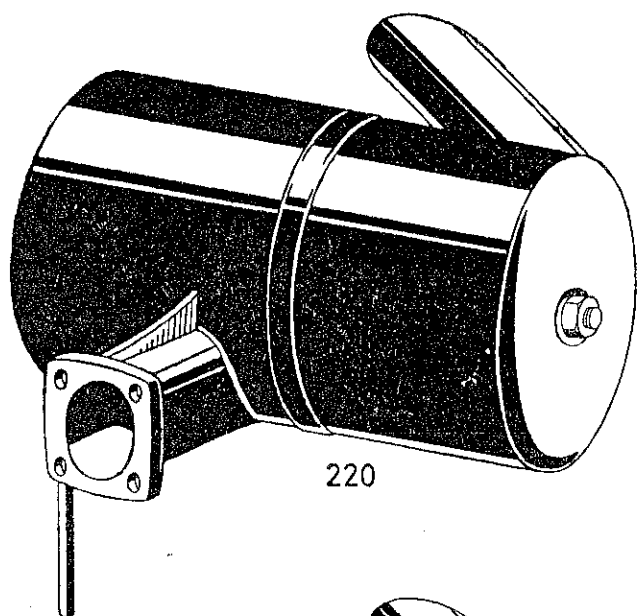

P 23 007 102

Auspufftopf, Sockel

Bild	Bestell-Nr.	Bezeichnung	Stück	Gewicht in g für 1 Stück
220	1973 004 100	Auspufftopf kpl., normal	1	3740
221	1973 002 000	Auspufftopf kpl., Ausführung: Schmiedag, Staub	1	2330
222	1973 102 000	Auspufftopf kpl., Ausführung Bungartz	1	4000
223	1950 000 000	Dichtung	1	16,5
224	*1911 032 000	Mantelhälfte	1	95
225	*1911 033 000	Mantelhälfte	1	66
226	0245 023 003	Federring für M 8	4	1,2
227	0242 020 000	Sechskantmutter M 8 x 6,5 (für Bild 220)	} n. Bed.	5
228	0942 010 000	Sechskantmutter M 8 x 20		18
229	1986 053 000	Seilzug kpl. mit Gasregulierhebel besteht aus: 1 x 0289 035 000 Stellschraube kpl. 1 x 0299 041 000 Zugdraht kpl. 1100 mm lang 1 x 0299 042 000 Seilspirale kpl. 1 x 0988 040 000 Gasregulierhebel 1 x 0242 007 001 Sechskantmutter M 5 1 x 1951 006 000 Halterohr 1 x 0244 054 002 Beilagscheibe 1 x 0945 030 000 Splint 1 x 1943 000 001 Halbrundniete 1 x 1951 007 001 Einhängelasche	1	366
	1987 026 000	Sockel kpl., besteht aus Bild 230 – 234	1	9470
	1987 026 100	Sockel kpl., ab Motor-Nr. 3 201 450 (besteht aus Bild 233 – 236)	1	10700
230	1908 000 001	Sockel	1	9250
231	1940 044 000	Sechskantschraube M 12 x 75	} für Bild 230	2
232	1940 043 000	Sechskantschraube M 12 x 55		2
233	0245 023 005	Federring für M 12	4	3
234	1947 000 000	Distanzbüchse	2	67
235	1940 044 000	Sechskantschraube M 12 x 75 für Bild 236	4	88
236	1908 000 101	Sockel	1	10200
		* Flanschmotor bis Motor-Nr. 3204464 Stamomotor bis Motor-Nr. 3203566		

Verwenden Sie im eigenen Interesse nur SACHS-Originalteile

Lüftergehäuse, Windleitkappe

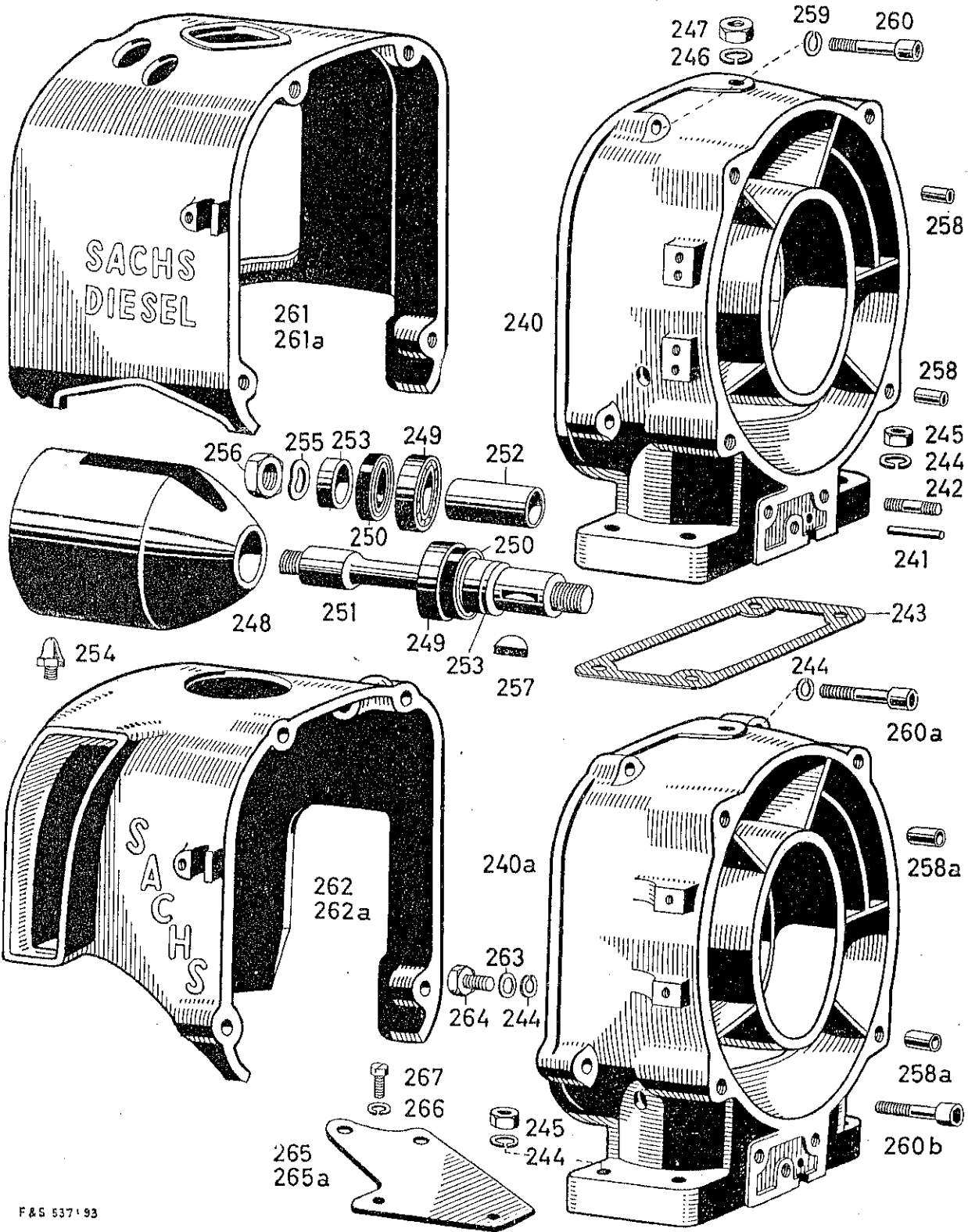

F&S 537'93

Lüftergehäuse, Windleitkappe

Bild	Bestell-Nr.	Bezeichnung	Stück	Gewicht in g für 1 Stück
240	*1986 105 000	Lüftergehäuse kpl.	1	2490
240a	1986 105 100	Lüftergehäuse kpl.	1	2400
241	1972 025 000	Entlüftungsrohr	1	2,3
242	0940 017 000	Stiftschraube M 8 x 20	3	11,5
243	1950 010 000	Dichtung.	1	1
244	0245 023 003	Federring für M 8 (für Bild 240 = 4 Stück)	6	1,2
245	0242 020 000	Sechskantmutter M 8	4	6
246	0245 023 004	Federring für M 10	1	2
247	0242 009 000	Mutter M 10	1	10,5
	1987 019 000	Lagergehäuse kpl. besteht aus Bild 238 – 246 (an Stelle von Lichtmaschine)	1	564
248	1911 034 000	Lagergehäuse	1	400
249	1932 011 000	Rillenlager 6001	2	21,5
250	1944 017 000	Nilosring 6001 AV	2	1,2
251	1937 005 000	Lüfterwelle	1	105
252	1947 005 000	Distanzbüchse	1	20,5
253	1947 006 000	Distanzring	2	1,4
254	0849 000 100	Schmiernippel für 1911 034 000	1	2,5
255	1944 016 000	Federscheibe 10 ø	1	0,8
256	0242 000 001	Mutter M 10 x 1.	1	10,5
257	0246 001 001	Scheibenfeder	1	0,8
258	0929 009 000	Paßhülse für Bild 240	2	2
258a	0949 081 000	Paßhülse für Bild 240a.	2	2,2
259	0245 023 002	Federring für M 6 für Bild 240	8	0,6
260	1940 111 000	Innensechskantschraube M 6 x 40 für Bild 240	4	9
	1940 110 000	Innensechskantschraube M 6 x 50		
	1940 111 000	Innensechskantschraube M 6 x 40 (je 2 Stück für 1. Ausführung)		
260a	1940 039 000	Innensechskantschraube M 8 x 35	2	14
260b	1941 051 000	Innensechskantschraube M 8 x 45	2	20,5
261	1911 037 005	Windleitkappe (Stamo)	1	1040
261a	*1911 037 105	Windleitkappe (Stamo)	1	1040
262	1911 037 000	Windleitkappe (Flansch)	1	1086
262a	*1911 037 100	Windleitkappe (Flansch)	1	1200
263	0944 003 005	Beilagscheibe.	4	1,2
264	0941 054 000	Sechskantschraube M 8 x 25	2	14
265	1970 005 001	Halteplatte für Regler	1	130
265a	1970 005 000	Halteplatte für Regler	1	95
266	0245 023 001	Federring für M 5	2	0,2
267	0240 056 002	Zylinderschraube M 5 x 12	2	2
		* Flanschmotor ab Motor-Nr. 3204465 Stamomotor ab Motor-Nr. 3203567		

Lehnen Sie die Lieferung von Imitationsteilen strikte ab!

Lichtmaschine, Leitrad, Keilriemen, elastische Kupplung

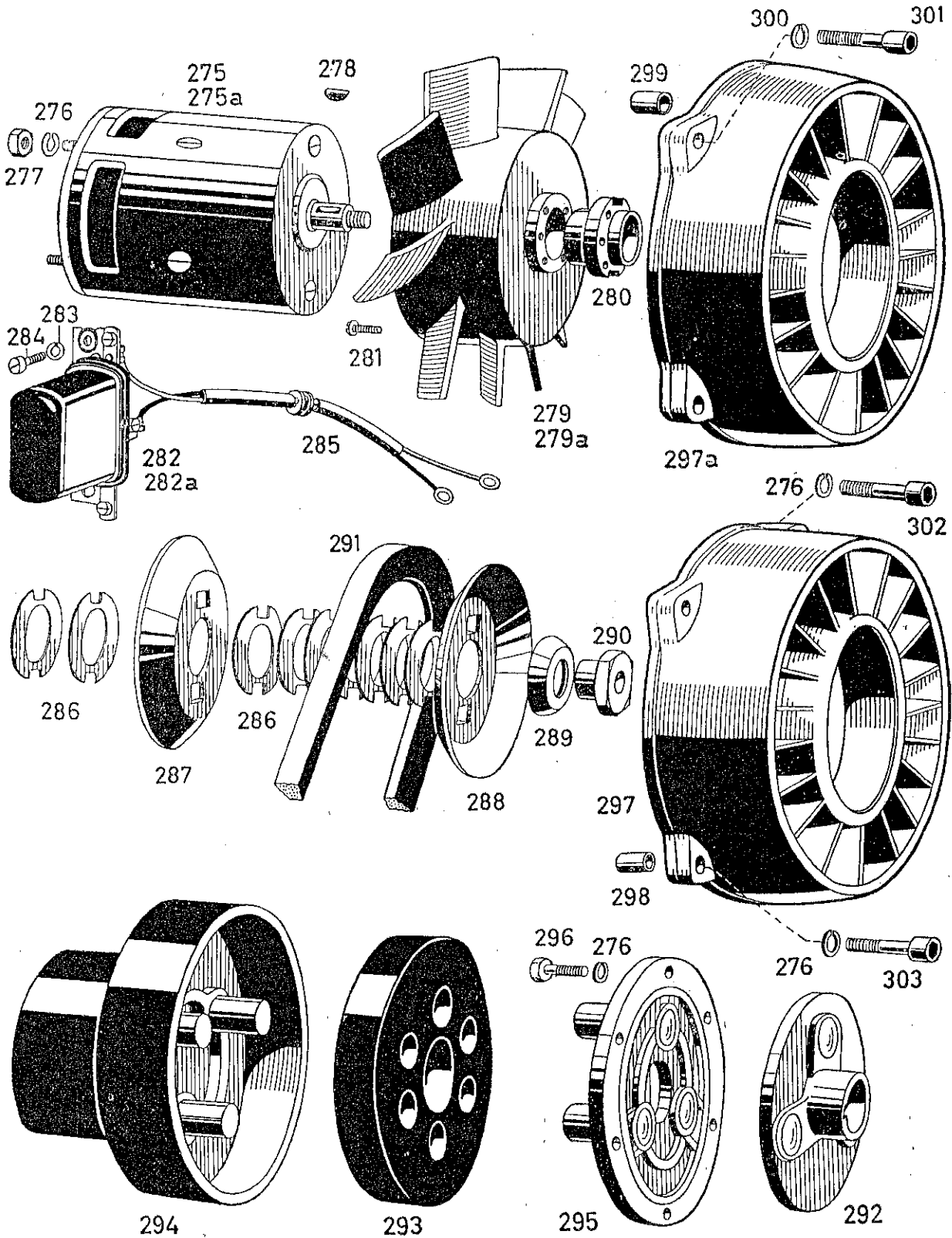

F. & 537/94

TAFEL 8

Lichtmaschine, Leitrad, Keilriemen, elastische Kupplung

Bild	Bestell-Nr.	Bezeichnung	Stück	Gewicht in g für 1 Stück
275	1986 086 000	Lichtmaschine 20 Watt. (LJ/GGV 20/6/3000 R 2)	1	3013
275a	1986 084 000	Lichtmaschine 90 Watt. (LJ/GGV 90/12/3000 R 2)	1	3170
	09 1986 181 000	Anker kpl. (LJAN 17 L 91 Z)	1	} für Bild 275, 275a
	09 1964 103 100	Kohlebürsten (WSK 39 L 4 Z)	2	
276	0245 023 003	Federring für M 8	11	1
277	0242 020 000	Mutter M 8	2	6
278	0246 001 001	Scheibenfeder	1	0,8
	1987 020 000	Flügelrad kpl. besteht aus Bild 279, 280, 281	1	778
279	1911 035 000	Flügelrad	1	636
	*1987 020 100	Flügelrad kpl.	1	828
279a	*1911 035 100	Flügelrad	1	686
280	1965 000 100	Nabe für Flügelrad	1	142
281	1940 040 000	Senkschraube M 6 x 18	6	2
282	1986 090 000	Regler kpl. RS/ZB/15-35/6/1 für 20 Watt .	1	274
282a	1986 089 000	Regler kpl. RS/ZB/60-90/12/1 für 90 Watt	1	265
283	0245 023 001	Federring für M 5	2	0,2
284	0240 056 002	Zylinderschraube M 5 x 12	2	2
285	1987 027 000	Reglerkabel kpl.	1	
286	1944 014 100	Zwischenscheibe	10	5
287	1980 017 000	Keilriemenscheibenhälfte	1	79
288	1980 018 100	Keilriemenscheibenhälfte	1	78
289	1944 015 000	Druckscheibe.	1	28
290	1942 013 100	Mutter M 12 x 1,5	1	34
291	1980 015 000	Keilriemen	1	65
	1986 052 000	Elastische Kupplung kpl. (Antriebswelle)	1	5800
	1986 052 008	Elastische Kupplung kpl. (Schwungrad)	1	6232
292	1986 056 005	Kupplungsflansch mit 3 Bolzen für Anschluß an Antriebswelle	1	2265
293	1959 004 000	Gelenkscheibe	1	436
294	1986 056 008	Kupplungs-Gegenflansch ungebohrt, mit Bolzen	1	3200
295	1986 056 003	Zentrierflansch mit 3 Bolzen für Anschluß an Schwungrad	1	3613
296	0941 054 000	Sechskantschraube M 8 x 25	6	13
297	1911 036 000	Leitrad	1	855
297a	*1911 036 100	Leitrad	1	855
298	0949 081 000	Paßhülse 8 mm, für Bild 297	2	1,8
299	0929 009 000	Paßhülse 6 mm, für Bild 297a	2	
300	0245 023 002	Federring für M 6	4	0,6
301	1940 111 000	Innensechskantschraube M 6 x 40 für Bild 297a	4	9
302	0941 051 000	Innensechskantschraube M 8 x 45 f. Bild 297	2	205
303	1940 039 000	Innensechskantschraube M 8 x 35 f. Bild 297	2	14
* Flanschmotor ab Motor-Nr. 3204465 Stamomotor ab Motor-Nr. 3203567				

Brennstoffbehälter, Brennstoffleitung, Schauglas

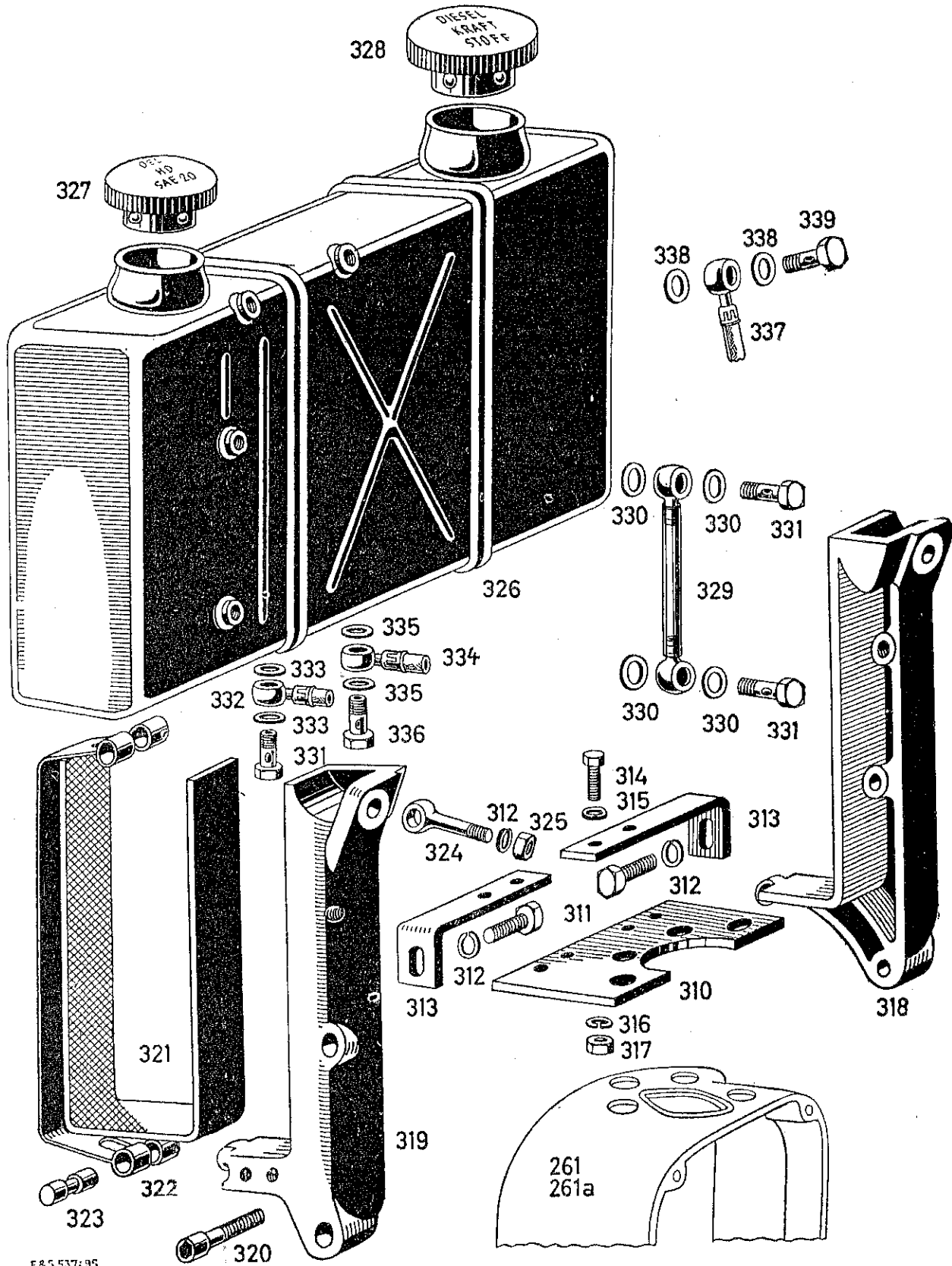

F & S 537/95

TAFEL 9

Brennstoffbehälter, Brennstoffleitung, Schauglas

Bild	Bestell-Nr.	Bezeichnung	Stück	Gewicht in g für 1 Stück
310	1970 004 000	Abstützplatte	1	430
311	0940 005 000	Sechskantschraube M 10 x 18	6	22,5
312	0245 023 004	Federring für M 10	8	2
313	1951 016 000	Winkel für Abstützplatte	2	110
314	0940 080 000	Sechskantschraube M 8 x 21	4	13,5
315	0250 031 002	Unterlegscheibe	4	2'
316	0245 023 003	Federring für M 8	4	1,2
317	0242 020 000	Sechskantmutter M 8	4	6,5
318	1951 002 000	Tankhalter, rechts	1	1250
319	1951 003 000	Tankhalter, links	1	1250
320	1940 022 000	Innensechskantschraube M 10 x 30	2	28
321	1960 004 000	Tankunterlage	2	80
322	1951 001 000	Tankbandage	2	110
323	1949 006 000	Bolzen für Tankbandage.	4	23
324	1940 021 000	Augenschraube M 10 x 55	2	40
325	0242 009 000	Mutter M 10	2	11
326	1972 016 103	Brennstoffbehälter ohne Tankverschluß	1	3150
	1986 039 009	Brennstoffbehälter kpl. besteht aus Bild 326 - 331	1	
	1987 049 000	Brennstoffbehälter mit Durchbruch	1	3300
327	1972 018 000	Tankverschluß mit Dichtung für Öl	1	60
328	1972 017 000	Tankverschluß mit Dichtung für Brenn- stoff	1	95
329	1986 031 008	Schauglas kpl. für Ölstand (mit Ringstücken)	1	106
330	0250 042 001	Dichtung.	4	0,5
331	1940 010 001	Hohlschraube M 10	4	14
332	1987 044 000	Ölsaugleitung kpl., vom Tank zur Ölpumpe, 1 Ringstück um 90° verdreht (Stamo, Länge angeben)	1	
333	1950 023 000	Dichtring	4	0,2
334	1986 030 001	Brennstoffleitung kpl. mit 2 Ringstücken, 1 Ringstück um 90° verdreht (Länge an- geben)	1	
	1986 030 005	Brennstoffleitung kpl. Normal-Ausführung mit 2 Ringstücken (Länge angeben)	1	
	1986 113 000	Brennstoffleitung kpl. mit 1 Ringstück und 1 Überwurfmutter (Länge angeben)	1	
	1986 119 000	Brennstoffleitung kpl. vom Tank zum Fil- ter, mit 1 Ringstück und 1 Schlauchan- schlußnippel (Länge angeben) Aus- führung Staub.	1	

Verwenden Sie im eigenen Interesse nur SACHS-Originalteile

Brennstoffbehälter, Brennstoffleitung, Schauglas

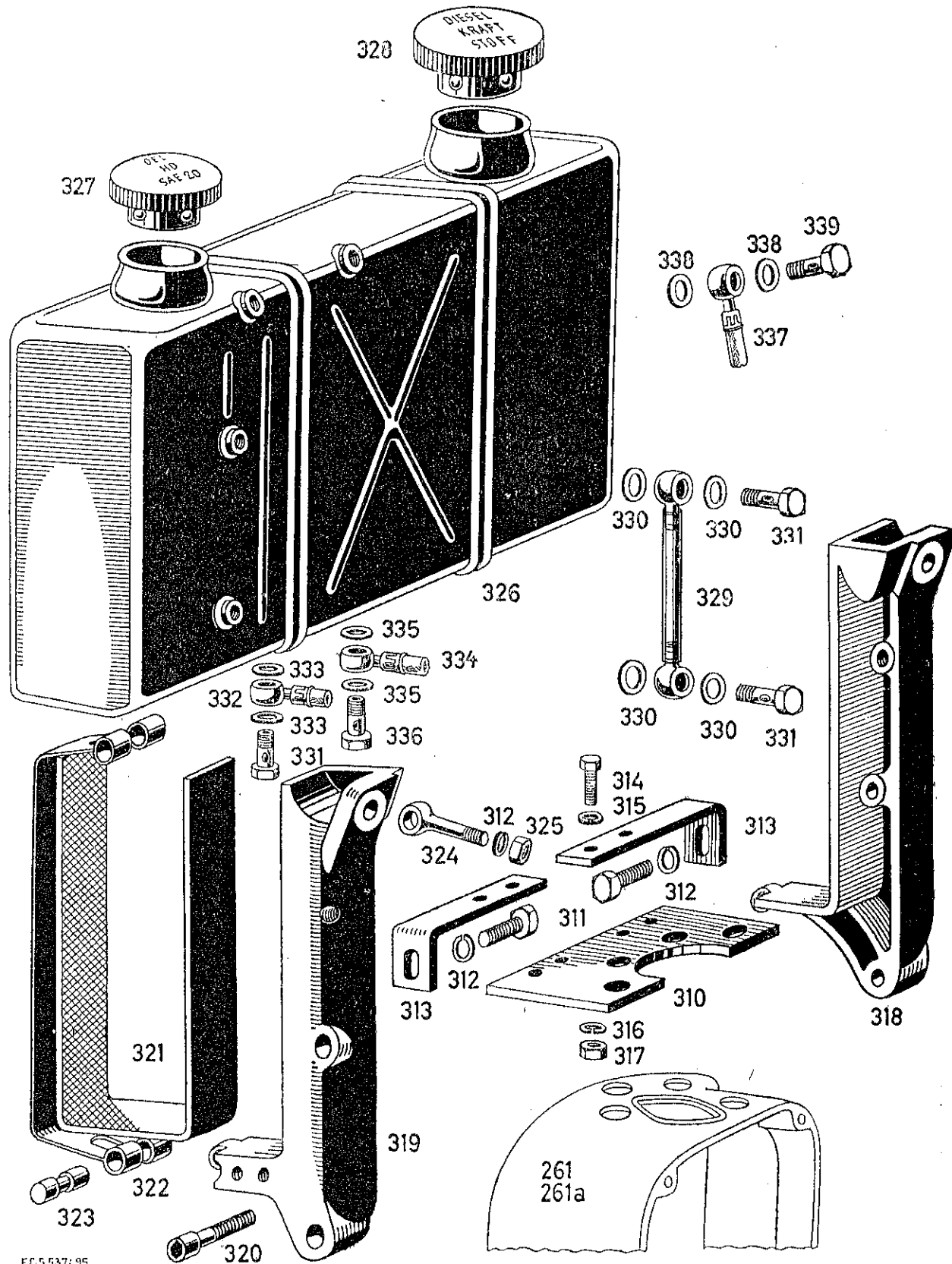

FD.5537:95

TAFEL 9

Brennstoffbehälter, Brennstoffleitung, Schauglas

Bild	Bestell-Nr.	Bezeichnung	Stück	Gewicht in g für 1 Stück
335	0250 073 000	Dichtung	4	
336	1940 012 000	Hohlschraube	2	
	1986 110 000	Ölsaugleitung kpl. mit 1 Ringstück und 1 Überwurfmutter (Länge angeben)	1	
	1986 029 001	Ölsaugleitung kpl. mit 2 verschiedenen Ringstücken (Länge angeben)	1	
337	1987 041 000	Leckölleitung kpl., von Einspritzdüse zum Tank mit 2 Ringstücken, 1 Ringstück um 90° verdreht (Länge angeben)	1	36
		1 x Tank – Einspritzdüse 1 x Tank – Ölpumpe		
	1986 111 000	Leckölleitung kpl. mit 2 verschiedenen Ringstücken, Ausführung Bungartz.	1	
338	1950 024 000	Dichtring	2	1
339	1940 011 000	Hohlschraube M 8 x 1	2	8
	1986 150 000	Ölsaugleitung kpl., vom Tank zum Filter, Ausführung Stamo, mit 2 verschiedenen Ringstücken (Länge angeben)	1	

Lehnen Sie die Lieferung von Imitationsteilen strikte ab!

Eingebaute ausrückbare Kupplung

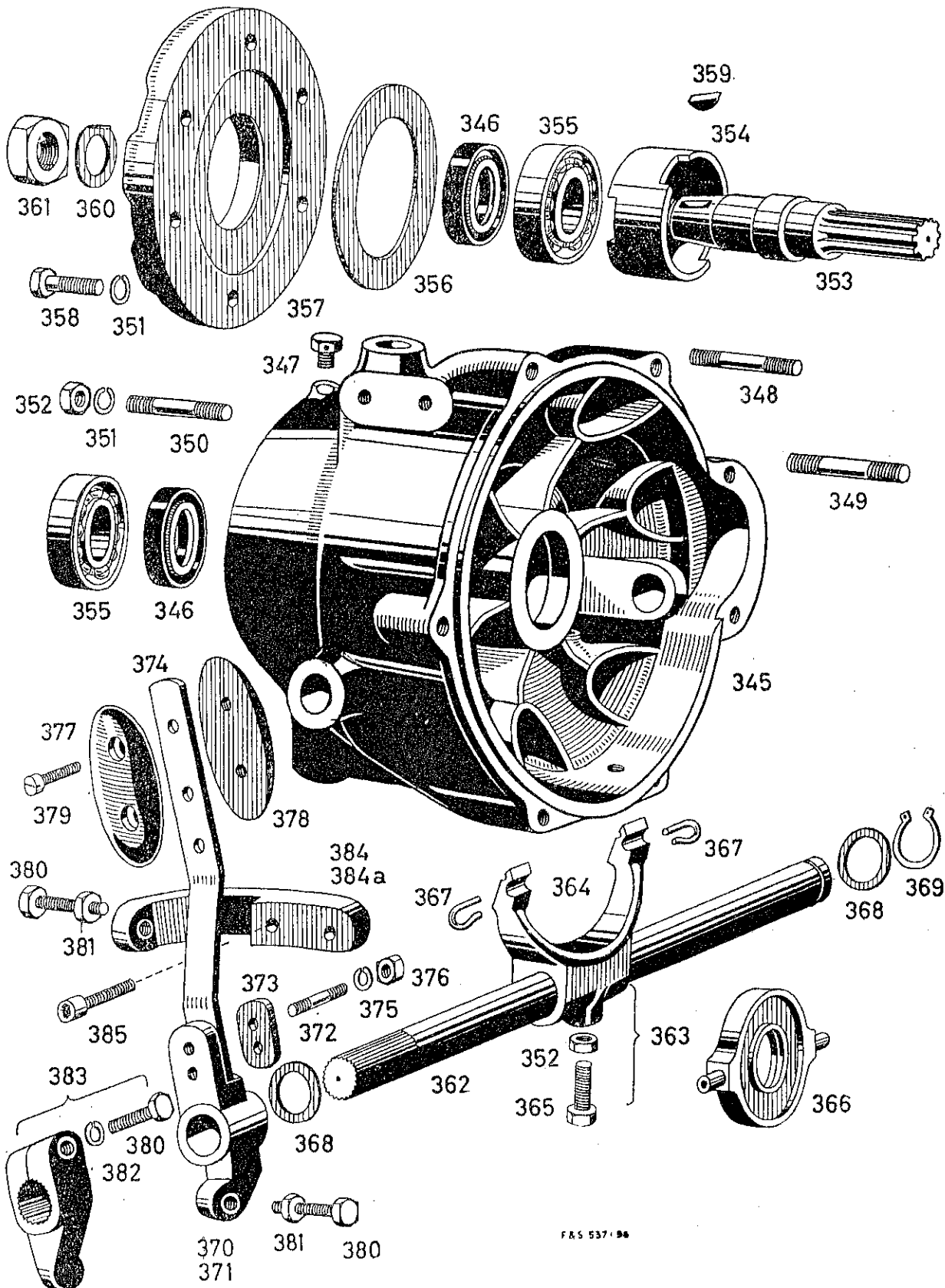

F & S 537 / 86

Eingebaute ausrückbare Kupplung

Bild	Bestell-Nr.	Bezeichnung	Stück	Gewicht in g für 1 Stück
	1987 024 000	eingebaute ausrückbare Kupplung K 10 komplett (Ausführung: stationär, ohne Anlasser)	1	
	1987 024 005	eingebaute ausrückbare Kupplung K 10 komplett (Ausführung: stationär, mit Anlasser)	1	
345	1911 018 000	Gehäuse für Kupplung	1	5100
346	1950 036 000	Simmerring	2	70
347	0241 030 000	Entlüfterschraube	1	3
348	1940 029 000	Stiftschraube M 10 x 58	5	42
349	1940 030 000	Stiftschraube M 12 x 82	2	85
350	1940 031 000	Stiftschraube M 10 x 93 für Getriebe.	5	65
351	0245 023 004	Federring für M 10	11	2
352	0242 009 000	Mutter M 10	6	11
353	1937 006 100	Antriebswelle.	1	392
354	1947 004 000	Distanzring	1	220
355	1932 007 000	Radiaxlager	2	290
356	1950 035 000	Dichtung.	1	4
357	1911 019 000	Lagerdeckel	1	860
358	0941 052 000	Sechskantschraube M 10 x 30	6	29
359	1946 003 000	Scheibenfeder	1	10
360	1944 012 000	Sicherungsscheibe 23 ø	1	6
361	1942 011 000	Mutter M 22 x 1,5	1	40
362	1937 003 000	Welle für Kupplungshebel	1	650
363	1986 068 000	Ausrückgabel kpl. mit Schraube und Mutter	1	407
364	1948 004 001	Ausrückgabel	1	300
365	1940 042 000	Sechskantschraube M 10 x 40	1	26
366	1859 012 000	Ausrücker Gr. GKO	1	250
367	1805 041 100	Formfeder	2	2
368	0244 058 000	Zwischenscheibe	n.B.	0,2
369	1945 008 000	Seegerring A 17	1	1
370	1986 069 000	Kupplungshebel kpl.	1	714
		besteht aus Bild 371 – 381		
371	1948 005 000	Kupplungshebel	1	290

Verwenden Sie im eigenen Interesse nur SACHS-Originalteile

Eingebaute ausrückbare Kupplung

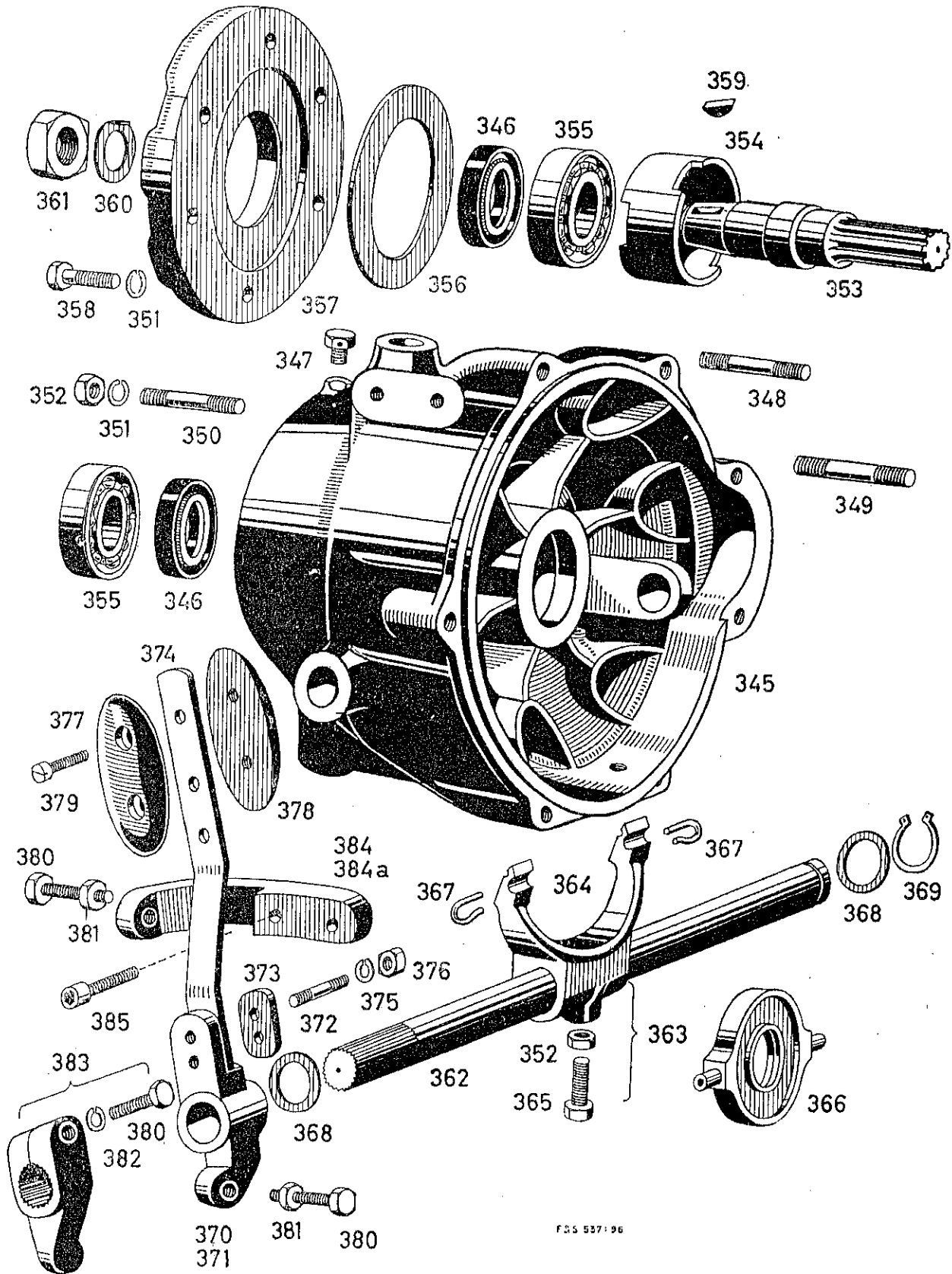

F 35 537: 96

Eingebaute ausrückbare Kupplung

Bild	Bestell-Nr.	Bezeichnung	Stück	Gewicht in g für 1 Stück
372	0240 001 000	Stiftschraube M 6 x 15	2	2,5
373	1944 009 000	Anlageplatte	1	15
374	1948 010 000	Federhebel	1	235
375	0245 023 002	Federring für M 6	2	0,6
376	0316 057 002	Sechskantmutter M 6	2	3
377	1948 008 000	Griffhälfte ohne Gewinde	1	42
378	1948 009 000	Griffhälfte mit Gewinde	1	46
379	0240 059 000	Zylinderkopfschraube M 6 x 12	2	4
380	0240 078 000	Sechskantschraube M 8 x 30	3	17
381	0242 020 000	Sechskantmutter M 8	2	6
382	0245 023 003	Federring für M 8	1	2
383	1948 006 005	Kupplungsstellhebel kpl. mit Schraube	1	180
384	1948 007 000	Anschlag für Kupplungsstellhebel	1	380
384a	1986 070 000	Anschlag kpl. für Kupplungsstellhebel . . . besteht aus Bild 380, 381, 384, 385	1	358
385	0941 018 000	Innensechskantschraube M 8 x 30	2	14

Lehnen Sie die Lieferung von Imitationsteilen strikte ab!

Ausrückbare Kupplung, elektrischer Anlasser

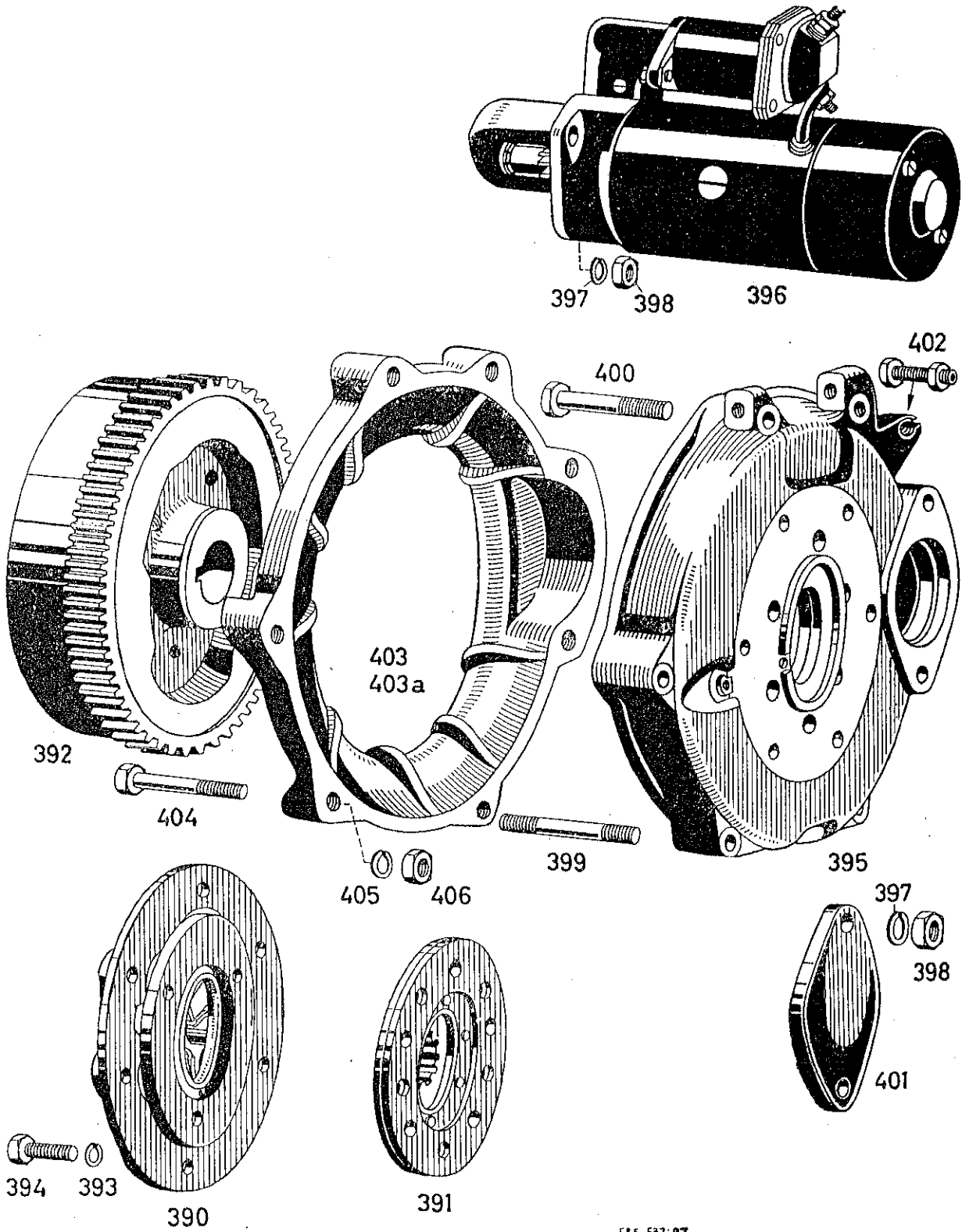

F&S 537:97

TAFEL 11

Ausrückbare Kupplung, elektrischer Anlasser

Bild	Bestell-Nr.	Bezeichnung	Stück	Gewicht in g für 1 Stück
390	1881 090 001	Kupplung K 10	1	2536
391	1864 066 003	Mitnehmerscheibe K 10 E	1	700
392	1987 013 000	Schwungrad mit Zahnkranz	1	23750
393	0245 023 003	Federring für M 8	6	2
394	0940 073 001	Sechskantschraube M 8 x 20	6	35,5
395	1911 028 000	Lagerdeckel	1	3100
	1911 028 005	Lagerdeckel (Ausführung Bungartz)	1	9450
396	1986 048 100	Elektrischer Anlasser kpl. 1,3 PS	1	11300
397	0245 023 005	Federring für M 12	2	3
398	0942 025 100	Sechskantmutter M 12	2	10
399	1940 030 000	Stiftschraube M 12 x 82	2	85
400	1940 027 000	Sechskantschraube M 12 x 100 (für Befestigung Anlasser ohne ausrückbare Kupplung)	2	100
401	1911 015 000	Abschlußkappe für Lagerdeckel	1	165
402	0289 035 000	Stellschraube kpl. mit Mutter	1	5
403	1911 017 005	Abschlußdeckel für Motoren mit elektrischem Anlasser bei Anschluß von Fliehkraftkupplung (Ausführung: Riemenscheibe und Keilriemenscheibe)	1	953
403a	1911 017 008	Abschlußdeckel für Motoren mit elektrischem Anlasser bei Anschluß von Riemenscheibe und Keilriemenscheibe	1	1047
404	1940 020 000	Sechskantschraube M 10 x 90	5	64
405	0245 023 004	Federring für M 10	5	2
406	0242 009 000	Mutter M 10	5	11

Verwenden Sie im eigenen Interesse nur SACHS-Originalteile

Getriebe

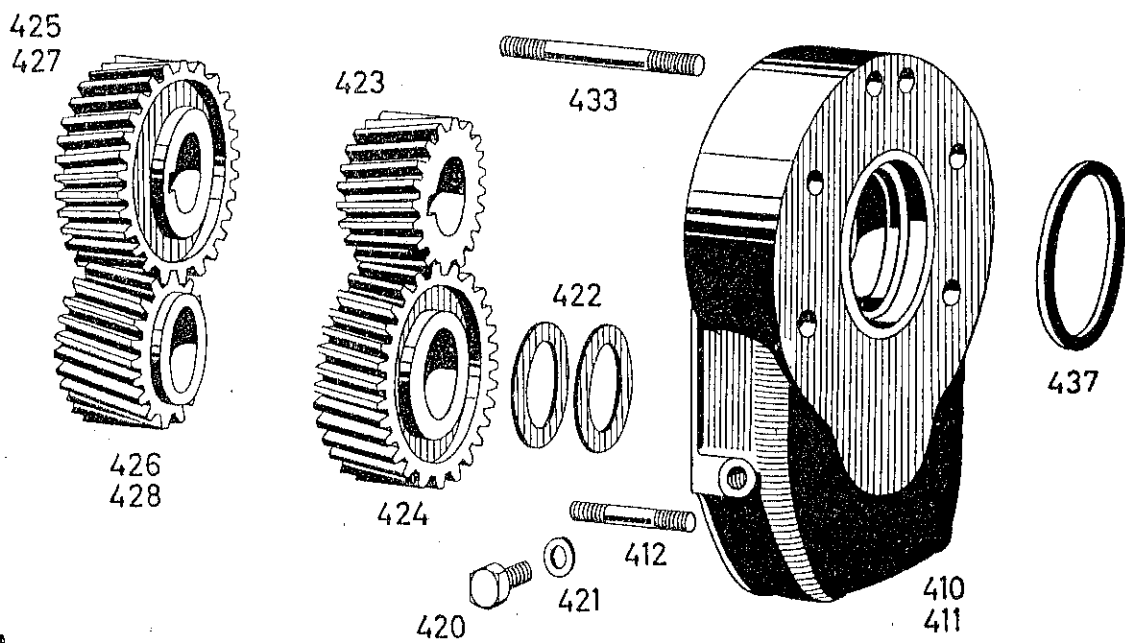
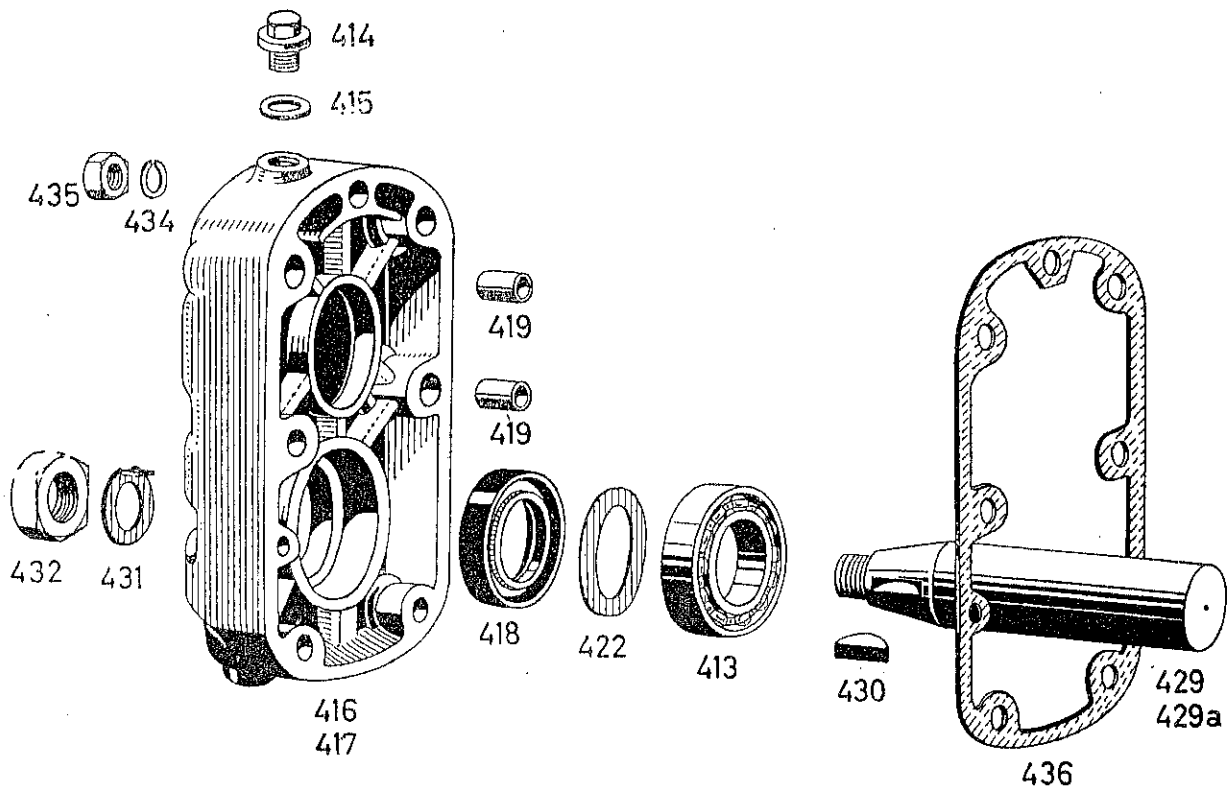

F.R.S. 537 98

Getriebe

Bild	Bestell-Nr.	Bezeichnung	Stück	Gewicht in g für 1 Stück
410	1986 054 000	Getriebe kpl. 1:2 = 1000 U/min	1	1874
	1986 054 003	Getriebe kpl. 1,5:1 = 3000 U/min	1	
	1986 054 005	Getriebe kpl. 1,8:1 = 3600 U/min	1	
	1987 039 000	Getriebegehäuse kpl. besteht aus Bild 411 - 413	1	
411	1911 020 000	Getriebegehäuse	1	1500
412	1940 029 000	Stiftschraube M 10 x 58	2	35
413	1932 007 000	Radiaxlager 6207	2	285
414	0940 105 000	Verschlußschraube M 14 x 1	1	10
415	0250 004 001	Dichtung.	1	0,2
416	1987 040 000	Getriebedeckel kpl. besteht aus Bild 413, 417 - 419	1	1706
417	1911 021 000	Getriebedeckel	1	1400
418	1950 036 000	Simmerring 35 x 62 x 10	1	70
419	1949 011 000	Paßhülse 12 ø	2	4
420	0940 025 000	Verschlußschraube M 8	1	10
421	0950 014 001	Dichtung.	1	0,4
422	1944 010 000	Ausgleichscheibe 0,3 mm	} n. Bed.	2
	1944 010 001	Ausgleichscheibe 0,8 mm		6
423	1934 005 000	Antriebsrad 28 Zähne 1:2	1	453
424	1934 004 000	Vorgelegerad 56 Zähne 1:2	1	1505
425	1934 007 000	Antriebsrad 51 Zähne 1,5:1	1	1240
426	1934 006 000	*Vorgelegerad 34 Zähne 1,5:1	1	714
427	1934 003 000	Antriebsrad 54 Zähne 1,8:1	1	1480
428	1934 002 000	Vorgelegerad 30 Zähne 1,8:1	1	540
429	1937 004 000	Vorgelegewelle.	1	1000
429a	1986 059 005	Vorgelegewelle kpl. mit Vorgelegerad 1:2 besteht aus Bild 424, 429	1	2500
	1986 059 003	Vorgelegewelle kpl. mit Vorgelegerad 1,5:1 besteht aus Bild 426, 429	1	1710
	1986 059 000	Vorgelegewelle kpl. mit Vorgelegerad 1,8:1 besteht aus Bild 428, 429	1	1540
430	1946 003 000	Scheibenfeder	1	10
431	1944 012 000	Sicherungsscheibe.	1	11
432	1942 011 000	Sechskantmutter M 22 x 1,5	1	68,5
433	1940 031 100	Stiftschraube M 10 x 93	5	65
434	0245 023 004	Federring für M 10	7	2
435	0242 009 000	Sechskantmutter M 10	7	11
436	1950 037 000	Dichtung für Gehäuse	1	2
437	1950 035 000	Dichtung.	1	40

Lehnen Sie die Lieferung von Imitationsteilen strikte ab!

Ölbadfilter

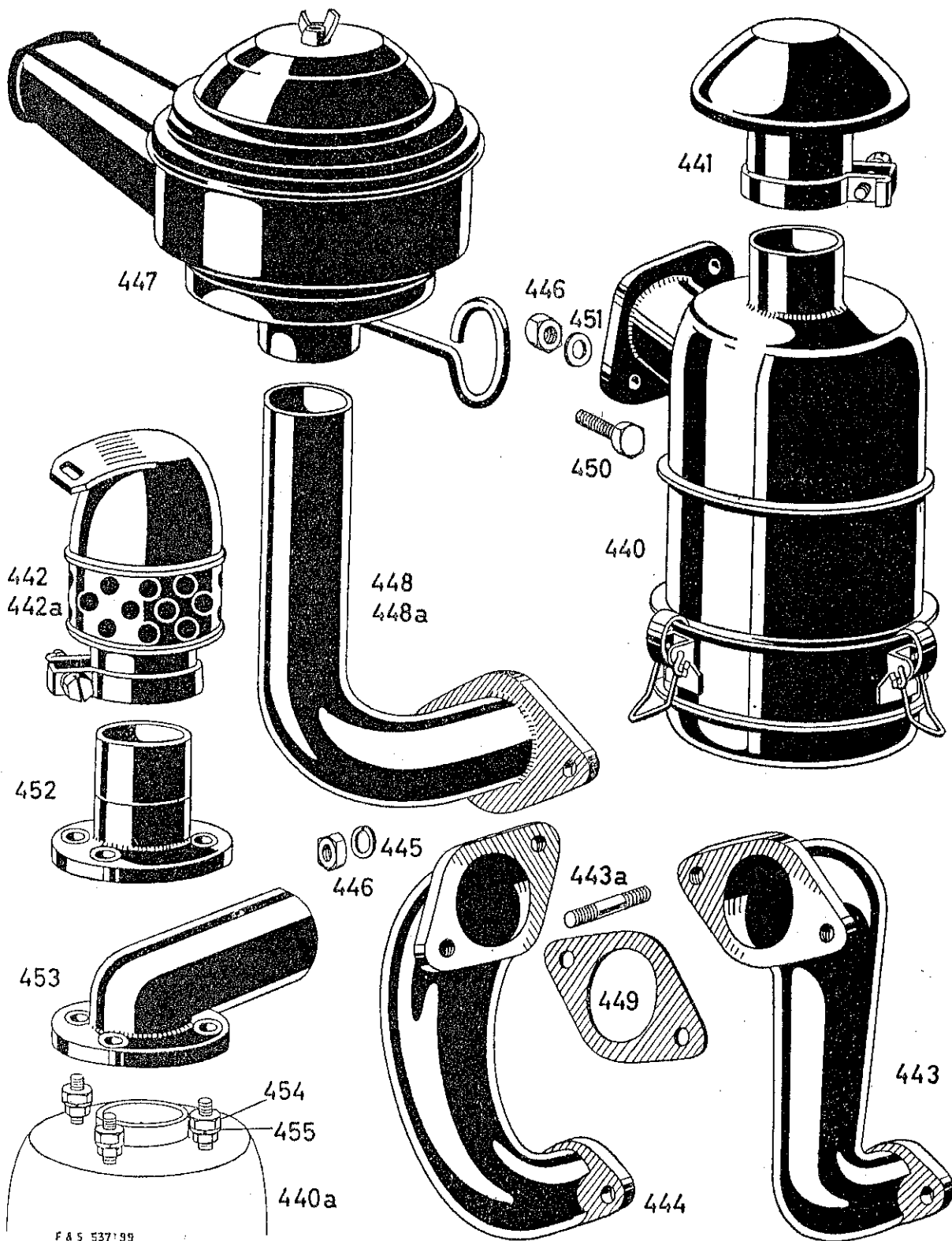

TAFEL 13

Ölbadfilter

Bild	Bestell-Nr.	Bezeichnung	Stück	Gewicht in g für 1 Stück
	1986 109 100	Ölbadfilter kpl. (Bild 440, 442)		
	1986 109 101	Ölbadfilter kpl. (Bild 440, 441)		
	1986 109 105	Ölbadfilter kpl. (Bild 440, 442a)		
440	1987 048 200	Ölbad-Luffilter	1	1525
440a	1987 048 100	Ölbad-Luffilter, Ausführung: mit Zwischenstutzen	1	1500
441	1987 050 000	Filterkappe LOZ 2-00-104	1	192
442	1986 106 000	Zyklonfilterkappe LAF 4-21	1	500
442a	1986 106 005	Zyklonfilterkappe, abgewinkelt LAF 4-23	1	
443	1986 101 000	Ansaugstutzen kpl. mit Stiftschrauben	1	580
443a	1940 003 000	Stiftschraube M 8 x 18	2	
444	1967 003 000	Ansaugstutzen (Bungartz)	1	740
445	0245 023 003	Federring für M 8	4	1,2
446	0242 020 000	Mutter M 8	4	6,5
447	1987 021 100	Ölbadfilter ALO 1,6 S-23 (Ansaugkanal oval)	1	1855
	1987 021 000	Ölbadfilter (Ansaugkanal rund)	1	2438
448	1967 001 001	Ansaugkrümmer für Ölbadfilter 447	1	570
448a	1967 002 000	Ansaugkrümmer für Ölbadfilter 447 (zwischen Motor und Schleppergetriebe)	1	840
	1967 102 100	Ansaugstutzen (Ausführung Bungartz)	1	
449	1950 046 000	Dichtung für Bild 443, 444	1	4,2
450	0941 054 000	Sechskantschraube M 8 x 25	2	14
451	0644 011 000	Federscheibe	2	0,3
452	1967 100 000	Filterstutzen, senkrecht	1	
453	1967 101 000	Filterstutzen, waagrecht	1	
454	0316 057 002	Mutter M 6	3	2
455	0245 023 002	Federring für M 6	3	0,6

Verwenden Sie im eigenen Interesse nur SACHS-Originalteile

Riemenscheibe, Keilriemenscheibe

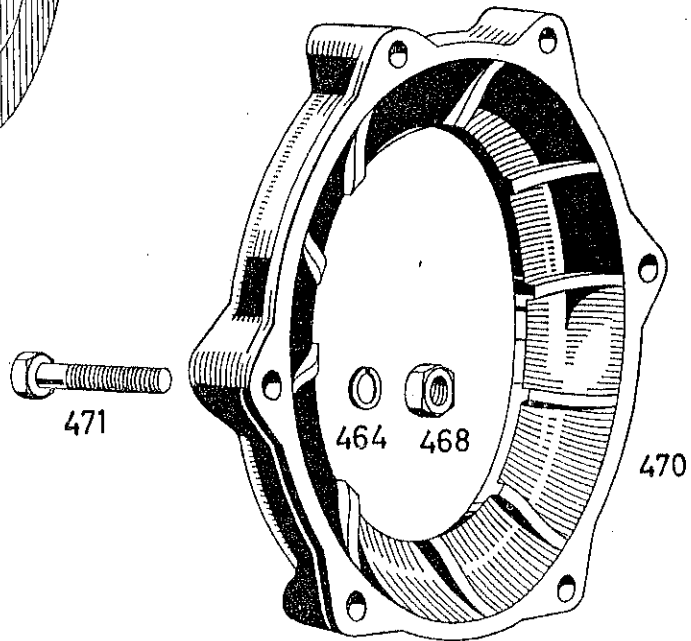
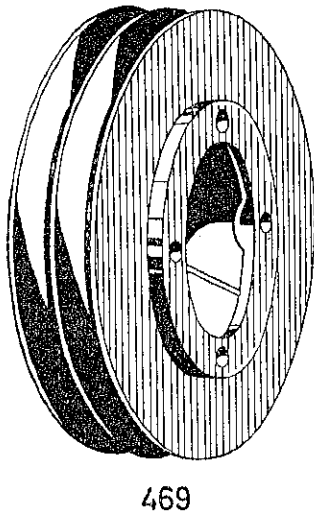
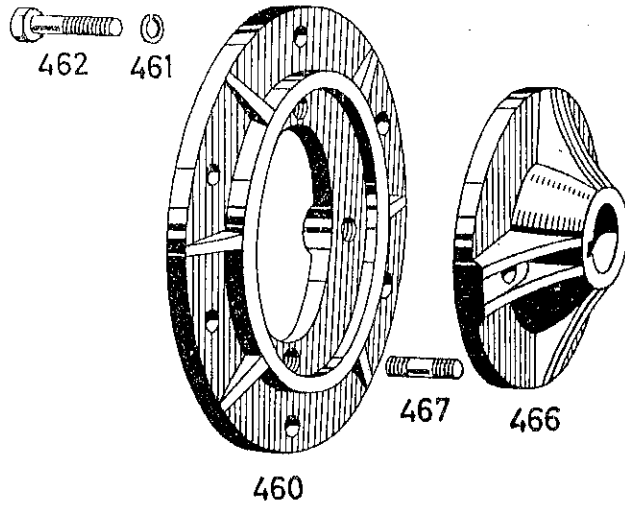
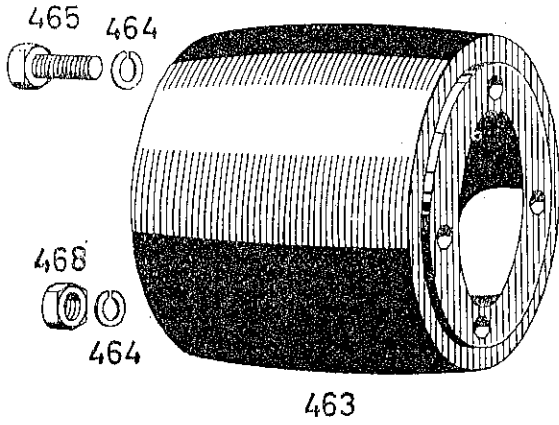

F 8 S 537:100

Riemenscheibe, Keilriemenscheibe

Bild	Bestell-Nr.	Bezeichnung	Stück	Gewicht in g für 1 Stück
460	1911 041 000	Zentrierflansch für Flanschanschluß . . .	1	2220
461	0245 023 003	Federring für M 8	6	2
462	0941 054 000	Sechskantschraube M 8 x 25	6	14
463	1980 006 000	Riemenscheibe für Flansch- und Wellen- anschluß	1	2900
464	0245 023 004	Federring für M 10	10	2'
465	0941 052 000	Sechskantschraube M 10 x 30	4	29
466	1959 009 005	Zentrierflansch kpl. für Wellenanschluß . besteht aus: 1 x 1959 009 000 Zentrierflansch 4 x 1940 005 000 Stiftschraube M 10 x 30	1	1636
467	1940 005 000	Stiftschraube M 10 x 30	4	24
468	0242 009 000	Sechskantmutter M 10	10	11
469	1980 007 000	Keilriemenscheibe 2rillig, Profil 20, für Flansch- und Wellenanschluß	1	2973
	1987 037 000	Riemenscheibe kpl., für Flanschanschluß . besteht aus Bild 460 - 465	1	4664
	1986 041 005	Riemenscheibe kpl., für Wellenanschluß . besteht aus Bild 463, 464, 466, 467, 468	1	4580
	1987 037 005	Keilriemenscheibe kpl., f. Flanschanschluß besteht aus Bild 460, 461, 462, 464, 465, 469	1	4516
	1986 042 005	Keilriemenscheibe kpl., f. Wellenanschluß besteht aus Bild 464, 466, 467, 468, 469	1	4617
470	1911 010 008	Abschlußdeckel, Ausführung: ohne Anlasser	1	940
471	1940 020 000	Sechskantschraube M 10 x 90	6	64

Lehnen Sie die Lieferung von Imitationsteiler, strikte ab!

Fliehkraftkupplung, Ausführung: mit Spannring

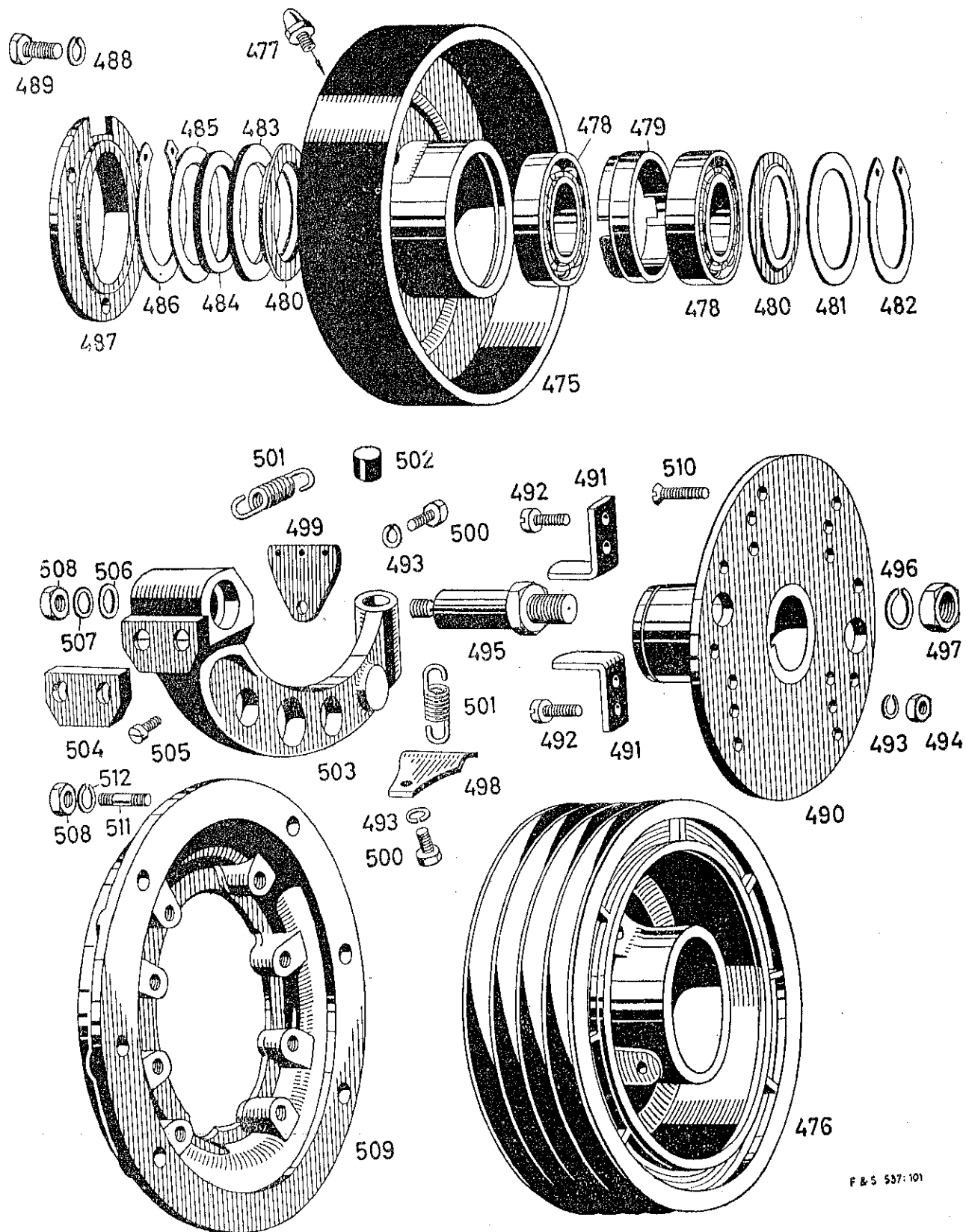

F & S 537:101

Fliehkraftkupplung, Ausführung: mit Spannring

Bild	Bestell-Nr.	Bezeichnung	Stück	Gewicht in g für 1 Stück
	1987 025 103	Fliehkraftkupplung kpl., Ausführung: Flachriemenscheibe	1	7400
	1987 025 108	Fliehkraftkupplung kpl., Ausführung: Keilriemenscheibe	1	13800
475	0959 070 100	Kupplungsgehäuse, Ausführung: Spannring, Flachriemenscheibe	1	3765
	0959 070 000	Kupplungsgehäuse, Ausführung: Ringmutter	1	
476	1986 067 100	Kupplungsgehäuse, Ausführung: Spannring, Keilriemenscheibe	1	6695
	1986 067 000	Kupplungsgehäuse, Ausführung: Ringmutter	1	
477	0849 000 100	Fettpreßnippel	1	3
478	09 0932 021 000	Kugellager 16 008	2	128
479	0947 101 000	Distanzbüchse	1	60
480	0950 106 000	Nilosring	2	5
481	0944 071 010	Ausgleichscheibe 0,8 mm	1	6
482	0945 101 000	Seegerring	1	17
483	0950 094 000	Dichtring	1	3,5
484	0947 102 000	Zwischenring	1	7,5
485	1944 010 010	Ausgleichscheibe 0,3 mm	} n. Bed.	
	1944 010 011	Ausgleichscheibe 0,8 mm		
486	0945 102 000	Seegerring	1	5
487	0959 103 000	Spannring	1	85
488	0245 023 003	Federring für M 8	9	1,2
489	1940 017 000	Sechskantschraube M 8 x 15	3	12
490	1959 006 100	Kupplungsnahe, Ausführung: Spannring .	1	1280
	1959 006 000	Kupplungsnahe, Ausführung: Ringmutter	1	
491	0959 087 001	Anschlagwinkel	2	18,5
492	0240 059 000	Zylinderschraube M 6 x 20	4	5
493	0245 023 002	Federring für M 6	8	0,6
494	0316 057 002	Sechskantmutter M 6	4	2,5
495	0949 044 001	Bolzen für Reibklotz	2	68
496	0245 023 005	Federring für M 12	2	3
497	0942 025 100	Sechskantmutter M 12	2	14,5
498	0959 085 001	Einhängeblech, gekröpft	2	19,5
499	0959 086 001	Einhängeblech, gerade	2	12,5
500	0240 038 002	Sechskantschraube M 6 x 15	4	5
501	0939 038 000	Feder für Reibklotz	4	6
502	0949 063 000	Anschlagklotz (Gummi)	2	3
503	1959 007 005	Reibklotz mit Belag	2	504
504	0958 022 000	Belag für Reibklotz	2	22
505	0240 076 000	Zylinderschraube M 5 x 15	4	3

Verwenden Sie im eigenen Interesse nur SACHS-Originalteile

Fliehkraftkupplung, Ausführung: mit Spannring

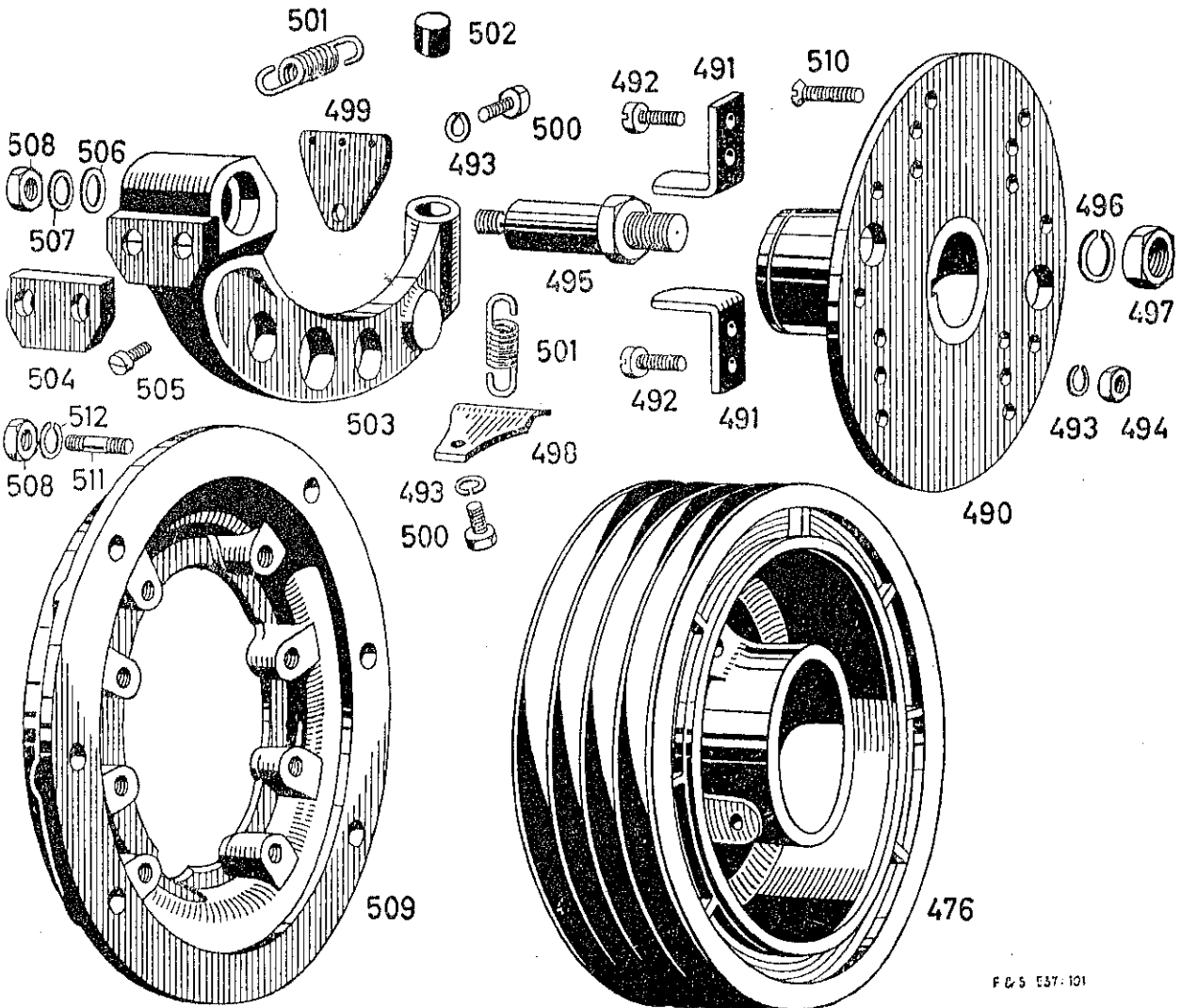
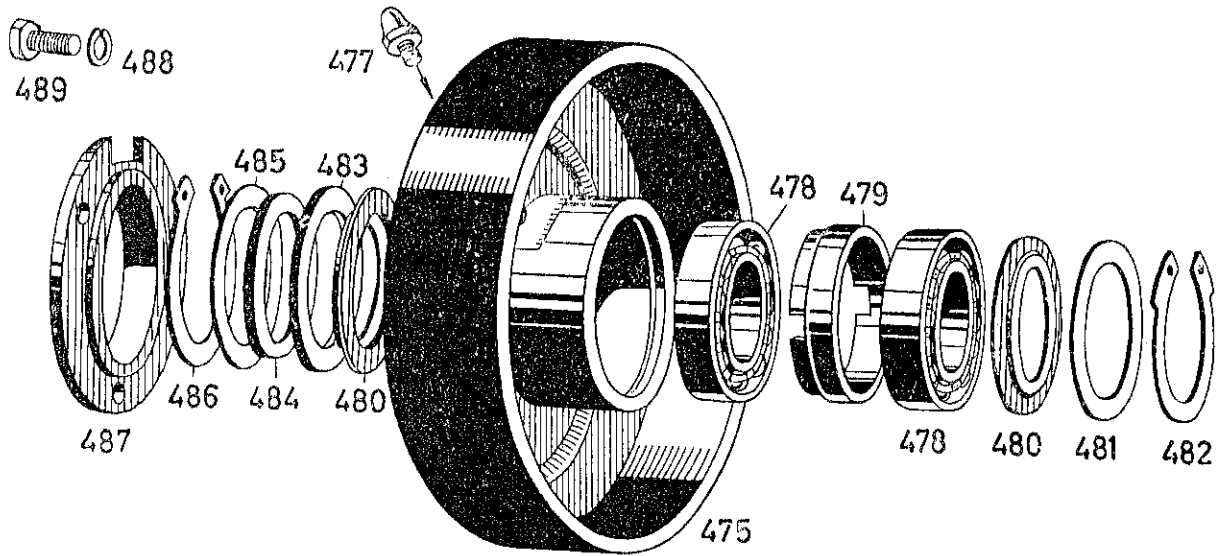

FIG. 5 E37-101

Fliehkraftkupplung, Ausführung: mit Spannring

Bild	Bestell-Nr.	Bezeichnung	Stück	Gewicht in g für 1 Stück
506	0644 002 001	Ausgleichscheibe 0,5 mm für Reibklotz. . .	n. B.	0,8
	0644 002 002	Ausgleichscheibe 0,3 mm für Reibklotz. . .	n. B.	0,5
507	0944 072 000	Beilagscheibe für Reibklotz	2	2
508	0242 020 000	Sechskantmutter M 8	8	6
509	1959 011 000	Zentrierflansch	1	2000
510	1940 033 000	Senkschraube M 6 x 30	8	5
511	0241 036 000	Stiftschraube M 8 x 22	6	10
512	0245 023 003	Federring für M 8	6	2

Lehnen Sie die Lieferung von Imitationsteilen strikte ab!

Brennstoffbehälter mit Ölrückförderung

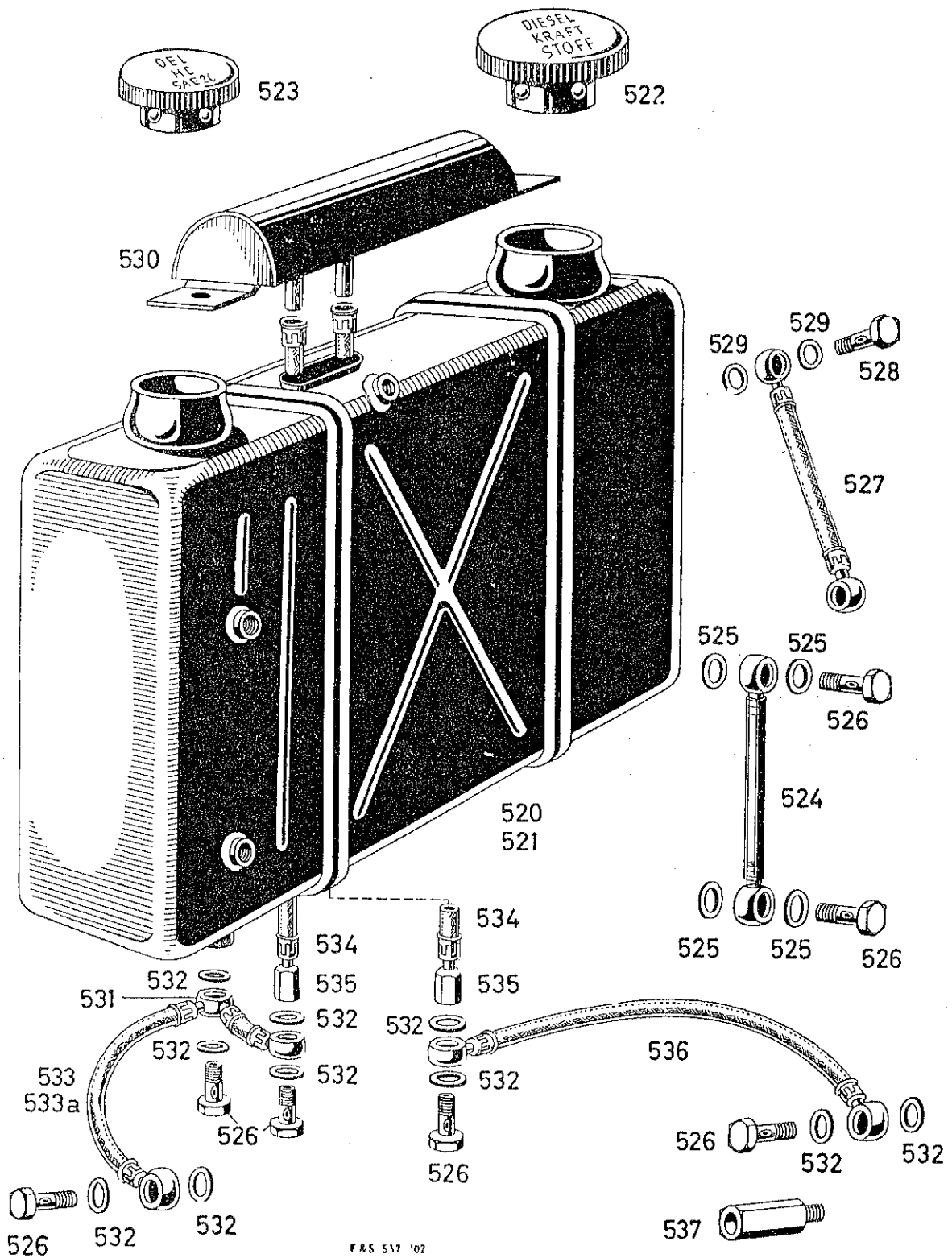

TAFEL 16

Brennstoffbehälter mit Ölrückförderung

Bild	Bestell-Nr.	Bezeichnung	Stück	Gewicht in g für 1 Stück
520	1972 016 005	Brennstoffbehälter ohne Verschuß	1	3124
521	1987 049 000	Brennstoffbehälter kpl. mit Verschuß und Schauglas	1	3300
	1987 022 000	Brennstoffbehälter kpl. mit Halterung . .	1	
522	1972 017 000	Tankverschuß mit Dichtring für Kraftstoff	1	95
523	1972 018 000	Tankverschuß (mit Dichtring) für Öl . .	1	60
524	1986 031 008	Schauglas kpl. (mit Ringstücken) für Ölstand	1	40
525	0250 042 001	Dichtung für Ringstück	4	0,5
526	1940 010 001	Hohlschraube M 10 x 1	7	14
527	1987 041 000	Leckölleitung kpl. (Länge angeben) . . .	1	
528	1940 011 000	Hohlschraube M 8 x 1	2	7
529	1950 024 000	Dichtung	4	0,5
530	1972 024 000	Entlüftungsbehälter	1	305
531	1972 027 000	Winkelringstück	1	9
532	1950 023 000	Dichtung	10	0,2
533	1972 002 000	Ölsaugleitung 490 mm lang	1	83
533a	1987 045 000	Ölleitung kpl., Länge angeben	1	
534	1987 046 000	Ölleitung kpl., Länge angeben	2	
535	1972 026 000	Anschlußnippel zu Bild 534	2	19
536	1987 044 000	Ölrücklaufleitung kpl.	1	117
537	1942 016 000	Gewindehülse	1	30
	1987 036 010	Ölrückförderung kpl. für Stamo und Flanschmotor (zum nachträglichen Einbau)	1	783

Verwenden Sie im eigenen Interesse nur SACHS-Originalteile

Fliehkraftkupplung, Ausführung: Ringmutter, Werkzeug

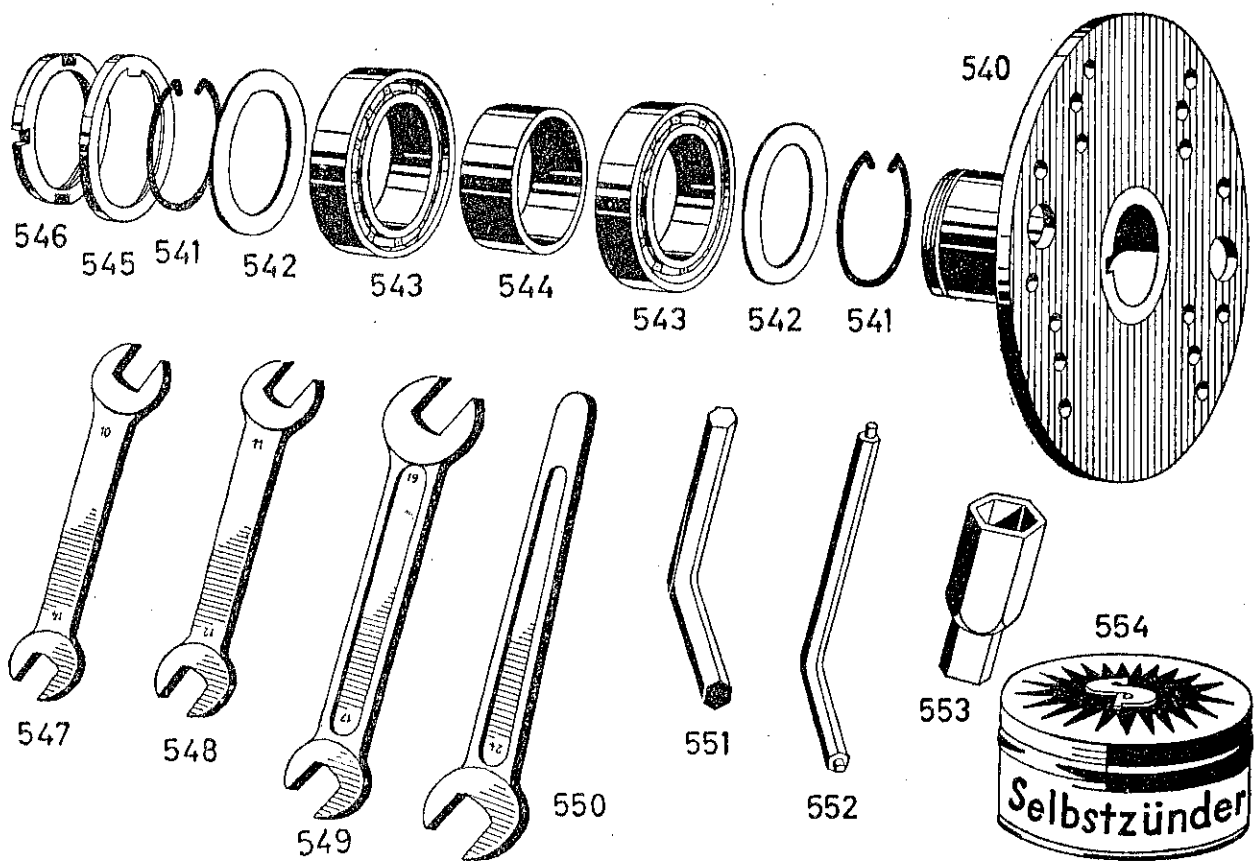

F&S 537:103

Fliehkraftkupplung, Ausführung: Ringmutter, Werkzeug

Bild	Bestell-Nr.	Bezeichnung	Stück	Gewicht in g für 1 Stück
540	1959 006 000	Kupplungsnahe (Ringmutter)	1	1300
541	0945 022 000	Sicherungsring	2	8,5
542	0944 071 000	Abdeckscheibe 0,8 mm	} n. Bed.	9
	0944 071 001	Abdeckscheibe 1,0 mm		11
	0944 071 002	Abdeckscheibe 0,3 mm		4,5
543	09 0932 021 000	Kugellager 16 008	2	128
544	0947 013 000	Zwischenring	1	330
545	0945 018 000	Sicherungsschale	1	12,5
546	0942 036 001	Ringmutter	1	35
	1911 010 005	Abschlußdeckel, Ausführung: ohne Anlasser	1	820
	1940 020 000	Sechskantschraube M 10 x 90	6	64
	0245 023 004	Federring für M 10	6	2
	0242 009 000	Mutter M 10	6	11
	1976 000 005	Werkzeugsatz kpl. besteht aus Bild 547 – 554	1	
547	1976 015 000	Schraubenschlüssel SW 10/14 mm	1	63
548	1976 001 000	Schraubenschlüssel SW 11/12 mm	1	69
549	1976 013 000	Schraubenschlüssel SW 17/19 mm	1	100
550	1976 027 000	Schraubenschlüssel SW 24 mm	1	
551	1976 029 000	Sechskant-Stiftschlüssel 10 mm	1	100
552	1976 028 100	Sechskant-Stiftschlüssel 6 mm	1	30
553	0976 009 001	Rohrsteckschlüssel	1	80
554	1999 002 000	Dose mit Selbstzündern	1	105

Lehnen Sie die Lieferung von Imitationsteilen strikte ab!