

Holder

Ersatzteil-Liste

für

Allradangetriebene Zugmaschine

Type A 10

HOLDER GmbH GRUNBACH

MASCHINENFABRIK, GRUNBACH BEI STUTTGART

Fernsprecher:

Waiblingen 2833-35

Fernschreiber:

Nr. 072 2183

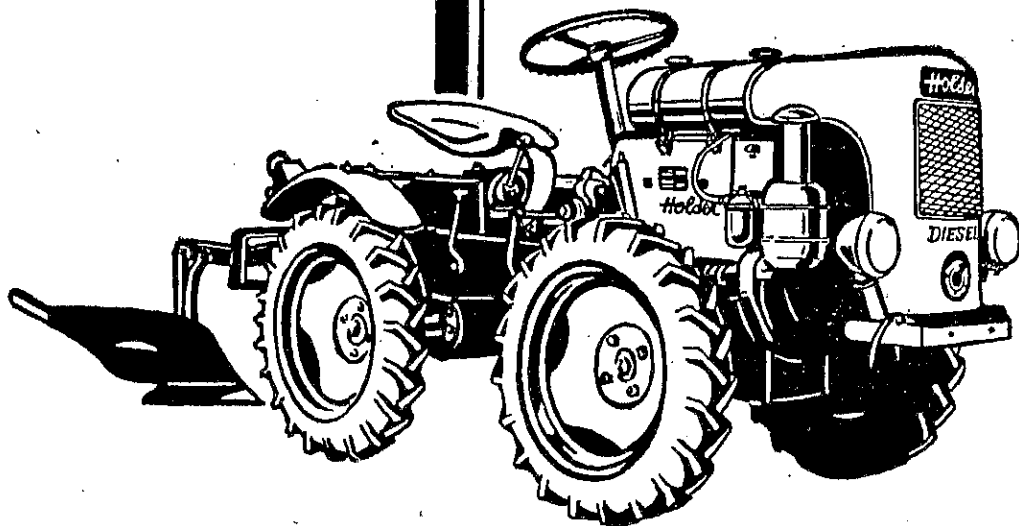

Ersatzteil-Liste zum Allradschlepper „A 10“

Wichtig! Ersatzteile für den im Schlepper eingebauten Sachs-Diesel-Motor sind bei uns nicht vorrätig. Wir bitten, dieselben durch ein Sachs-Motor-Ersatzteillager zu beziehen. Garantie-Ansprüche für den Motor sind an die Firma Fichtel & Sachs, Schweinfurt zu richten.

Teile für die Elektr.-Ausrüstung sind über die Herstellerfirma zu beziehen bzw. über deren Kundendienst-Stellen.

Bild-Nr.	Bestell-Nr.	Benennung des Teils	Abmessung	Stückzahl	Masch.-Nr.
Tafel 1: Getriebegehäuse vorn - Behälterträger - Gasregulierung					
1	A 10 071 A 02	Getriebegehäuse vorn		1	
2	DIN 939-5S / AM 10 x 60	Stiftschraube	M 10 x 60	3	
3	DIN 939-5S / AM 10 x 28	Stiftschraube	M 10 x 28	14	
	DIN 939-5S / AM 10 x 40	Stiftschraube	M 10 x 40	2	
4	DIN 137 / B 10	Federscheibe	B 10	16	
5	DIN 555-4D / M 10	Sechskantmutter	M 10	16	
6	DIN 939-5D / AM 12 x 35	Stiftschraube	M 12 x 35	4	
7	DIN 137 / B 12	Federscheibe	B 12	4	
8	DIN 555-4D / M 12	Sechskantmutter	M 12	4	
9	DIN 939-5S / AM 10 x 35	Stiftschraube	M 10 x 35	2	
10	DIN 125 / 10,5	Scheibe	10,5 i \varnothing x 2,5	n. Bedarf	
	DIN 433	Scheibe	10,5 i \varnothing x 1,5	n. Bedarf	
	000 991 22 41	Scheibe	10,5 x 22 \varnothing x 5	n. Bedarf	
11	DIN 137 / B 10	Federscheibe	B 10	4	
12	DIN 555-4D / M 10	Sechskantmutter	M 10	4	
13	DIN 2968-Te / R 1/2" T 9	Stopfen	R 1/2"	1	
14	000 993 00 36	Ölstandsauge	R 3/4"	1	
15	000 997 00 49	Dichtring	26 x 35 \varnothing x 1	1	
16	A 10 074 02 02	Kegelradwelle kurz	150 lg.	1	
17	DIN 625 / 6207	Ring-Rillenlager	35 x 72 x 17	1	
18	DIN 471 / A 35	Seegersicherung	A 35	1	
19	A 10 071 01 14	Lagergehäuse vorn	J 62	1	

Wichtig! Bei Ersatzteil-Bestellungen unbedingt Maschinen-Nummer angeben.

Wichtig! Bei Ersatzteil-Bestellungen unbedingt Maschinen-Nummer angeben.

Bild-Nr.	Bestell-Nr.	Benennung des Teils	Abmessung	Stückzahl	Masch.-Nr.
20	DIN 472 / J 62	Seegersicherung		2	
21	DIN 628 / 3305 x	Ring-Schräglager	25 x 62 x 25,4	1	
22	DIN 6503 / 35 x 62 x 12	Simmerring	35 x 62 x 12	1	
23	000 997 15 09	Ringdichtung	75 x 81 \varnothing x 3 \varnothing	1	
24	000 997 16 09	Ringdichtung	24 x 28 \varnothing x 2 \varnothing	1	
25	504 077 00 40	Zwischenring	35 \varnothing x 14	1	
26	000 994 02 60	Sicherungsblech	25 x 32 \varnothing	1	
27	000 990 01 60	Mutter	M 25 x 1,5	1	
28	000 991 71 40	Beilegescheibe	80,2 x 90 \varnothing x 0,2	n. Bedarf	
	000 991 72 40	Beilegescheibe	80,2 x 90 \varnothing x 0,5	n. Bedarf	
29	A 10 071 A 15	Lagergehäusedeckel		1	
30	DIN 558-4D / M 6 x 20	Sechskantschraube	M 6 x 20	4	
31	DIN 137 / B 6	Federscheibe	B 6	4	
	A 10 072 A 18	Antriebswelle vorn	353 lg.	1	ca. bis 5183
	A 10 072 B 18	Antriebswelle vorn	353 lg.	1	ca. ab 5184
32	A 10 072 C 18	Antriebswelle vorn	364 lg.	1	
33	A 10 040 A 35	Zsb. Drehelastische Kupplung		1	
	A 10 072 A 04	Keilriemenscheibe (2-rillig)	118 \varnothing	1	ca. bis 5182
	A 10 072 B 04	Keilriemenscheibe (1-rillig)	118 \varnothing	1	ca. ab 5183
	DIN 933-8G / M 8 x 20	Sechskantschraube	M 8 x 20	6	ca. bis 5300
	DIN 137 / B 8	Federscheibe	B 8	6	ca. bis 5300
37	DIN 471 / A 25	Seegersicherung	A 25	1	
38	DIN 625 / 6205	Ring-Rillenlager	25 x 52 x 15	1	
39	PZ 511 A 06	Lagerdeckel		1	
40	DIN 6503 / 25 x 42 x 10	Simmerring	25 x 42 x 10	1	
41	P 511 A 80	Dichtung	53 x 78 \varnothing x 0,3	1	
42	000 991 06 40	Beilegescheibe	42 x 51,8 \varnothing x 0,2	n. Bedarf	
	000 991 27 40	Beilegescheibe	42 x 51,8 \varnothing x 0,5	n. Bedarf	
	000 991 31 40	Beilegescheibe	42 x 51,8 \varnothing x 1,0	n. Bedarf	

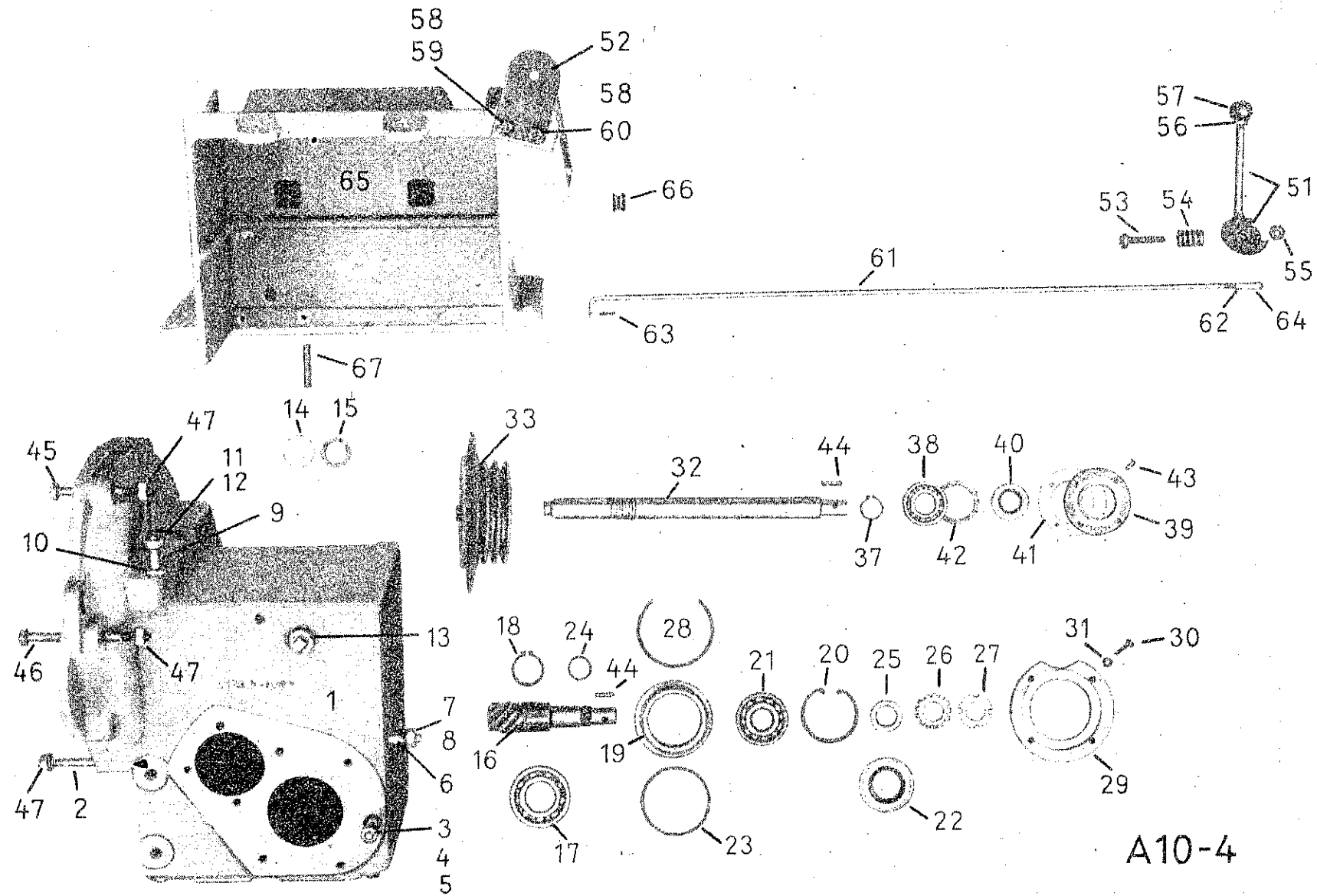

A10-4

Tafel 1: Getriebegehäuse vorn - Behälterträger - Gasregulierung

Wichtig! Bei Ersatzteil-Bestellungen unbedingt Maschinen-Nummer angeben.

Bild-Nr.	Bestell-Nr.	Benennung des Teils	Abmessung	Stückzahl	Masch.-Nr.
43	DIN 63-4S / AM 5 x 15	Senkschraube	M 5 x 15	4	
44	DIN 6885 / 6 x 6 x 22	Paßfeder	6 x 6 x 22	2	
45	DIN 931-5D / M 10 x 95	Sechskantschraube	M 10 x 95	2	
46	DIN 931-8G / M 10 x 120	Sechskantschraube	M 10 x 120	2	
47	DIN 555-4D / M 10	Sechskantmutter	M 10	7	
	DIN 137 / B 10	Federscheibe	B 10	7	
51	504 130 00 11	Zus. Bau Handhebel		1	
52	504 131 00 03	Lagerblech		1	
53	DIN 601-4D / M 10 x 45	Sechskantschraube	M 10 x 45	1	
54	000 992 05 01	Druckfeder	11 i \varnothing x 28 x 4,5	1	
55	DIN 439-4D / M 10	fl. Sechskantmutter	M 10	2	
56	DIN 439-4D / M 8	fl. Sechskantmutter	M 8	1	
57	000 999 52 10	Kugelknopf		1	
58	DIN 137 / B 8	Federscheibe	B 8	2	
59	DIN 558-4D / M 8 x 15	Sechskantschraube	M 8 x 15	1	
60	DIN 558-4D / M 8 x 20	Sechskantschraube	M 8 x 20	1	
61	A 10 131 A 06	Gestänge		1	
62	DIN 934-4D / M 5	Sechskantmutter	M 5	1	
63	DIN 94 / 1,5 x 15	Splint	1,5 x 15	1	
64	DIN 71 802 / B 8 x 4	Winkelgelenk	m. Rechtsgew.	1	
65	A 10 062 A 01	Behälterträger		1	
66	000 997 01 14	Gummitülle	f. Bohrung 16,5 \varnothing	1	
67	000 990 17 39	Stiftschraube (M 8)	8 \varnothing x 50	2	

Tafel 2: Anschluß - Zwischen- und Kupplungsgehäuse

70	A 10 061 A 09	Anschlußgehäuse		1	
71	DIN 939-5S / AM 10 x 35	Stiftschraube	M 10 x 35	2	
72	DIN 125 / 10,5	Scheibe	10,5 i \varnothing x 2,5	n. Bedarf	

Wichtig! Bei Ersatzteil-Bestellungen unbedingt Maschinen-Nummer angeben.

Bild-Nr.	Bestell-Nr.	Benennung des Teils	Abmessung	Stückzahl	Masch.-Nr.
72	000 991 22 41	Scheibe	10,5 x 22 \varnothing x 5	n. Bedarf	
73	DIN 137 / B 10	Federscheibe	B 10	2	
	DIN 555-4D / M 10	Sechskantmutter	M 10	2	
74	000 992 35 90	Silentbloc	35 x 56 \varnothing x 55	1	
75	A 10 061 A 16	Faustachse		1	
76	000 990 02 41	Anschlagbolzen	63 lg.	1	
77	A 10 065 A 17	Gabelstück		1	
78	A 10 065 A 20	Gelenkbolzen	87 lg.	1	
79	000 991 04 08	Anlaufscheibe	25,5 x 40 \varnothing x 2,5	2	
80	000 991 05 42	Nilosring	25 x 54,8 \varnothing x 2,5	2	
81	DIN 625 / 6305	Ring-Rillenkörper	25 x 62 x 17	2	
82	000 991 36 40	Beilegescheibe	48 x 61,8 \varnothing x 0,2	n. Bedarf	
	000 991 38 40	Beilegescheibe	48 x 61,8 \varnothing x 0,5	n. Bedarf	
83	A 10 077 A 82	Dichtung	62 x 88 \varnothing x 0,3	2	
84	A 10 071 A 12	Anschlußdeckel		2	
85	DIN 63-4S / AM 6 x 15	Senkschraube	M 6 x 15	8	
86	000 992 28 90	Silentbloc	28 x 48 \varnothing x 55	1	
87	A 10 065 A 18	Anschlagmutter		1	
88	000 990 01 60	Mutter	M 25 x 1,5	1	
90	A 10 190 A 41	Zus. Bau Aufnahmerohr (f. Andrehkurbel)		1	
91	DIN 601-4D / M 8 x 25 Mu	Sechskantschraube	M 8 x 25	2	
	DIN 137 / B 8	Federscheibe	B 8	2	
93	DIN 555-4D / M 12	Sechskantmutter	M 12	4	
94	DIN 137 / B 12	Federscheibe	B 12	4	
	A 10 160 A 26	Zsb. Abdeckblech		1	
	DIN 316-4D / M 6 x 10	Flügelschraube	M 6 x 10	4	
	DIN 137 / B 6	Federscheibe	B 6	4	

Wichtig! Bei Ersatzteil-Bestellungen unbedingt Maschinen-Nummer angeben.

Bild-Nr.	Bestell-Nr.	Benennung des Teils	Abmessung	Stückzahl	Masch.-Nr.
95	A 10 061 A 08	Zwischengehäuse		1	
96	DIN 939-5S/AM 10x35	Stiftschraube	M 10 x 35	4	
97	DIN 835-8G/AM 12x30	Stiftschraube	M 12 x 30	4	
98	DIN 939-5S/AM 8x25	Stiftschraube	M 8 x 25	4	
99	DIN 125 / 10,5	Scheibe	10,5 i \varnothing x 2,5	n. Bedarf	
	000 991 22 41	Scheibe	10,5 x 22 \varnothing x 5	n. Bedarf	
100	DIN 555-4D / M 10	Sechskantmutter	M 10	4	
	DIN 137 / B 10	Federscheibe	B 10	4	
101	DIN 555-4D / M 8	Sechskantmutter	M 8	4	
	DIN 137 / B 8	Federscheibe	B 8	4	
102	A 10 072 A 21	Zwischenwelle	244 lg.	1	
	A 10 072 B 21	Zwischenwelle	269 lg.	1	
103	A 10 072 A 08	Antriebskegelrad	z = 15	1	
104	DIN 1481 / 6 x 36	Spannstift	6 x 36	1	
105	DIN 625 / 6205	Ring-Rillenlager	25 x 52 x 15	1	
106	A 10 071 A 10	Lagerdeckel (f. Zwischenwelle)		1	
107	DIN 6503 / 35 x 47 x 10	Simmerring	35 x 47 x 10	1	
108	A 10 071 A 82	Dichtung	52 x 79 \varnothing x 0,3	1	
109	DIN 137 / B 6	Federscheibe	B 6	3	
110	DIN 558-4D / M 6 x 20	Sechskantschraube	M 6 x 20	3	
111	000 997 16 09	Ringdichtung	24 x 28 \varnothing x 2 \varnothing	1	
112	504 077 00 40	Zwischenring	35 \varnothing x 14	1	
113	DIN 3402 / D 8	Einschlagnippel		1	
114	DIN 2968 / R 1/2" T 9	Stopfen	R 1/2"	1	
	000 993 00 51	Stopfen m. Entlüftungsbohrung	R 1/2"	1	
115	504 123 A 17	Führungsleiste		2	
116	DIN 1476-4D / 8 x 20	Halbrundkerbnagel	8 x 20	4	
117	A 10 072 A 19	Rücktriebswelle	275 lg.	1	

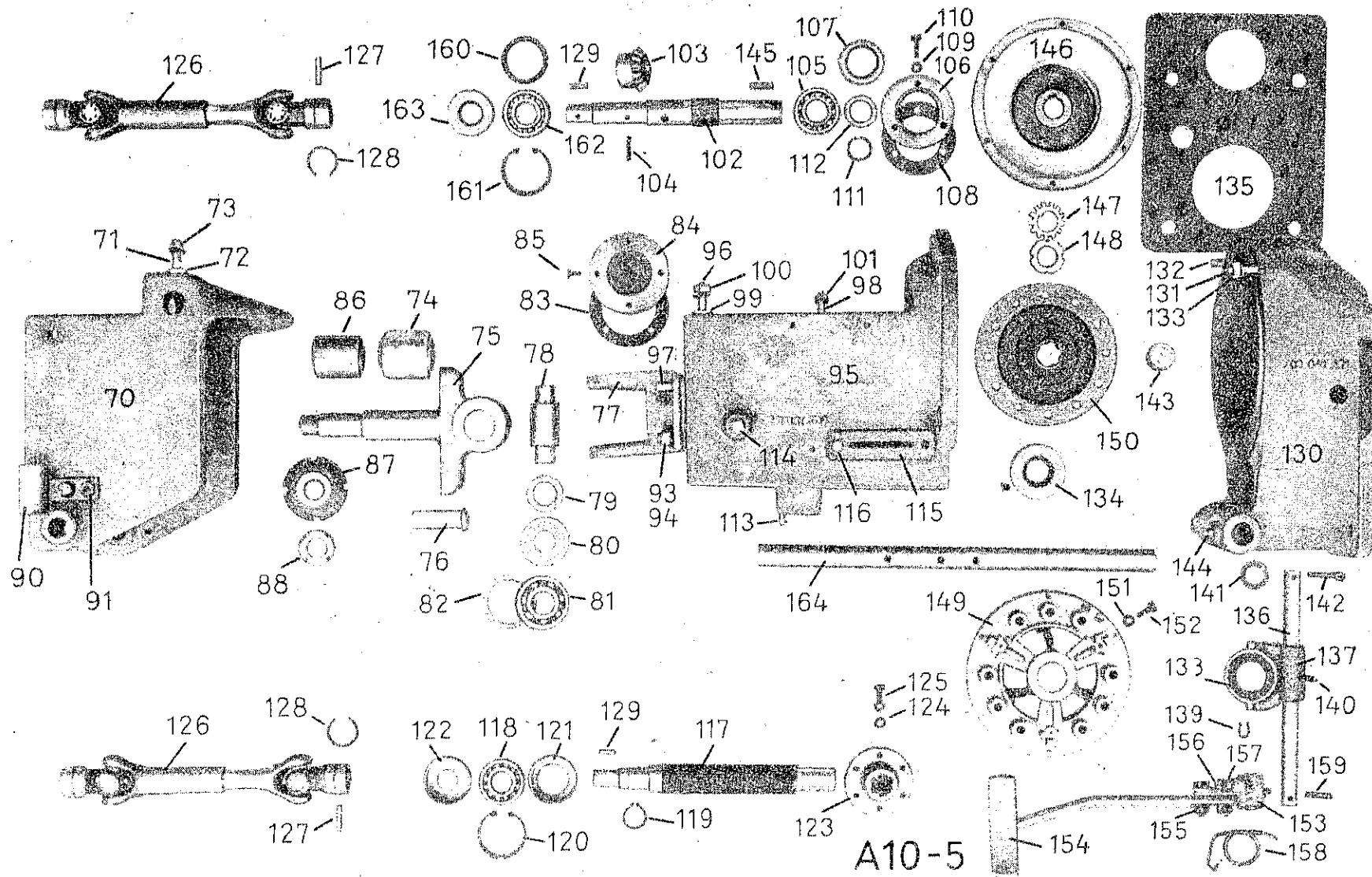

Tafel 2: Anschluß - Zwischen- und Kupplungsgehäuse

Wichtig! Bei Ersatzteil-Bestellungen unbedingt Maschinen-Nummer angeben.

Bild-Nr.	Bestell-Nr.	Benennung des Teils	Abmessung	Stückzahl	Masch.-Nr.
118	DIN 630 / 1205	Ring-Pendellager	25 x 52 x 15	1	
119	DIN 471 / A 25	Seegersicherung	A 25	1	
120	DIN 472 / J 52	Seegersicherung	J 52	2	
121	000 991 31 44	Dichtscheibe	Bohrung 31,5 \varnothing	1	
122	000 991 25 44	Dichtscheibe	Bohrung 25,5 \varnothing	1	
123	A 10 072 A 11	Verbindungsnahe		1	
	A 10 072 B 30	Befestigungsflansch	mit Innenkonus	2	ca. ab 5266
124	DIN 137 / B 6	Federscheibe	B 6	6	
125	DIN 601-4D/M 6x25 Mu	Sechskantschraube	M 6 x 25	6	
126	A 10 517 A 95	Teleskop-Gelenkwelle (zyl. Befest.)	310 lg. (über alles)	2	ab 5266 nur 1 Stck.
	A 10 517 26 95	Teleskop-Gelenkwelle (m. Flansch)	268 lg. (über alles)	1	ca. ab 5266
	A 10 072 A 30	Befestigungsflansch		2	
	DIN 6885 / A 8 x 5 x 25	Paßfeder	A 8 x 5 x 25	2	
	000 991 23 41	Scheibe	11 x 35 \varnothing x 4	2	
	DIN 439-4D / M 10	flache Sechskantmutter	M 10	4	
127	DIN 1475-6S / 6 x 28	Knebelkerbstift	6 x 28	2	
128	000 994 11 45	Drahtring	30 i \varnothing x 2,5 \varnothing	2	
129	DIN 6885 / 6 x 6 x 22	Paßfeder	6 x 6 x 22	2	
	A 10 166 01 26	Abdeckblech		1	
	DIN 316-4D / M 6 x 10	Flügelschraube	M 6 x 10	4	
	DIN 137 / B 6	Federscheibe	B 6	4	
130	A 10 041 A 01	Kupplungsgehäuse		1	
131	DIN 939-8G / AM 10 x 30	Stiftschraube	M 10 x 30	4	
132	DIN 1472-6S / 10 x 25	Paßkerbstift	10 x 25	1	
133	DIN 555-4D / M 10	Sechskantmutter	M 10	4	
	DIN 137 / B 10	Federscheibe	B 10	4	
134	DIN 6503 / 30 x 62 x 12	Simmerring	30 x 62 x 12	1	
135	A 10 041 A 80	Dichtung		1	
136	A 10 042 A 02	Kupplungswelle	267 lg.	1	

Wichtig! Bei Ersatzteil-Bestellungen unbedingt Maschinen-Nummer angeben.

Bild-Nr.	Bestell-Nr.	Benennung des Teils	Abmessung	Stückzahl	Masch.-Nr.
137	504 042 00 03	Kupplungsgabel		1	
138	504 040 00 06	Druckring (mit Graphitring)		1	
139	504 994 00 65	Sicherung		2	
140	DIN 1481 / 6 x 30	Spannstift	6 x 30	1	
141	000 991 03 40	Beilegescheibe	20,5 x 33 \varnothing x 1,0	2	
142	DIN 94 / 6 x 30	Splint	6 x 30	1	
143	000 997 06 43	Korkstopfen	30 \varnothing x 15 x 32 \varnothing	1	
144	DIN 3402 / D 8	Einschlagnippel		1	
145	DIN 6885 / A 8 x 5 x 30	Paßfeder	8 x 5 x 30	1	
146	A 10 042 A 05	Kupplungsglocke		1	
147	000 994 02 60	Sicherungsblech		1	
148	000 990 01 60	Mutter	M 25 x 1,5	1	
149	504 040 00 32	Zsb. F. u. S. Kupplung	K 4,5	1	
150	504 040 00 31	Zsb. Mitnehmerscheibe		1	
151	DIN 137 / B 6	Federscheibe	B 6	6	
152	DIN 933-8G / M 6 x 15	Sechskantschraube	M 6 x 15	6	
153	504 042 00 04	Kupplungsnahe		1	
154	A 10 040 A 14	Zsb. Kupplungspedal		1	
155	DIN 601 / M 10 x 30 Mu	Sechskantschraube	M 10 x 30	2	
	DIN 137 / B 10	Federscheibe	B 10	2	
156	DIN 558-4D / M 8 x 35	Sechskantschraube	M 8 x 35	2	
157	DIN 439 / M 8	flache Sechskantmutter	M 8	2	
158	A 10 992 13 13	Rückholfeder		1	
159	DIN 1481 / 6 x 30	Spannstift	6 x 30	1	
160	000 991 06 40	Beilegescheibe	42 x 51,8 \varnothing x 0,2	n. Bedarf	
	000 991 27 40	Beilegescheibe	42 x 51,8 \varnothing x 0,5	n. Bedarf	
161	DIN 472 / J 52	Seegersicherung	J 52	1	
162	DIN 625 / 6205	Ring-Rillenlager	25 x 52 x 15	1	

Wichtig! Bei Ersatzteil-Bestellungen unbedingt Maschinen-Nummer angeben.

Bild-Nr.	Bestell-Nr.	Benennung des Teils	Abmessung	Stückzahl	Masch.-Nr.
163	DIN 6503 / 25 x 52 x 10	Simmerring	25 x 52 x 10	1	
	A 10 060 A 17	Zsb. Fußraste	450 lg.	1	
	A 10 060 A 31	Zsb. Stirnplatte		1	
	DIN 1481 / 6 x 36	Spannstift	6 x 36	1	

Tafel 3: Getriebegehäuse hinten

165	A 10 071 A 03	Getriebegehäuse hinten		1	
166	DIN 939-5S / AM 12 x 30	Stiftschraube	M 12 x 30	4	
167	DIN 555-4D / M 12	Sechskantmutter	M 12	4	
168	DIN 137 / B 12	Federscheibe	B 12	4	
169	DIN 939-5S / AM 10 x 28	Stiftschraube	M 10 x 28	14	
	DIN 939-5S / M 10 x 40	Stiftschraube	M 10 x 40	2	
170	DIN 137 / B 10	Federscheibe	B 10	16	
171	DIN 555-4D / M 10	Sechskantmutter	M 10	16	
177	A 10 072 A 02	Antriebswelle	312 lg.	1	
178	DIN 6885 / A 10 x 6 x 18	Paßfeder	10 x 6 x 18	1	
179	A 10 072 A 07	Zahnrad	z = 21	1	
180	DIN 625 / 6007	Ring-Rillenkörper	35 x 62 x 14	1	
181	DIN 471 / A 35	Seegersicherung	A 35	1	
182	DIN 625 / 6206 N	Ring-Rillenkörper m. Nute	30 x 62 x 16	1	
183	DIN 5417 / Sp 62 A	Sprengring	für $\varnothing 62$	1	
184	DIN 471 / A 30	Seegersicherung	A 30	1	
185	A 10 077 A 21	Vorgelegewelle	238 lg.	1	
186	DIN 625 / 6206	Ring-Rillenkörper	30 x 62 x 16	1	
187	DIN 471 / A 30	Seegersicherung	A 30	1	
188	A 10 077 A 14	Schaltrad f. Normzapfwelle	z = 35/11	1	
189	000 991 36 40	Beilegescheibe	48 x 61,8 \varnothing x 0,2	n. Bedarf	

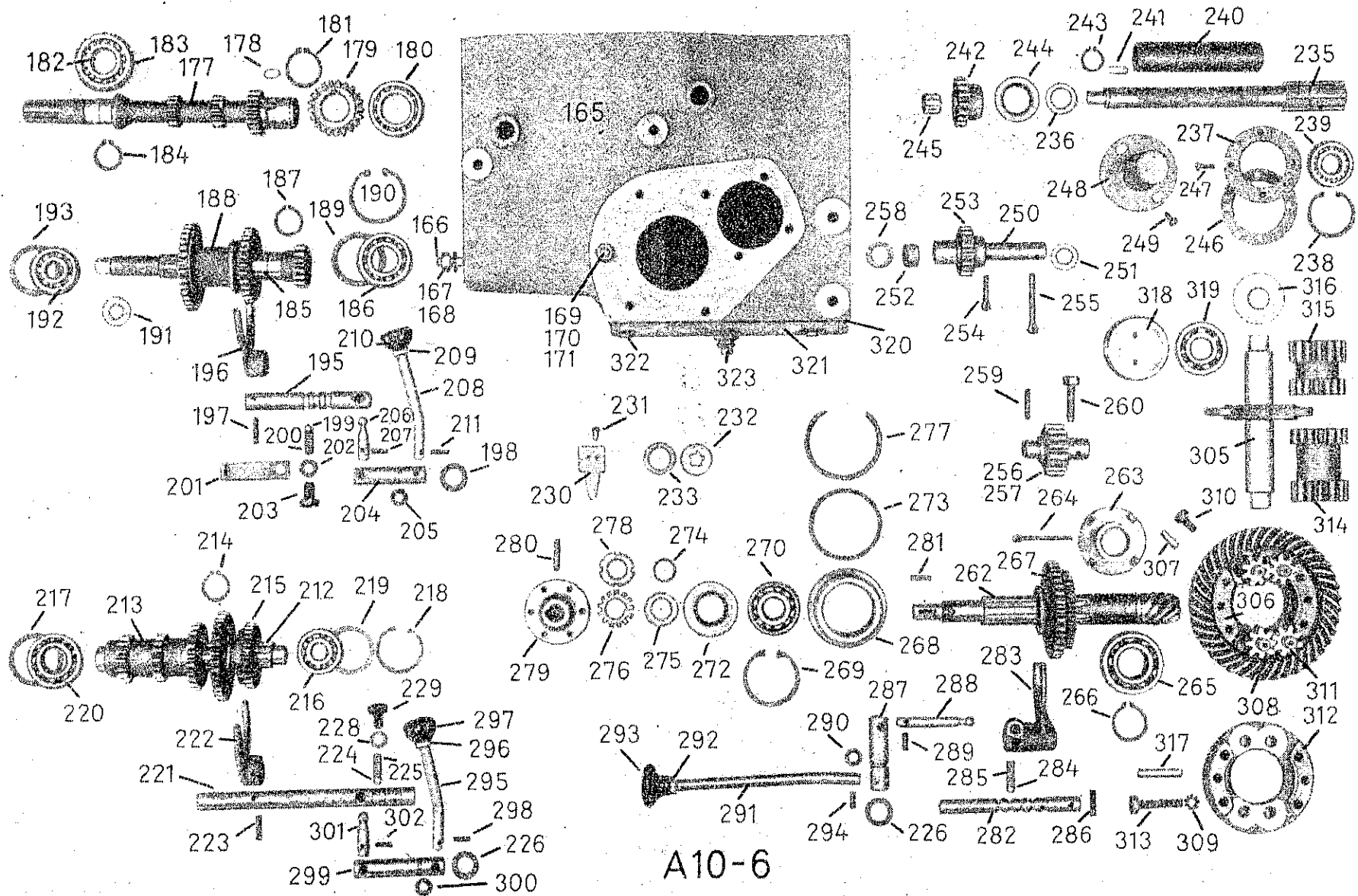

Tafel 3: Getriebegehäuse hinten

Wichtig! Bei Ersatzteil-Bestellungen unbedingt Maschinen-Nummer angeben.

Bild-Nr.	Bestell-Nr.	Benennung des Teils	Abmessung	Stückzahl	Masch.-Nr.
190	000 991 38 40 DIN 472 / J 62	Beilegescheibe Seegersicherung	48 x 61,8 \varnothing x 0,5 J 62	n. Bedarf 1	
191	000 991 20 41	Anlaufring	20 x 32 \varnothing x 4	1	
192	DIN 625 / 6304	Ring-Rillenlager	20 x 52 x 15	1	
193	000 991 06 40	Beilegescheibe	42 x 51,8 \varnothing x 0,2	n. Bedarf	
	000 991 31 40	Beilegescheibe	42 x 51,8 \varnothing x 1,0	n. Bedarf	
	000 991 27 40	Beilegescheibe	42 x 51,8 \varnothing x 0,5	n. Bedarf	
195	A 10 075 03 01	Schaltwelle f. Normzapfwelle	143 lg.	1	
196	A 10 075 01 06	Schaltgabel		1	
197	DIN 1481 / 6 x 30	Spannstift	6 x 30	1	
198	000 991 02 40	Beilegescheibe	20,5 x 33 \varnothing x 0,5	n. Bedarf	
	000 991 03 40	Beilegescheibe	20,5 x 33 \varnothing x 1,0	n. Bedarf	
	000 991 84 40	Beilegescheibe	20,5 x 33 \varnothing x 2,0	n. Bedarf	
199	DIN 5401 / 10 \varnothing E	Kugel	10 \varnothing	1	
200	000 992 01 01	Druckfeder	9,5 \varnothing x 27 x 1,5 \varnothing	1	
201	A 10 075 A 53	Anschlag		1	
202	000 997 04 30	Dichtung	13 x 20 \varnothing x 1,5	1	
203	DIN 558-4D / M 12 x 20	Sechskantschraube	M 12 x 20	1	
204	A 10 075 03 12	Schaltfingerwelle f. Normzapfw.	84 lg.	1	
205	000 997 01 09	Ringdichtung	12 x 20 \varnothing x 4 \varnothing	1	
206	504 074 00 30	Schaltfinger	49 lg.	1	
207	DIN 1481 / 6 x 20	Spannstift	6 x 20	1	
208	A 10 075 A 16	Griff f. Zapfwelle	145 lg.	1	
209	DIN 439 / M 10	fl. Sechskantmutter	M 10	1	
210	A 10 999 12 10	Schaltknopf f. Zapfwelle		1	
211	DIN 1481 / 6 x 20	Spannstift	6 x 20	1	
212	A 10 073 A 01	Vorgelegewelle	212 lg.	1	
213	A 10 073 A 06	Rädersatz (auf Vorgelegewelle)		1	

Wichtig! Bei Ersatzteil-Bestellungen unbedingt Maschinen-Nummer angeben.

Bild-Nr.	Bestell-Nr.	Benennung des Teils	Abmessung	Stückzahl	Masch.-Nr.
214	DIN 471 / A 28	Seegersicherung	A 28	1	
215	A 10 073 A 08	Schaltrad f. Vorstufe		1	
216	DIN 625 / 6304	Ring-Rillnlager	20 x 52 x 15	1	
217	000 991 74 40	Beilegescheibe	52 x 61,8 \varnothing x 0,2	n. Bedarf	
	000 991 75 40	Beilegescheibe	52 x 61,8 \varnothing x 0,5	n. Bedarf	
218	DIN 472 / J 52	Seegersicherung	J 52	1	
219	000 991 06 40	Beilegescheibe	42 x 51,8 \varnothing x 0,2	n. Bedarf	
	000 991 27 40	Beilegescheibe	42 x 51,8 \varnothing x 0,5	n. Bedarf	
220	DIN 625 / 6206	Ring-Rillnlager	30 x 62 x 16	1	
221	A 10 075 02 01	Schaltwelle f. Vorstufe	250 lg.	1	
222	A 10 075 04 06	Schaltgabel f. Vorstufe		1	
223	DIN 1481 / 6 x 30	Spannstift	6 x 30	1	
224	DIN 5401 / 10 E	Kugel	10 \varnothing	1	
225	000 992 01 01	Druckfeder	9,5 \varnothing x 27 x 1,5 \varnothing	1	
226	000 991 02 40	Beilegescheibe	20,5 x 33 \varnothing x 0,5	n. Bedarf	
	000 991 84 40	Beilegescheibe	20,5 x 33 \varnothing x 2,0	n. Bedarf	
	000 991 03 40	Beilegescheibe	20,5 x 33 \varnothing x 1,0	n. Bedarf	
228	000 997 04 30	Dichtung	13 x 20 \varnothing x 1,5	1	
229	DIN 558-4D / M 12 x 20	Sechskantschraube	M 12 x 20	1	
230	A 10 075 A 25	Ölabtropfblech		1	
231	DIN 1476 / 3,5 x 10	Halbrundkerbnagel	3,5 x 10	2	
232	000 993 00 36	Ölstandsauge	R 3/4"	1	
233	000 997 00 49	Dichtring	26 x 35 \varnothing x 1,0	1	
235	A 10 077 A 20	Normzapfwelle		1	
236	504 077 00 40	Zwischenring	35 \varnothing x 14	1	
237	A 10 074 10 07	Lagergehäuse für Zapfwelle		1	
238	DIN 472 / J 52	Seegersicherung	J 52	2	
239	DIN 625 / 6205	Ring-Rillnlager	25 x 52 x 15	1	

Wichtig! Bei Ersatzteil-Bestellungen unbedingt Maschinen-Nummer angeben.

Bild-Nr.	Bestell-Nr.	Benennung des Teils	Abmessung	Stückzahl	Masch.-Nr.
240	A 10 077 A 54	Distanzrohr	147 lg.	1	
241	DIN 6885 / 8 x 5 x 22	Paßfeder	8 x 5 x 22	1	
242	A 10 077 A 29	Antriebsrad (f. Zapfwelle)	z = 17	1	
243	DIN 471 / A 25	Seegersicherung	A 25	1	
244	DIN 6503 / 35 x 52 x 10	Simmerring	35 x 52 x 10	1	
245	DIN 5407 / 16 x 24 x 20	Walzenkranz	16 x 24 x 20	1	
246	A 10 077 A 82	Dichtung (f. Lagergehäuse)	62 x 88 \varnothing x 0,3	4	
247	DIN 63-4D / M 6 x 20	Senkschraube	M 6 x 20	1	
248	A 10 077 B 62	Schutzhülse		2	
249	DIN 86-4S / AM 6 x 12	Halbrundschraube	AM 6 x 12	1	
250	A 10 074 A 20	Lagerbolzen f. Umkehrad	130 lg.	1	
251	000 991 20 41	Anlaufring	20 x 32 \varnothing x 4	1	
252	000 997 20 60	Nadelkäfing	20 x 24 x 13	1	
253	A 10 074 A 15	Umkehrad f. Zapfwelle	z = 18	1	
254	DIN 94 / 6 x 30	Splint	6 x 30	1	
255	DIN 94 / 6 x 55	Splint	6 x 55	1	
256	A 10 074 A 05	Rücklaufgrad	z = 18	1	
257	504 074 00 06	Büchse	24 \varnothing x 30	1	
258	000 991 20 41	Anlaufring	20 x 32 \varnothing x 4	2	
	000 991 46 40	Beilegescheibe	20,3 x 33 \varnothing x 0,2	n. Bedarf	
	000 991 02 40	Beilegescheibe	20,3 x 33 \varnothing x 0,5	n. Bedarf	
259	DIN 1481 / 6 x 36	Spannstift	6 x 36	1	
260	DIN 561-5S / M 10 x 45	Sechskantschraube m. Zapfen	M 10 x 45	1	
262	A 10 074 03 02	Kegelradwelle lg.	307 lg.	1	bis ca. 5325
263	A 10 075 A 26	Ölschleuderscheibe		1	bis ca. 5325
264	DIN 94 / 6 x 55	Splint	6 x 55	1	bis ca. 5325
	000 994 37 21	Distanzring	45 \varnothing x 5 x 18	1	ab ca. 5326
	A 10 074 A 16	Zahnrad (z. Schmierung)	z = 31	1	ab ca. 5326

Wichtig! Bei Ersatzteil-Bestellungen unbedingt Maschinen-Nummer angeben.

Bild-Nr.	Bestell-Nr.	Benennung des Teils	Abmessung	Stückzahl	Masch.-Nr.
	DIN 625 / 6007	Ring-Rillenkörper	35 x 62 x 14	1	ab ca. 5326
	DIN 472 / J 62	Seegersicherung	J 62	2	ab ca. 5326
265	DIN 625 / 6207	Ring-Rillenkörper	35 x 72 x 17	1	ab ca. 5326
266	DIN 471 / A 35	Seegersicherung	A 35	1	
267	A 10 074 A 10	Schaltrad f. 1., 2. u. R. Gg.		1	
268	A 10 071 05 14	Lagergehäuse hinten		1	
269	DIN 472 / J 62	Seegersicherung	J 62	2	
270	DIN 628 / 3305 X	Ring-Schräglager	25 x 62 x 25,4	1	
272	DIN 6503 / 35 x 62 x 12	Simmerring	35 x 62 x 12	1	
273	000 997 15 09	Ringdichtung	75 x 81 \varnothing x 3 \varnothing	1	
274	000 997 16 09	Ringdichtung	24 x 28 \varnothing x 2 \varnothing	1	
275	504 077 00 40	Zwischenring	35 \varnothing x 14	1	
276	000 994 02 60	Sicherungsblech		1	
277	000 991 71 40	Beilegescheibe	80,2 x 90 \varnothing x 0,2	n. Bedarf	
	000 991 72 40	Beilegescheibe	80,2 x 90 \varnothing x 0,5	n. Bedarf	
278	000 990 01 60	Mutter	M 25 x 1,5	1	
279	A 10 072 A 10	Anschlußflansch		1	
280	DIN 1481 / 6 x 36	Spannstift	6 x 36	1	
281	DIN 6885 / 6 x 6 x 22	Paßfeder	6 x 6 x 22	1	
282	A 10 075 01 01	Schaltwelle f. 1., 2. u. R. Gg.	165 lg.	1	
	DIN 472 / J 62	Seegersicherung	J 62	1	
283	A 10 075 A 04	Schaltgabel		1	
284	DIN 5401 / 10 \varnothing E	Kugel	10 \varnothing	1	
285	000 992 01 01	Druckfeder	9,5 \varnothing x 27 x 1,5 \varnothing	1	
286	DIN 1481 / 6 x 30	Spannstift	6 x 30	1	
287	A 10 075 01 12	Schaltfingerwelle f. 1., 2. u. R. Gg.	84 lg.	1	
288	A 10 074 A 30	Schaltfinger lang	90 lg.	1	
289	DIN 1481 / 6 x 20	Spannstift	6 x 20	1	

Wichtig! Bei Ersatzteil-Bestellungen unbedingt Maschinen-Nummer angeben.

Bild-Nr.	Bestell-Nr.	Benennung des Teils	Abmessung	Stückzahl	Masch.-Nr.
290	000 997 01 09	Ringdichtung	12 x 20 \varnothing x 4 \varnothing	1	
291	A 10 075 A 20	Schalthebel	245 lg.	1	
292	DIN 936 / M 12	flache Sechskantmutter	M 12	1	
293	A 10 999 31 10	Schaltknopf		1	
294	DIN 1481 / 6 x 20	Spannstift	6 x 20	1	
295	A 10 075 A 16	Griff (f. Vorstufe)	145 lg.	1	
296	DIN 439 / M 10	flache Sechskantmutter	M 10	1	
297	A 10 999 13 10	Schaltknopf (f. Vorstufe)		1	
298	DIN 1481 / 6 x 20	Spannstift	6 x 20	1	
299	A 10 075 02 12	Schaltfingerwelle (f. Vorstufe)	104 lg.	1	
300	000 997 01 09	Ringdichtung	12 x 20 \varnothing x 4 \varnothing	1	
301	504 074 00 30	Schaltfinger	49 lg.	1	
302	DIN 1481 / 6 x 20	Spannstift	6 x 20	1	
305	A 10 082 A 07	Differentialwelle		2	
306	A 10 082 A 05	Diff. Gehäuse Teil 2	160 \varnothing	2	
307	DIN 1472 / 10 x 25	Paß-Kerbstift	10 x 25	2	
308	A 10 082 A 18	Tellerrad		2	
309	DIN 6797 / A 10,5	fed. Zahnscheibe	A 10,5	24	
310	DIN 933-8G / M 10 x 15	Sechskantschraube	M 10 x 15	12	
311	A 10 082 A 10	Ausgleichrad	z = 8	8	
312	A 10 082 A 04	Diff. Gehäuse Teil 1	122 \varnothing	2	
313	DIN 931-8G / M 10 x 55	Sechskantschraube	M 10 x 55	8	
314	A 10 082 02 17	Diff. Stirnrad II	82,3 lg.	2	
315	A 10 082 01 17	Diff. Stirnrad I	60,8 lg.	2	
316	000 082 01 40	Anlaufscheibe	25 x 55 \varnothing x 3	4	
317	DIN 1472 / 10 x 50	Paß-Kerbstift	10 x 50	4	
318	A 10 082 A 02	Lagerhülse		4	ca. bis 5540
319	DIN 625 / 6305	Ring-Rillenkörper	25 x 62 x 17	4	ca. bis 5540

Wichtig! Bei Ersatzteil-Bestellungen unbedingt Maschinen-Nummer angeben.

Bild-Nr.	Bestell-Nr.	Benennung des Teils	Abmessung	Stückzahl	Masch.-Nr.
	000 997 01 61	Ring-Rillenlager	25 x 72 x 17	2	ca. ab 5541
	A 10 082 A 42	Ausgleichscheibe	71,5 \varnothing x 6,5	2	ca. ab 5541
	000 991 95 41	Beilegescheibe	60 x 71,5 \varnothing x 0,2	2	ca. ab 5541
	000 991 96 41	Beilegescheibe	60 x 71,5 \varnothing x 0,5	2	ca. ab 5541
320	A 10 081 A 80	Dichtung z. Gehäusedeckel	202 x 262 x 0,5	2	
321	A 10 071 A 04	Gehäusedeckel		2	
322	DIN 933-8G / M 8 x 20	Sechskantschraube	M 8 x 20	16	
	DIN 137 / B 8	Federscheibe	B 8	16	
323	DIN 2968 / R 1/2"-T 9	Stopfen	R 1/2"	2	

Tafel 4: Triebachsen - Hand- und Fußbremse

325	A 10 081 00 01	Achstrichter links		2	
326	A 10 081 01 01	Achstrichter rechts		2	
327	DIN 472 / J 80	Seegersicherung	J 80	8	
328	DIN 625 / 6208	Ring-Rillenlager	40 x 80 x 18	8	
329	A 10 083 A 63	Distanzrohr	143 lg.	4	
330	DIN 6503 / 50 x 80 x 10	Simmerring	50 x 80 x 10	4	
331	000 997 17 09	Ringdichtung	38 x 44 \varnothing x 3 \varnothing	4	
332	000 994 25 21	Zwischenring	40 x 50 \varnothing x 15	4	
333	DIN 3402 / D 8	Einschlagnippel		8	
334	A 10 083 B 06	Hauptwelle	293 lg.	4	
335	A 10 081 A 41	Büchse (f. Bremsschlüssel)	22 \varnothing x 25	8	bis ca. 5215
336	A 10 081 A 81	Dichtung (z. Achstrichter)		4	
337	A 10 191 A 42	Auflage (f. Andrehkurbel)		1	
338	DIN 912-8G/M 10 x 1 x 30	Innen-Sechskantschraube	M 10 x 1 x 30	4	bis ca. 5600
339	A 10 083 A 07	gr. Stirnrad		4	
340	A 10 994 A 60	Sicherungsblech		16	
341	DIN 933-8G / M 10 x 20	Sechskantschraube	M 10 x 20	32	

Wichtig! Bei Ersatzteil-Bestellungen unbedingt Maschinen-Nummer angeben.

Bild-Nr.	Bestell-Nr.	Benennung des Teils	Abmessung	Stückzahl	Masch.-Nr.
342	000 997 01 09	Ringdichtung	12 x 20 \varnothing x 4 \varnothing	4	
343	A 10 121 A 05	Bremsbolzen	51 lg.	4	
344	A 10 121 A 06	Bremsschlüssel	200 lg.	4	
345	000 991 02 40	Beilegescheibe	20,5 x 33 \varnothing x 0,5	n. Bedarf	
	000 991 03 40	Beilegescheibe	20,5 x 33 \varnothing x 1,0	n. Bedarf	
346	A 10 126 00 04	Hebelnabe links (hinten)		1	
347	A 10 126 01 04	Hebelnabe rechts (hinten)		1	
348	A 10 992 11 13	Rückholfeder links		2	
349	A 10 992 12 13	Rückholfeder rechts		2	
350	DIN 1481 / 8 x 36	Spannstift	8 x 36	4	
351	DIN 94 / 6 x 30	Splint	6 x 30	4	
352	A 10 123 00 03	Hebelnabe links (vorne)		1	
353	A 10 123 01 03	Hebelnabe rechts (vorne)		1	
354	A 10 121 A 02	Bremsringhälfte		8	
355	A 10 121 A 08	Bremsbelag	35 br.	8	
356	000 990 02 20	Plattkopf-Bohrniet	4 x 10	80	
357	000 992 01 12	Zugfeder	8 \varnothing x 69 x 2 \varnothing	8	
358	DIN 6885 / A 12 x 8 x 63	Paßfeder	12 x 8 x 63	4	
359	A 10 121 A 01	Bremstrommel		4	
360	000 990 07 38	Schraubbolzen	M 14 x 45	16	
361	000 991 27 40	Beilegescheibe	42 x 51,8 \varnothing x 0,5	n. Bedarf	
	000 991 06 40	Beilegescheibe	42 x 51,8 \varnothing x 0,2	n. Bedarf	
362	DIN 471 / A 40	Seegersicherung	A 40	4	
363	A 10 126 A 05	Doppelhebel		1	
364	000 991 05 40	Beilegescheibe	26 x 34,5 \varnothing x 1,0	n. Bedarf	
	000 991 33 40	Beilegescheibe	26 x 34,5 \varnothing x 0,5	n. Bedarf	
365	DIN 1481 / 8 x 40	Spannstift	8 x 40	4	
366	A 10 120 A 15	Zus. Bau Druckbügel		1	

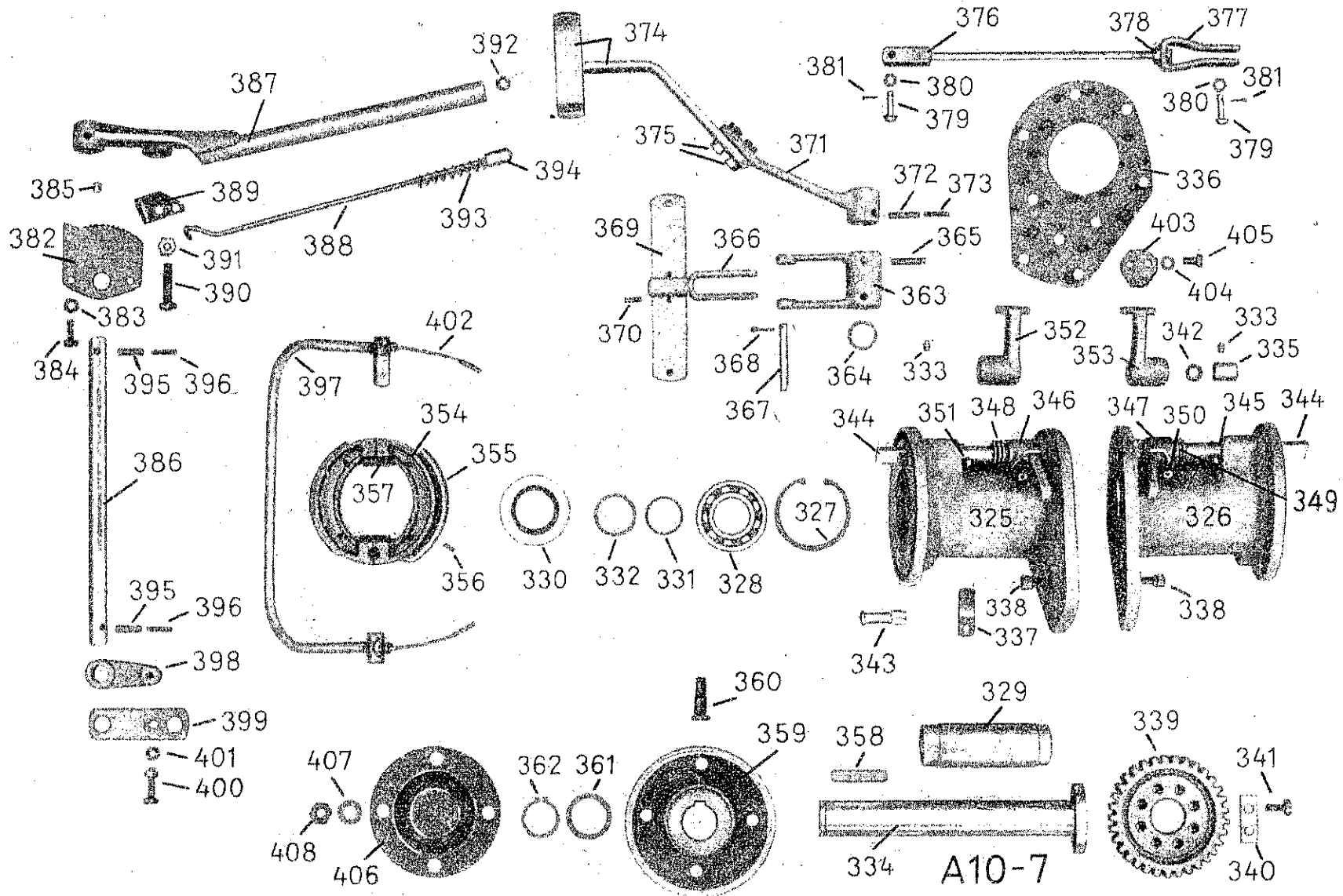

Tafel 4: Triebachsen - Hand- und Fußbremse

Wichtig! Bei Ersatzteil-Bestellungen unbedingt Maschinen-Nummer angeben.

Bild-Nr.	Bestell-Nr.	Benennung des Teils	Abmessung	Stückzahl	Masch.-Nr.
367	000 991 76 26	Kerbbolzen	10 \varnothing x 76	1	
368	DIN 94 / 4 x 20	Splint	4 x 20	1	
369	A 10 126 A 42	Ausgleichhebel	210 lg.	1	
370	DIN 1481 / 6 x 20	Spannstift	6 x 20	1/2	
371	A 10 126 A 06	Betätigungsnahe		1	
372	DIN 1481 / 8 x 36	Spannstift	8 x 36	1	
373	DIN 1481 / 5 x 28	Spannstift	5 x 28	1	
374	A 10 120 A 25	Zus. Bau Fußpedal		1	
375	DIN 601 / M 10 x 30 Mu	Sechskantschraube	M 10 x 30	2	
	DIN 137 / B 10	Federscheibe	B 10	2	
376	504 120 01 09	Zus. Bau Zugstange		2	
377	504 120 00 26	Zus. Bau Gabeltasche		2	
378	DIN 555-4D / M 8	Sechskantmutter	M 8	2	
379	000 990 01 22	Halbrundniet mit Splintloch	8 x 28	4	
380	DIN 433 / 8,4	Scheibe	8,4 i \varnothing	4	
381	DIN 94 / 2 x 15	Splint	2 x 15	4	
382	504 120 00 45	Zus. Bau Zahnbogen		2	
383	DIN 137 / B 8	Federscheibe	B 8	2	
384	DIN 558 / M 8 x 25	Sechskantschraube	M 8 x 25	2	
385	DIN 3402 / D 8	Einschlagrippel	D 8	1	
386	A 10 123 A 05	Handbremswelle	342 lg.	1	
387	A 10 120 A 05	Zus. Bau Handbremshebel (Schweißteil)		1	
388	504 123 01 19	Klinkenstange		1	
389	504 123 02 25	Sperrklinke		1	
390	DIN 558-4D / M 10 x 45	Sechskantschraube	M 10 x 45	1	
391	DIN 555-4D / M 10	Sechskantmutter	M 10	1	
392	DIN 126 / 9,5	Scheibe	9,5 i \varnothing	1	

Wichtig! Bei Ersatzteil-Bestellungen unbedingt Maschinen-Nummer angeben.

Bild-Nr.	Bestell-Nr.	Benennung des Teils	Abmessung	Stückzahl	Masch.-Nr.
393	000 992 04 01	Druckfeder (Klinkenfeder)	14,2 \varnothing x 80 x 1,25 \varnothing	1	
394	504 123 01 35	Druckknopf	30 lg.	1	
395	DIN 1481 / 8 x 28	Spannstift	8 x 28	2	
396	DIN 1481 / 5 x 28	Spannstift	5 x 28	2	
397	A 10 120 A 39	Zus. Bau Ausgleichrohr		1	
398	A 10 123 A 02	Mitnehmernabe		1	
399	A 10 123 A 07	Laschenstück	110 lg.	2	
400	DIN 601-4D / M 8 x 35 Mu	Sechskantschraube	M 8 x 35	1	
401	DIN 137 / B 8	Federscheibe	B 8	1	
402	A 10 995 01 37	Bowdenseil	855 lg.	1	
403	A 10 123 A 43	Klemmplatte		2	
404	DIN 137 / B 8	Federscheibe	B 8	4	
405	DIN 558-4D / M 8 x 20	Sechskantschraube	M 8 x 20	4	
	A 10 172 A 20	Radkappe		4	ca. bis 5300
406	A 10 172 B 20	Radkappe		4	ca. ab 5301
407	DIN 137 / B 14	Federscheibe	B 14	16	ca. bis 5300
408	DIN 934-4D / M 14	Sechskantmutter	M 14	16	ca. bis 5300
	DIN 558-4D / M 14 x 20	Sechskantschraube	M 14 x 20	4	ca. ab 5301
	DIN 137 / B 14	Federscheibe	B 14	4	
Tafel 5: Hydraulik					
410	A 10 078 B 01	Hydraulikgehäuse		1	
411	DIN 939-5S / AM 10 x 20	Stiftschraube	M 10 x 20	7	
412	DIN 555-4D / M 10	Sechskantmutter	M 10	7	
	DIN 137 / B 10	Federscheibe	B 10	7	
413	A 10 070 B 54	Zus. Bau Einbau-Hydraulik		1	
	DIN 1472 / 10 x 25	Paßkerbstift	10 x 25	2	
414	A 10 025 00 01	Filter (Luftfilter)		1	

Wichtig! Bei Ersatzteil-Bestellungen unbedingt Maschinen-Nummer angeben.

Bild-Nr.	Bestell-Nr.	Benennung des Teils	Abmessung	Stückzahl	Masch.-Nr.
415	000 997 02 13	Dichtung (z. Luftfilter)		1	
416	A 10 078 B 30	Schubschiene		1	
417	A 10 078 02 20	Schubbolzen kurz	36 lg.	1	
418	A 10 078 B 22	Hydraulikwelle	284 lg.	1	
419	A 10 078 A 02	Hubhebel		1	
420	DIN 6885/A 10x6x45	Paßfeder	10 x 6 x 45	1	ca. bis 5265
	DIN 6885/B 10x8x50	Paßfeder	10 x 8 x 50	1	ca. ab 5266
421	A 10 078 01 20	Schubbolzen lang	51 lg.	1	
422	DIN 471 / A 16	Seegersicherung	A 16	2	
423	000 997 19 09	Ringdichtung	120 x 129 \varnothing x 4,5	1	
424	A 10 078 A 31	Halteschiene		1	ca. bis 5220
425	A 10 070 A 24	Zus. Bau Griff		1	ca. bis 5220
	A 10 070 B 24	Zus. Bau Griff		1	ca. ab 5221
426	DIN 94 / 6 x 35	Splint	6 x 35	1/2	
427	DIN 439 / M 10	fl. Sechskantmutter	M 10	1	
	DIN 126 / 7	Scheibe	7	2	
428	A 10 999 11 10	Schaltknopf		1	
429	A 10 070 A 56	Zsb. Ölfilter		1	
430	000 992 31 01	Druckfeder	28 ä \varnothing x 2 \varnothing x 35	1	
431	A 10 078 A 81	Dichtung z. Filter-Verschlußdeckel		1	
432	A 10 078 A 05	Filter-Verschlußdeckel		1	
433	DIN 558-4D / M 8 x 15	Sechskantschraube	M 8 x 15	3	
434	DIN 137 / B 8	Federscheibe	B 8	3	
435	000 990 04 91	Hohlschraube	48 lg.	2	
436	000 997 27 01	Schlauchstück	11 x 16 \varnothing x 17	2	
437	DIN 7603-Cu / A 22 x 27	Flachdichtung	22 x 27 \varnothing	2	
438	000 997 04 30	Dichtring	13 x 20 \varnothing x 1,5	1	
439	DIN 910-4D	Sechskant-Verschlußschraube	R 1/4"	1	ca. bis 5425

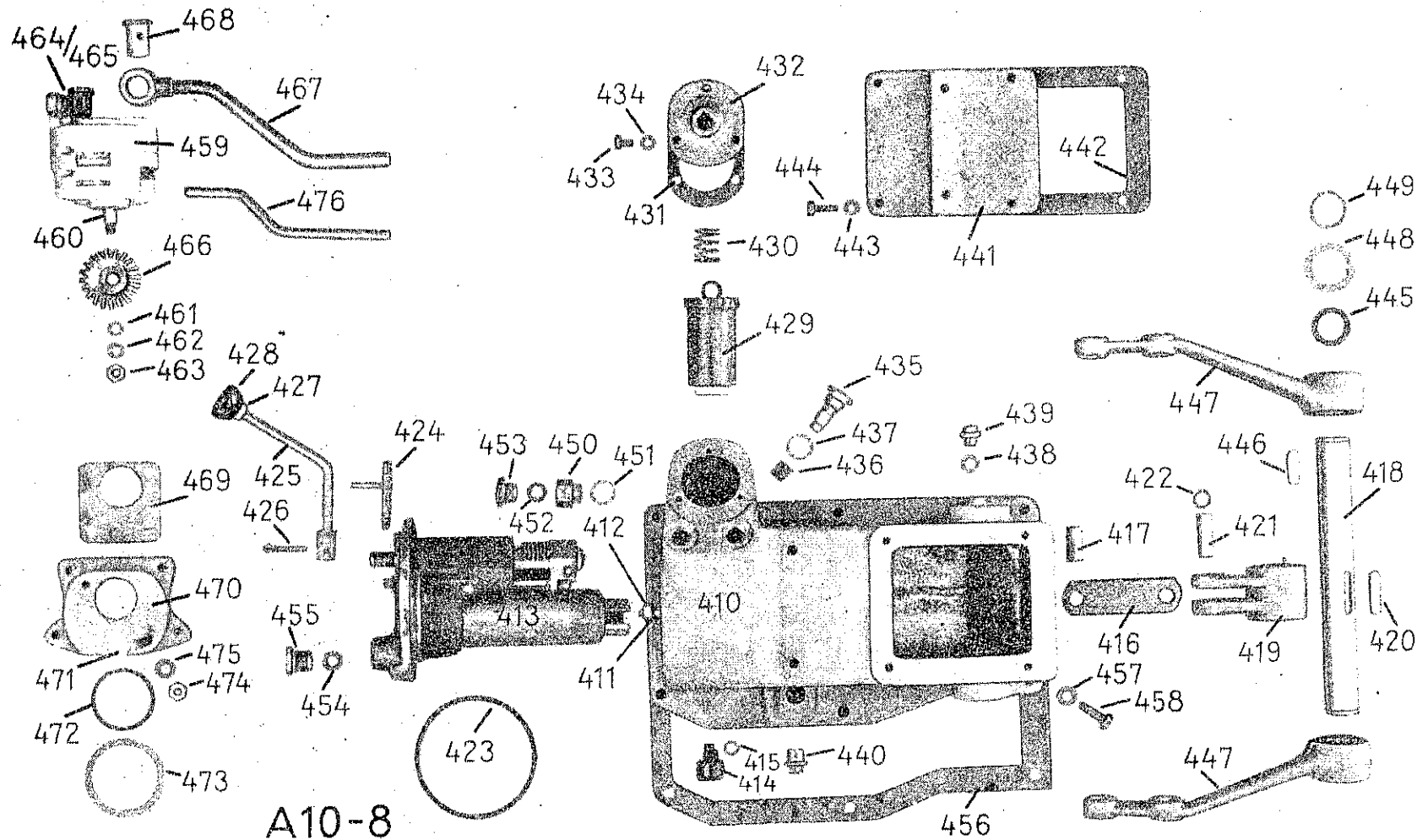

A10-8

Wichtig! Bei Ersatzteil-Bestellungen unbedingt Maschinen-Nummer angeben.

Bild-Nr.	Bestell-Nr.	Benennung des Teils	Abmessung	Stückzahl	Masch.-Nr.
	DIN 558 / M 12 x 15	Sechskantschraube	M 12 x 15	1	ca. ab 5426
440	DIN 2968 / R 1/2" T 9	Stopfen	R 1/2"	1	
	000 993 00 51	Stopfen m. Entlüftungsbohrg.	R 1/2"	1	
441	A 10 078 A 04	Verschußdeckel		1	
442	A 10 078 A 82	Dichtung z. Verschußdeckel		1	
443	DIN 137 / B 8	Federscheibe	B 8	4	
444	DIN 558 / M 8 x 25	Sechskantschraube	M 8 x 25	4	
445	000 997 20 09	Ringdichtung	30 x 40 \varnothing x 5 \varnothing	2	
446	DIN 6885 / 10 x 6 x 35	Paßfeder	10 x 6 x 35	2	ca. bis 5265
	000 991 01 15	Paßfeder	10 x 8 x 40	2	ca. ab 5266
447	A 10 078 A 06	Hydraulikhebel		2	
448	000 991 77 40	Beilegescheibe	35,5 x 51,5 \varnothing x 0,5	n. Bedarf	
	000 991 76 40	Beilegescheibe	35,5 x 51,5 \varnothing x 0,2	n. Bedarf	
449	DIN 471 / A 35	Seegersicherung	A 35	2	
450	A 10 078 A 28	Stopfbüchse	25 lg.	1	
451	DIN 7603-Cu / A 22 x 27	Flachdichtung	22 x 27 \varnothing	1	
452	000 997 22 09	Ringdichtung	14 x 20 \varnothing x 3 \varnothing	1	
453	000 990 02 58	Stopfbüchsenmutter	18 lg.	1	
454	000 997 01 09	Ringdichtung	12 x 20 \varnothing x 4 \varnothing	1	
455	000 990 01 58	Stopfbüchsenmutter	26 lg.	1	
456	A 10 078 A 83	Dichtung z. Hydr. Gehäuse		1	
457	DIN 137 / B 10	Federscheibe	B 10	6	
458	DIN 558 / M 10 x 30	Sechskantschraube	M 10 x 30	6	
459	000 070 A 55	Zus. Bau Hydraulikpumpe		1	
460	DIN 304 / 4 x 5	Scheibenfeder	4 x 5	1	
461	DIN 433 / 10,5	Scheibe	10,5 i \varnothing	1	
462	DIN 127 / A 10	Federring	A 10	1	
463	DIN 934-4D / M 10 x 1	Sechskantmutter	M 10 x 1	1	

Wichtig! Bei Ersatzteil-Bestellungen unbedingt Maschinen-Nummer angeben.

Bild-Nr.	Bestell-Nr.	Benennung des Teils	Abmessung	Stückzahl	Masch.-Nr.
464	000 990 01 90	Schwenkverschraubung		1	
465	DIN 7603-Cu/A 16x20	Flachdichtung	16 x 20 \varnothing	1	
466	A 10 072 A 09	Antriebsritzel f. Ölpumpe	z = 20	1	
467	A 10 070 A 64	Zus. Bau Saugleitung		1	
468	000 990 03 91	Hohlschraube	37 lg.	1	
469	A 10 078 A 80	Dichtung z. Hydraulikpumpe		1	
470	A 10 078 A 03	Zwischendeckel		1	
471	DIN 938-5S/AM 10x80	Stiftschraube	AM 10 x 80	2	
472	000 997 21 09	Ringdichtung	57 x 63 \varnothing x 3 \varnothing	1	
473	000 991 53 40	Beilegescheibe	65 x 79,8 \varnothing x 0,5	n. Bedarf	
	000 991 73 40	Beilegescheibe	65 x 79,8 \varnothing x 0,2	n. Bedarf	
474	DIN 555-4D / M 10	Sechskantmutter	M 10	2	
475	DIN 137 / B 10	Federscheibe	B 10	2	
476	A 10 078 A 65	Druckrohr		1	

Tafel 6: Schutzbügel - Lenkung - Kotflügel

477	A 10 060 A 12	Zus. Bau Schutzbügel		1	
478	DIN 939-5S/AM 12x25	Stiftschraube	M 12 x 25	2	
479	DIN 137 / B 12	Federscheibe	B 12	4	
480	DIN 555-4D / M 12	Sechskantmutter	M 12	4	
481	DIN 558-4D / M 12 x 45	Sechskantschraube	M 12 x 45	2	
482	A 10 063 B 07	Abstreifer		2	ca. ab 5180
483	DIN 601 / M 12 x 30 Mu	Sechskantschraube	M 12 x 30	2	ca. ab 5180
484	DIN 137 / B 12	Federscheibe	B 12	2	ca. ab 5180
485	A 10 060 A 06	Zus. Bau Anhängenvorrichtung		1	
486	DIN 137 / B 12	Federscheibe	B 12	4	
487	DIN 558 / M 12 x 25	Sechskantschraube	M 12 x 25	4	
488	504 064 01 15	Anhängeöse		1	

Wichtig! Bei Ersatzteil-Bestellungen unbedingt Maschinen-Nummer angeben.

Bild-Nr.	Bestell-Nr.	Benennung des Teils	Abmessung	Stückzahl	Masch.-Nr.
489	DIN 601-4D/M 12x30 Mu	Sechskantschraube	M 12 x 30	2	
490	DIN 137 / B 12	Federscheibe	B 12	2	
491	504 060 01 11	Zus. Bau Stecker		1	
492	000 994 05 70	Sicherungsöse		1	
493	000 994 01 80	Gliederkette		1	
494	000 994 08 45	Ring		2	
495	A 10 112 B 21	Schubhebel		1	
496	DIN 126 / 18	Scheibe	18 i \emptyset	1	
497	DIN 936-5S / M 16	fl. Sechskantmutter	M 16	2	
498	A 10 111 A 03	Lagerbock		1	
	DIN 555 / M 10	Sechskantmutter	M 10	4	
	DIN 137 / B 10	Federscheibe	B 10	4	
499	DIN 137 / B 12	Federscheibe	B 12	1	
500	DIN 601-4D/M 12x95 Mu	Sechskantschraube	M 12 x 95	1	
501	A 10 110 A 01	Zus. Bau Lenkung		1	
502	DIN 937 / M 30 x 1,5	Kronenmutter	M 30 x 1,5	1	
503	DIN 94 / 6 x 55	Splint	6 x 55	1	
504	A 10 112 00 03	Lenkstockhebel		1	
505	DIN 137 / B 12	Federscheibe	B 12	1	
506	DIN 933-8G/M 12x30mg	Sechskantschraube	M 12 x 30	1	
507	A 10 110 B 04	Zus. Bau Schubstange		1	
508	DIN 935-5S / M 10 x 1	Kronenmutter	M 10 x 1	1	
509	DIN 94 / 2 x 20	Splint	2 x 20	1	
510	A 10 111 A 07	Lenkrad		1	
511	DIN 1481 / 8 x 60	Spannstift	8 x 60	1	
512	A 10 160 A 11	Zus. Bau Kotflügel links		1	
513	A 10 160 A 12	Zus. Bau Kotflügel rechts		1	
514	A 10 161 A 28	Verstärkung		4	

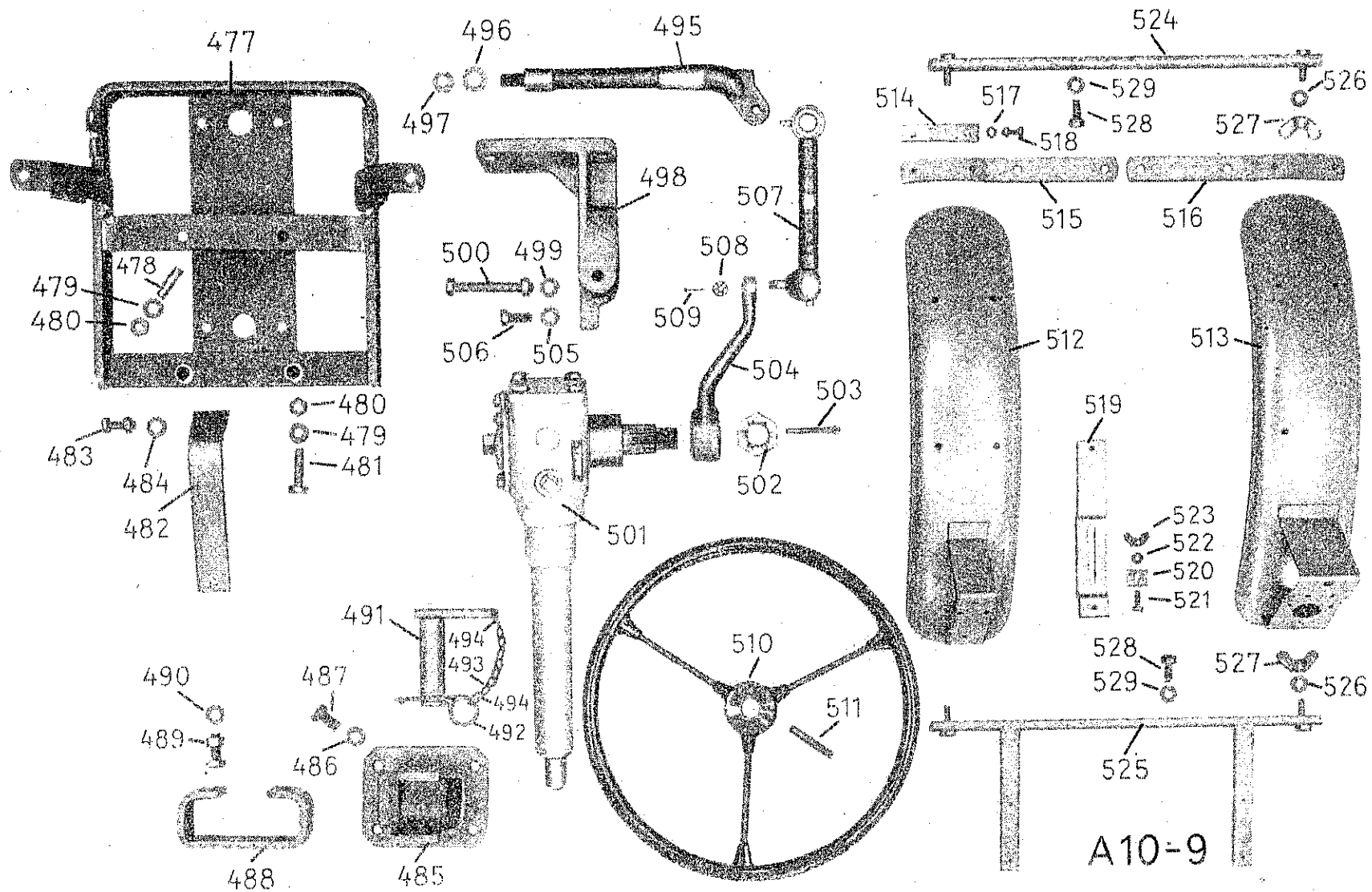

Tafel 6: Schutzbügel - Lenkung - Kotflügel

Wichtig! Bei Ersatzteil-Bestellungen unbedingt Maschinen-Nummer angeben.

Bild-Nr.	Bestell-Nr.	Benennung des Teils	Abmessung	Stückzahl	Masch.-Nr.
515	A 10 161 00 27	Kotflügelträger links		2	
516	A 10 161 01 27	Kotflügelträger rechts		2	
517	DIN 137 / B 6	Federscheibe	B 6	8	
518	DIN 601-4D / M 6x20 Mu	Sechskantschraube	M 6 x 20	8	
519	A 10 161 A 21	Befestigungsschiene		1	
520	000 994 03 60	Sicherungsblech		1	
521	DIN 558-4D / M 6 x 20	Sechskantschraube	M 6 x 20	1	
522	DIN 137 / B 6	Federscheibe	B 6	1	
523	DIN 315 / M 6	Flügelmutter	M 6	1	
524	A 10 160 01 29	Zus. Bau Befestigungsschiene vorn		1	
525	A 10 160 02 29	Zus. Bau Befestigungsschiene hinten		1	
526	DIN 137 / B 10	Federscheibe	B 10	4	
527	DIN 315 / M 10	Flügelmutter	M 10	4	
528	DIN 558-4D / M 10 x 25	Sechskantschraube	M 10 x 25	4	
529	DIN 137 / B 10	Federscheibe	B 10	4	

Tafel 7: Motorfortsetzung - Blechanbauten

530	A 10 140 B 05	Zus. Bau Auspuffmantel		1	
531	000 140 A 17	Zus. Bau Bodenblech		2	
532	000 990 20 39	Stiftschraube	12 \varnothing x 335	1	ca. ab 5171
	000 990 15 39	Stiftschraube	12 \varnothing x 310	1	ca. bis 5170
533	DIN 125 / 13	Scheibe	13 i \varnothing	2	
534	DIN 936 / M 12	Sechskantmutter	M 12	3	
535	000 973 03 10	Schlauchstück	10 i \varnothing	1	ca. ab 5171
	000 973 03 07	Schlauchstück	7 i \varnothing	1	ca. bis 5170
536	000 997 03 33	Asbestschnur	7 \varnothing	2	

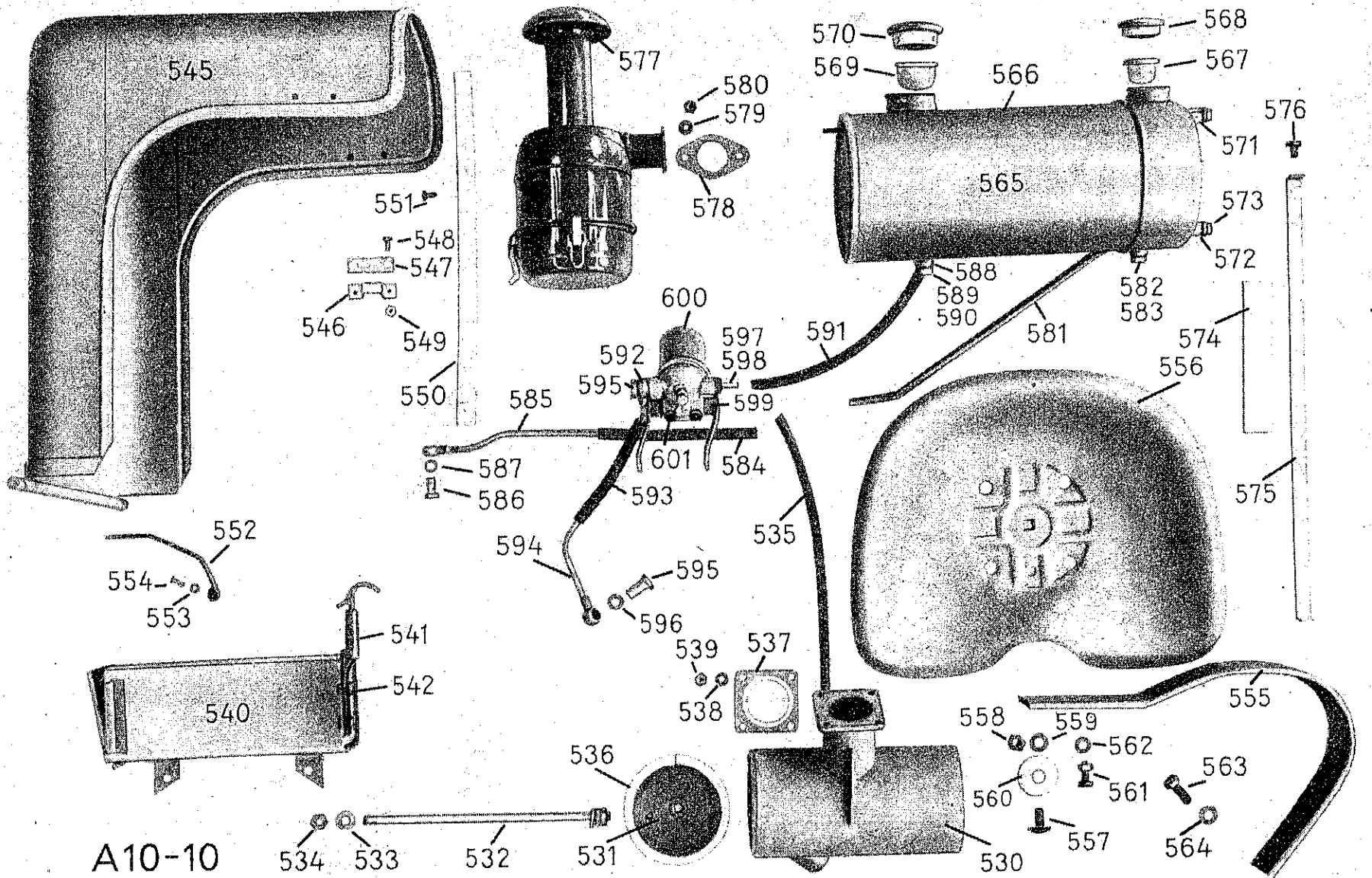

A10-10

Tafel 7: Motorfortsetzung - Blechanbauten

Wichtig! Bei Ersatzteil-Bestellungen unbedingt Maschinen-Nummer angeben.

Bild-Nr.	Bestell-Nr.	Benennung des Teils	Abmessung	Stückzahl	Masch.-Nr.
537	504 142 00 80	Dichtung	72x72	1	
538	DIN 137/B 8	Federscheibe	B 8	4	
539	DIN 555-4D/M 8	Sechskantmutter	M 8	4	
540	504 160 00 06	Zus. Bau Werkzeugkasten		1	
541	000 993 00 95	Haubenhalter		2	
542	DIN 558-4D/M 8x10	Sechskantschraube	M 8x10	4	
	DIN 137/B 8	Federscheibe	B 8	4	
	DIN 555/M 8	Sechskantmutter	M 8	4	
545	504 160 01 04	Zus. Bau Haube Schweißteil		1	
546	000 993 00 96	Anhaker		2	
547	000 993 00 97	Unterlage (z. Anhaker)		2	
548	DIN 63/AM 6x10	Senkschraube	M 6x10	4	
549	DIN 934/M 6	Sechskantmutter	M 6	4	
550	504 164 00 90	Haubenband	440 lg.	1	
551	000 990 03 20	Blattkopf-Bohrniet	3x5	8	
552	504 164 00 35	Halfeddraht	5 \emptyset	2	
553	DIN 126/5,8	Scheibe	5,8i \emptyset	2	
554	DIN 1476/5x15	Halbrundkerbnagel	5x15	2	
555	A 10 163 A 03	Sitzfeder		1	
556	000 163 00 01	Sitz		1	
557	DIN 603-4D/M 12x25	Flachrundschrabe	M 12x25	1	
558	DIN 555-4D/M 12	Sechskantmutter	M 12	1	
559	DIN 137/B 12	Federscheibe	B 12	1	
560	000 991 87 40	Beilegescheibe	10,5x21 \emptyset x2	1	
561	DIN 601-4D/M 10x25 Mu	Sechskantschraube	M 10x25	1	
562	DIN 137/B 10	Federscheibe	B 10	1	
563	DIN 558-4D/M 12x25	Sechskantschraube	M 12x25	2	
564	DIN 137/B 12	Federscheibe	B 12	2	

Wichtig! Bei Ersatzteil-Bestellungen unbedingt Maschinen-Nummer angeben.

Bild-Nr.	Bestell-Nr.	Benennung des Teils	Abmessung	Stückzahl	Masch.-Nr.
565	504 140 01 01	Zus. Bau Kraftstoffbehälter (kpl.)		1	
566	504 140 01 02	Zus. Bau Kraftstoffbehälter (ohne Armaturen)		1	
567	000 993 00 17	Sieb (f. Öl)		1	
568	000 993 00 11	Tankdeckel (f. Öl)		1	
569	000 993 00 15	Sieb (f. Kraftstoff)		1	
570	000 993 00 10	Tankdeckel (f. Kraftstoff)		1	
571	000 993 00 31	Ölstandsanzeiger		1	
572	000 997 25 01	Dichtring	10,5 x 16,5 Ø	4	
573	000 990 00 91	Hohlschraube		2	
574	504 141 00 18	Korkunterlage	36 x 185 x 4,5	2	
575	504 141 00 60	Spannband		2	
576	DIN 558-4D / M 8 x 15	Sechskantschraube	M 8 x 15	2	
577	504 025 00 01	Luftfilter		1	
578	504 025 00 80	Einlaßdichtung		1	
579	DIN 137 / B 8	Federscheibe	B 8	2	
580	DIN 555-4D / M 8	Sechskantmutter	M 8	2	
581	504 020 00 16	Zus. Bau Ölleitung (Anschl. Tank)		1	
582	DIN 7623 / A 8	Hohlschraube	Gew. M 14 x 1,5	1	
583	DIN 7603 / A 14 x 20	Flachdichtung	14 x 20 Ø	2	
584	000 024 03 82	Gummischlauch	200 lg.	1	
585	504 020 00 30	Zus. Bau Ölleitung (Anschl. Pumpe)		1	
586	DIN 7623 / A 4	Hohlschraube	Gew. M 10 x 1	1	
587	DIN 7603 / A 10 x 14	Flachdichtung	10 x 14 Ø	2	
588	504 020 00 15	Zus. Bau Kraftstoffleitung (Anschl. Tank)		1	
589	DIN 7623 / A 8	Hohlschraube	Gew. M 14 x 1,5	1	
590	DIN 7603 / A 14 x 20	Flachdichtung	14 x 20 Ø	2	

Wichtig! Bei Ersatzteil-Bestellungen unbedingt Maschinen-Nummer angeben.

Bild-Nr.	Bestell-Nr.	Benennung des Teils	Abmessung	Stückzahl	Masch.-Nr.
591	000 024 04 82	Gummischlauch	270 lg.	1	
592	504 020 00 15	Zus. Bau Kraftstoffleitung (Anschl. Filter)		1	
593	000 024 05 82	Gummischlauch	155 lg.	1	
594	504 020 00 13	Zus. Bau Kraftstoffleitung (Anschl. Pumpe)		1	
595	DIN 7623 / A 8	Hohlschraube	Gew. M 14 x 1,5	2	
596	DIN 7603 / A 14 x 20	Flachdichtung	14 x 20 Ø	4	
597	504 024 00 41	Schlauchfülle		1	
598	DIN 7603 / A 14 x 20	Flachdichtung	14 x 20 Ø	1	
599	000 020 00 12	Zus. Bau Halterung (f. Kraftstofffilter)		1	
600	000 020 00 20	Kraftstofffilter (m. Micronic-Einsatz)		1	
601	DIN 601-4D / M 8 x 25 Mu	Sechskantschraube	M 8 x 25	2	
	DIN 137 / B 8	Federscheibe	B 8	2	

Tafel 8: Elektr. Ausrüstung - Werkzeug und Zubehör

603	A 10 186 A 64	Akku-Auflage		1	
604	A 10 186 A 80	Unterlage		1	
605	504 186 23 01	Akku	12 V	1	
606	A 10 180 A 30	Zus. Bau Schutzhaube		1	
607	A 10 186 A 61	Akkuband		2	ca. bis 5180
608	000 990 01 43	Bolzen (m. Gew.)	20 lg.	2	ca. bis 5180
609	DIN 558-4D / M 6 x 40	Sechskantschraube	M 6 x 40	2	ca. bis 5180
610	000 990 01 40	Anschlagbolzen	35 lg.	1	ca. bis 5180
611	A 10 186 A 46	Druckschiene		1	ca. ab 5181

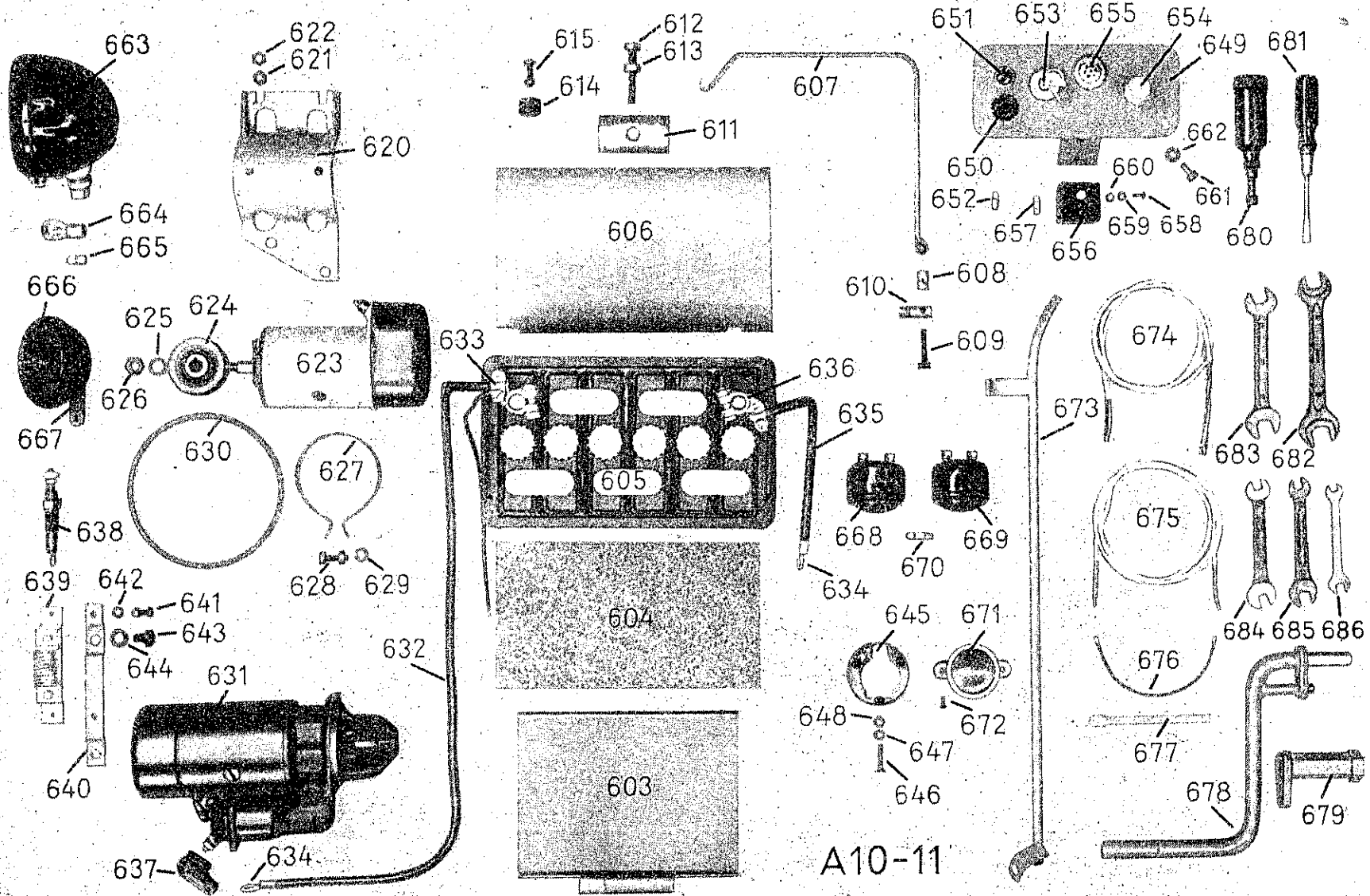

Tafel 8: Elektr. Ausrüstung - Werkzeug mit Zubehör

Wichtig! Bei Ersatzteil-Bestellungen unbedingt Maschinen-Nummer angeben.

Bild-Nr.	Bestell-Nr.	Benennung des Teils	Abmessung	Stückzahl	Masch.-Nr.
612	DIN 558-4D / M 10 x 60	Sechskantschraube	M 10 x 60	1	ca. ab 5181
613	DIN 555-4D / M 10	Sechskantmutter	M 10	1	ca. ab 5181
614	000 997 51 05	Gummipuffer		2	ca. ab 5181
615	DIN 601-4D/M 6x20 Mu	Sechskantschraube	M 6 x 20	2	ca. ab 5181
620	A 10 180 A 17	Zus. Bau Lichtmaschinenstütze		1	
621	DIN 555-4D / M 8	Sechskantmutter	M 8	2	
622	DIN 439-4D / M 8	fl. Sechskantmutter	M 8	2	
	504 185 00 80	Unterlage	80 x 105 x 2,5	1	
623	504 180 12 10	Zus. Bau Lichtmaschine	75 Watt	1	
624	504 185 01 04	Riemenscheibe		1	
625	DIN 127 / A 12	Federring	A 12	1	
626	DIN 936 / M 12	fl. Sechskantmutter	M 12	1	
627	504 185 00 61	Spannband		2	
628	DIN 601-4D/M 8x25 Mu	Sechskantschraube	M 8 x 25	2	
629	DIN 137 / B 8	Federscheibe	B 8	2	
630	DIN 2215	Keilriemen	10 x 500	2/1	
631	504 180 00 50	Zus. Bau Anlasser		1	
632	A 10 180 05 42	Zus. Bau Anlasserkabel +)	ca. 900 lg.	1	
633	000 184 02 44	Batterieklemme +)		1	
634	504 184 02 40	Kabelschuh		2	
635	A 10 180 06 42	Zus. Bau Anlasserkabel -)		1	
636	000 184 01 44	Batterieklemme -)		1	
637	504 184 00 90	Gummikappe		1	
638	504 181 00 11	Glühkerze		1	
639	504 181 00 13	Vorschalt-Widerstand		1	
640	504 181 00 43	Halter z. Vorschalt-Widerstand		1	
641	DIN 601-4D/M 6x15 Mu	Sechskantschraube	M 6 x 15	2	
642	DIN 137 / B 6	Federscheibe	B 6	2	

Wichtig! Bei Ersatzteil-Bestellungen unbedingt Maschinen-Nummer angeben.

Bild-Nr.	Bestell-Nr.	Benennung des Teils	Abmessung	Stückzahl	Masch.-Nr.
643	DIN 558-4D / M 10 x 15	Sechskantschraube	M 10 x 15	2	
644	DIN 137 / B 10	Federscheibe	B 10	2	
645	504 181 00 14	Steckdose		1	
646	DIN 63-5S / M 5 x 30	Senkschraube	M 5 x 30	3	
647	DIN 137 / B 5	Federscheibe	B 5	3	
648	DIN 934-4D / M 5	Sechskantmutter	M 5	3	
649	A 10 180 A 12	Zsb. Armaturenblech (Schweißteil)		1	
650	000 181 00 07	Signalknopf		1	
651	000 181 00 09	Lade-Kontrollampe		1	
652	000 182 02 17	Glühbirne	12 V; 1,5 W	1	
	DIN 137 / B 8	Federscheibe	B 8	1	
	DIN 555 / M 8	Sechskantmutter	M 8	1	
653	000 181 00 08	Schaltkasten		1	
654	000 181 00 10	Glüh-Anlaßschalter		1	
655	504 181 00 12	Glüh-Überwacher		1	
656	504 180 01 07	Zsb. Sicherungsdose		1	
657	000 183 04 30	Sicherung	4 Amp.	3	
658	DIN 86-5S / AM 4 x 12	Halbrundschraube	M 4 x 12	2	
659	DIN 137 / B 4	Federscheibe	B 4	2	
660	DIN 934-4D / M 4	Sechskantmutter	M 4	2	
661	DIN 558-4D / M 8 x 15	Sechskantschraube	M 8 x 15	4	
662	DIN 137 / B 8	Federscheibe	B 8	4	
663	504 180 13 01	Zus. Bau Scheinwerfer	12 V	2	
	A 10 182 A 35	Scheinwerferhalter	35 x 8 x 145	2	
	DIN 137 / B 8	Federscheibe	B 8	2	
	DIN 558-4D / M 8 x 20	Sechskantschraube	M 8 x 20	2	
664	000 182 01 17	Glühbirne (f. Fernlicht)	12 V; 15 W	2	
665	000 182 03 17	Glühbirne (f. Standlicht)	12 V; 3 W	2	

Wichtig! Bei Ersatzteil-Bestellungen unbedingt Maschinen-Nummer angeben.

Bild-Nr.	Bestell-Nr.	Benennung des Teils	Abmessung	Stückzahl	Masch.-Nr.
	A 10 182 A 35	Scheinwerferhalter		2	ca. ab 5636
666	504 180 12 06	Zus. Bau Signalhorn	12 V	1	
667	504 181 00 35	Signalhornhalter		1	i. Bedarfsf.
668	504 180 00 20	Zsb. Schlußleuchte (mit Fenster)		1	
669	504 180 00 21	Zsb. Schlußleuchte (ohne Fenster)		1	
670	504 182 00 21	Sofittenlampe	12 V; 3 W	2	
671	000 996 00 20	Rückstrahler (Katzenauge)		2	
672	DIN 1476-4D / 3,5 x 10	Halbrundkerbnagel	3,5 x 10	4	
673	A 10 180 A 13	Zsb. Kabelführungsrohr		1	
	000 972 52 13	Schlauchstück f. Kabelführg.	13 \varnothing x 3 x 170	1	
	A 10 187 A 47	Halteblech f. Kabelführung		1	
	DIN 601-4D/M 6x15 Mu	Sechskantschraube	M 6 x 15	1	
	DIN 137 / B 6	Federscheibe	B 6	1	
674	000 184 00 27	Panzerkabel (doppelt)	2 x 1,5 qmm	n. Bedarf	
675	000 184 00 26	Panzerkabel (einfach)	1,5 qmm	n. Bedarf	
676	000 184 00 25	Kabel (schwarz)	1,5 qmm	n. Bedarf	
677	000 184 01 45	Kabelband	135 lg.	n. Bedarf	
678	000 190 00 01	Zsb. Andrehkurbel		1	
679	000 190 A 05	Zsb. Steckschlüssel		1	
680	000 996 00 60	Fettpresse		1	
681	000 996 00 40	Schraubenzieher		1	
682	DIN 895-St.	Doppel-Schraubenschlüssel	SW 19/22	1	
683	DIN 895-St.	Doppel-Schraubenschlüssel	SW 17/19	1	
684	DIN 895-St.	Doppel-Schraubenschlüssel	SW 11/12	1	
685	DIN 895-St.	Doppel-Schraubenschlüssel	SW 10/14	1	
686	DIN 895-St.	Doppel-Schraubenschlüssel	SW 9/11	1	

Seit über 25 Jahren

Holder-**SCHLEPPER** und

Holder-**ANBAUGERÄTE**

führend in Leistung und Qualität

Ein Holder geht durch dick und dünn!

Verwenden Sie nur

Original-Ersatzteile

... und Sie werden immer feststellen:

Ein Holder geht durch dick und dünn!