

Holder

A 8 D
A 8 F

**Betriebsanleitung
und
Ersatzteilliste
zum
8 PS Allradschlepper
Cultitrac
A 8 D und A 8 F
ab Masch.-Nr. 10001**

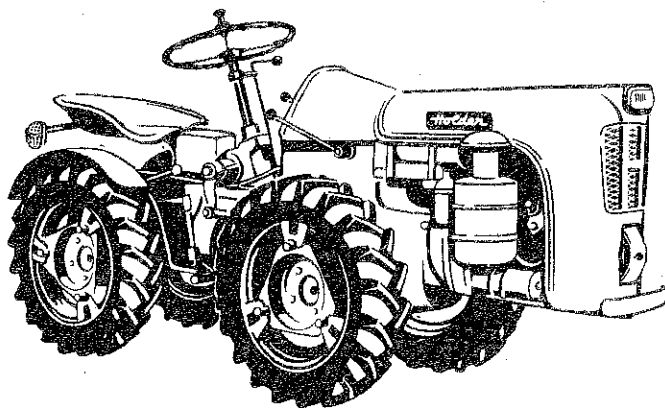

HOLDER GMBH GRUNBACH · 7067 GRUNBACH BEI STUTTGART
Postfach 40 · Tel. Waiblingen (071 51) 7433-35 · FS. 0722183 · Telex 0722183 Stgt.=Holder Grunbachwaibl.
Stammwerk gegründet 1888

Ein Holder geht durch dick und dünn!

Inhaltsverzeichnis

	Seite
Techn. Angaben	1
Kalt- und Warmstart A 8 D	2
dto. A 8 F	3
Armaturen, Schaltschema	4
Schalten mit den verschiedenen Schalthebeln	5
Zapfwelle, Bremsen	7
Spurweiten, Anhängavorrichtung	8
Geräte-Aufzug, Bedeutung der Sinnbilder	9
Wartung - Reinigung - Schmierung	10
Filteranlagen, Bremsen, Kupplung, Schraubverbindungen	10
Verzeichnis der Schmierstellen	11
Schaltplan 12 V für A 8 D	12
dto. 6 V für A 8 F	13
Geräte-Anbauvorrichtung, Unfallverhütungsvorschriften	14
Ersatzteilliste	ab 15

Mein Allradschlepper wurde geliefert am

Er hat die Fahrgestell-Nummer (Masch.Nr.)

Motortype

und Motornummer

Polizeiliches Kennzeichen

T e c h n i s c h e A n g a b e n
8 PS Allradschlepper Cultitrac A 8 D und A 8 F

M o t o r

<p><u>A 8 D</u> luftgekühlter Sachs Diesel- motor 400 L</p> <p>Hubraum: 399 ccm Kühlung: Luft Leistung: 8 PS Starter: elektr. Anlasser Einspritzpumpe: Bosch PFR 1 A 50/158/11 Tankinhalt: 4,5 Ltr. Dieselkraftstoff Kraftstoffver- 0,7-1,8 Ltr. je nach brauch: Belastung</p>	<p><u>A 8 F</u> luftgekühlter Sachs Benzin- motor Stamo 281</p> <p>Hubraum: 275 ccm Kühlung: Luft Leistung: 8 PS Starter: Seilzugstarter Vergaser: Drosselklappenvergaser Tankinhalt: 6 Ltr. Benzin-Ölgem. 1:25 Kraftstoff- 1,5-3 Ltr. je nach verbrauch: Belastung</p>
--	---

S c h l e p p e r

<p><u>Bauart:</u> Besonders niedere und schmale Blockkonstruktion mit Allrad- lenkung und wahlweisem Allrad- oder Vorderrad-Antrieb</p> <p><u>Getriebe:</u> Einheitsgetriebe für A 8 D und A 8 F 4 Vorwärts- (einschl. Schnellg.) 3 Rückwärtsgänge Differentialsperre vorne und hinten</p> <p><u>Zapfwelle:</u> a) Getriebezapfwelle 500 und 810 U/min b) Wegzapfwelle 1.2.u.3. Vorwärtsgang 1.2.u.3. Rückwärtsgang c) Drehrichtung der Zapfwelle bei stationärem Betrieb: Links- oder Rechtslauf nach Wahl</p> <p><u>Räder:</u> 4 gummibereitete Räder 4.50 x 14 AS</p>	<p><u>Kupplung:</u> F & S Einscheiben- Trockenkupplung</p> <p><u>Lenkung:</u> Allradlenkung mit selbst- sperrender ZF-Schnecken- lenkung</p> <p><u>Allrad- bremsen:</u> Innenbacken-Fuß- und Handbremse</p>
--	---

Fahrgeschwindigkeiten (Bereifung 4.50 x 14 AS):

<p><u>A 8 D</u> bei Motordrehzahl 3000 U/min</p> <p>1. Gang : 0,9 - 1,2 km/h 2. Gang : 3,0 km/h 3. Gang : 5,5 km/h Schnellgang : 12,6 km/h 1. R-Gang : 0,9 - 1,2 km/h 2. R-Gang : 3,0 km/h 3. R-Gang : 5,5 km/h</p>	<p><u>A 8 F</u> bei Motordrehzahl 3200 U/min</p> <p>1. Gang : 0,9 - 1,3 km/h 2. Gang : 3,1 km/h 3. Gang : 5,7 km/h Schnellgang : 13,2 km/h 1. R-Gang : 0,9 - 1,3 km/h 2. R-Gang : 3,1 km/h 3. R-Gang : 5,7 km/h</p>
---	---

Spurweiten: 510 - 620 - 690 mm Bodenfreiheit: 180 mm

Abmessungen:

Länge:	2060 mm
Breite: schmal	630 mm
breit	810 mm
Höhe:	1010 mm

<u>Gewichte:</u>	A 8 D	A 8 F
Leergewicht	545 kg	485 kg
Eigengewicht	445 kg	385 kg
Zul. Gesamtgewicht	800 kg	800 kg
Achslast vorne	450 kg	450 kg
hinten	450 kg	450 kg

Kleinster innerer Wenderadius: 800 mm

Elektrische Anlage:

A 8 D

Bosch Anlasser 1,3 PS
 Lichtmaschine 12 Volt 90 Watt
 Batterie 12 Volt 24 Ah
 1 Scheinwerfer mit Abblendlicht
 und Standlicht
 Blinklichtanlage
 2 Schluß-, Blink- und Kennzeichen-
 leuchten
 Steckdose f. Anhängerbeleuchtung
 Signalhorn

A 8 F

Schwunglichtmagnetzündler
 eingebaut im Motor.
 Batterie 6 Volt 16 Ah
 1 Scheinwerfer mit Abblendlicht
 und Standlicht
 Blinklichtanlage
 2 Schluß-, Blink- und Kennzeichen-
 leuchten
 Steckdose f. Anhängerbeleuchtung
 Signalhorn

B e s c h r e i b u n g

Mit Ihrem 8 PS Holder Allradschlepper Cultitrac A 8 sind Sie im Besitz einer hervorragenden Spezialmaschine zur Bearbeitung von Reihenkulturen im Wein- und Obstbau sowie in Baumschulen und Sonderkulturen aller Art.

Diese Maschine zeichnet sich durch ihre schmale und niedere Bauart besonders aus. Durch die kleinste Gesamtbreite von nur 63 cm können sogar noch Kulturen mit Pflanzweiten von 80 cm bearbeitet werden. Der Allradantrieb in Verbindung mit der günstigen Gewichtsverteilung verleiht der Maschine die einmalige Zugleistung, die Allradlenkung eine ideale Wendigkeit und die Allradbremsen die willkommene Sicherheit in jeder Lage.

Das 7-Gang Schaltgetriebe ist im vorderen Getriebegehäuse eingebaut. Über eine Gelenkwelle wird die Antriebskraft auf die Hinterräder übertragen. Der Hinterradantrieb ist abschaltbar. Die Zapfwelle kann als Getriebe- und Wegzapfwelle geschaltet werden. Beide Differentiale sind einzeln sperrbar.

Durch die niedere Bauweise ist die Maschine sehr kippsicher. Die Anordnung des Fahrersitzes ist äußerst bequem. Alle Bedienungshebel sind griffgünstig und leicht zu erreichen. Bestes Material und solide Verarbeitung geben die Gewähr für störungsfreien Betrieb und hohe Lebensdauer Ihres Holder Allradschleppers.

S t a r t e n

A. Allgemeines: Mit dieser kurzgefaßten Betriebsanleitung wollen wir Ihnen die Bedienung Ihres neuen Allradschleppers erklären und Hinweise für Einsatz und Pflege Ihrer Maschine geben.

Vor Inbetriebnahme muß die Maschine aufgetankt werden. Achten Sie dabei auf größte Sauberkeit. Beim Füllen des Kraftstofftankes sollte immer ein Trichter mit feinmaschigem Sieb oder sauberer Tucheinlage benützt werden. Selbst feinste Staubteilchen im Kraftstoff oder Öl verringern die Lebensdauer jedes Motors. Verwenden Sie als Kraftstoff und Öl nur gute Marken-Erzeugnisse.

B. Starten des Allradschleppers A 8 D, ausgerüstet mit Sachs Dieselmotor D 400 L. (Siehe auch beigegeb. Sachs Diesel 400 Handbuch)

Täglich vor Antritt der Fahrt ist zu prüfen:

1. Schmierölvorrat
2. Diesel-Kraftstoffvorrat

Der Schmierölstand wird am Öltank rechts durch ein Plastik-Ölstandsrohr angezeigt. Füllen Sie immer rechtzeitig HD-Schmieröl SAE 20 (für Sommer und Winter) nach. Motordefekte werden dadurch vermieden.

Beachten Sie beim Starten folgendes:

1. Gangschalthebel 3 auf Leerlauf stellen (siehe Seite 4)
2. Gashebel 7 auf 3/4 Gas nach vorne drehen (siehe Seite 4)
3. Blauen Knopf am Motor (neben Auspuff) ziehen. Derselbe bleibt jetzt außen und geht nach erfolgtem Start automatisch zurück.
4. Zündschlüssel einstecken und durch Hineindrücken den Motor starten. Nach 2 - 3 Sekunden muß der Motor anspringen, andernfalls verfahren wie bei Kaltstart.

Abstellen des Motors: Gashebel ganz zurückstellen, roten Abstellhebel am Motor (links am Auspuff) nach unten drücken.

Beim A 8 D ist keine Vorglüheinrichtung vorhanden. Bis zu Temperaturen von ca. -8°C ist ein Starten mit dem Anlasser gewährleistet.

Kältstart - bei Temperaturen unter +5°C:

1. Gangschalthebel 3 auf Leerlauf stellen
2. Gashebel 7 auf 3/4 Gas nach vorne drehen
3. Blauen Knopf am Motor (neben Auspuff) ziehen. Derselbe bleibt jetzt außen und geht nach erfolgtem Start automatisch zurück.
4. Luntenthaler im Zylinderkopf herausschrauben - Zündschlüssel einstecken, rote Ladekontroll-Lampe muß jetzt aufleuchten, Zündschlüssel ganz eindrücken und Motor durch Anlasser 3-4 Sekunden durchdrehen lassen, bis leichter Kraftstoffnebel an der Luntenthaler-Bohrung austritt. Trockene Zündpatrone mit dem weißen Ende in Luntenthaler einstecken und Luntenthaler einschrauben und durch leichten Schlag mit hartem Gegenstand festziehen. Auf Zündschlüssel drücken - Motor muß sofort anspringen. Springt Motor nicht an, neue Zündpatrone einsetzen und Startvorgang wiederholen. Längeres Durchdrehen des Motors mit dem Anlasser ist für die Batterie schädlich.

Wichtig: Um dem Motor eine hohe Lebensdauer zu sichern, empfehlen wir Ihnen, mit Belastung immer im höheren Drehzahlbereich zu fahren und rechtzeitig auf den nächst niederen Gang zu schalten. Bei 2500 Umdrehungen pro Minute ist der Motor noch leistungsfähiger und sparsamer als bei 1500 U/min. Lassen Sie deshalb den Motor nicht stampfen, sondern immer flüssig drehen (schnurren).

C. Starten des Allradschleppers A 8 F, ausgerüstet mit Sachs Benzinmotor Stamo 281. (Siehe auch beigegeb. Sachs Stamo 281 Handbuch)

Tank mit Zweitakter-Mischung Benzin-Öl 1:25 füllen.

Starten bei kaltem Motor:

1. Gangschalthebel 3 auf Leerlauf stellen (siehe Seite 4)
2. Kraftstoffhahn öffnen - Starterklappe am Vergaser schließen - Tupfer ruhig drücken bis Kraftstoff überläuft - Gashebel 1/2-3/4 öffnen.
3. Starterseil zügig bis zur Hälfte oder 2/3 der Seillänge (blaue Markierung) herausziehen - Gummigriff nicht loslassen, sondern Seil langsam zurücklaufen lassen - Starterklappe am Vergaser öffnen - mit Gashebel Motordrehzahl regulieren.

Starten bei warmem Motor:

1. Gangschalthebel 3 auf Leerlauf stellen
2. Tupfer am Vergaser nicht drücken - Starterklappe offen halten - Gashebel 1/2 öffnen
3. mit Reversierstarter starten wie zuvor beschrieben.

Abstellen des Motors:

Gashebel ganz zurückstellen - Kraftstoffhahn schließen - nach einigen Sekunden Kurzschlußknopf drücken.

D. Fahren.

Das Fahren mit Ihrem Holder Allradschlepper ist sehr einfach. Beachten Sie dabei folgendes:

Gashebel 7 vor dem Gangschalten auf Leerlauf-Drehzahl zurückstellen.
Vor dem Betätigen der Schalthebel 1 - 2 - 3 oder 5 wird grundsätzlich mit dem linken Fuß das Kupplungspedal 17 getreten (ausgekuppelt)

Bild 1 zeigt die Schalthebel und Armaturen am Schaltpult. Alle Schalthebel haben rote bzw. schwarze Knöpfe. Auf dem Schaltbild sind die Sinnbilder dazu in gleicher Farbe gedruckt.



Bild 1 Schalthebel und Armaturen



Bild 2 Rechte Seiten-Ansicht A 8 D

Nun zu den Schalthebeln:

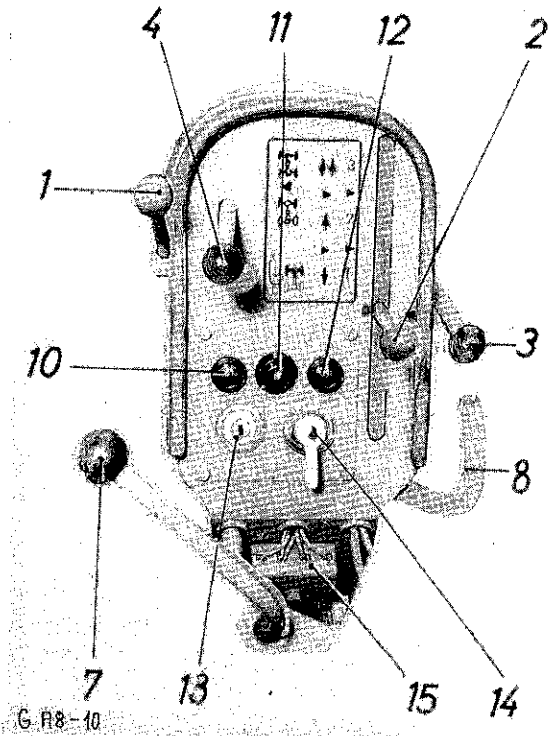
Hebel 1 nach oben
= Allradantrieb und
= Weg-Zapfwelle

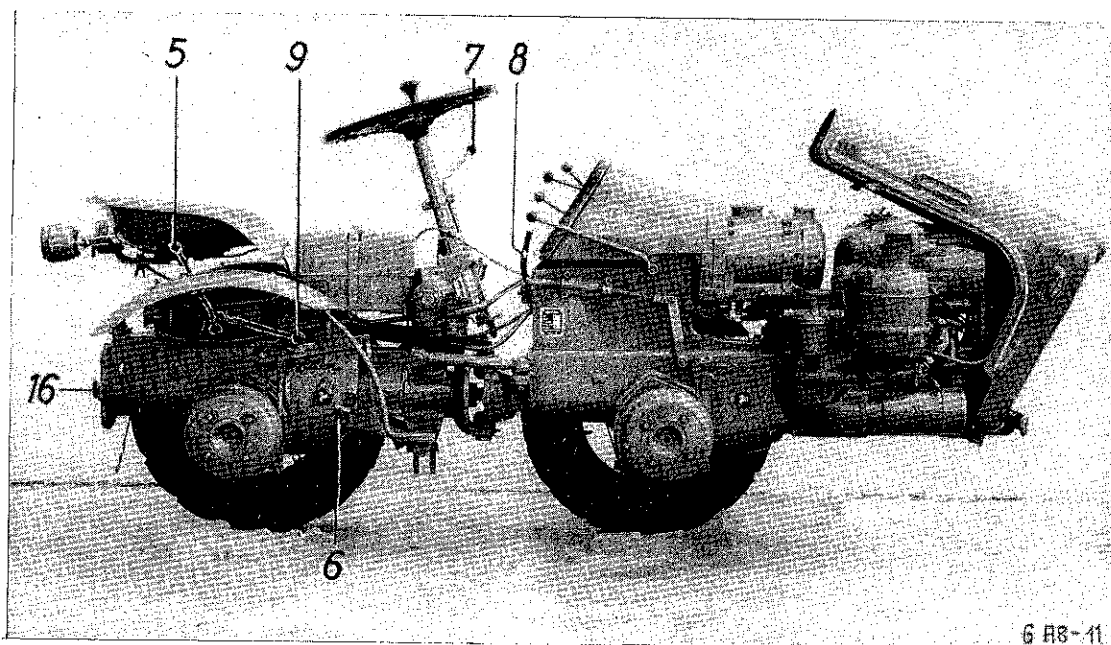

Leerlauf



Hebel A nach unten
= Vorderrad-Antrieb und
= Getriebe-Zapfwelle



Schnellgang (schnelle Vorwärtsfahrt)



Leerlauf



Normale Vorwärtsfahrt
(1. - 2. - 3. Gang)



Leerlauf



Normale Rückwärtsfahrt
(1. - 2. - 3. Gang)



3. Vorwärts- bzw.
Rückwärtsgang

3

Leerlauf



2. Vorwärts- bzw.
Rückwärtsgang

2

Leerlauf



1. Vorwärts- bzw.
Rückwärtsgang

1

Allrad-Schalthebel 1 (rot)
dient zum Einschalten des
Allrad-Antriebes bzw. zum
Einschalten von Weg- oder
Getriebe-Zapfwelle.

Er kann in jeder beliebigen
Schaltstellung der anderen
Hebel betätigt werden

Vorwählhebel 2 (rot)
dient zur Wahl der Fahrt-
richtung (vorwärts und rückwärts)
sowie zur Wahl der Geschwindig-
keitsbereiche.

Gang-Schalthebel 3 (schwarz)
dient zum Schalten des
1. - 2. und 3. Ganges.

Das Hochschalten während der
Fahrt nach vorherigem Aus-
kuppeln ist möglich.

Schalt-Beispiel: Um eine große Zugleistung zu bekommen, Hebel 1 nach oben auf Stellung "Allrad-Antrieb" schalten. Vorwählhebel 2 je nach gewünschter Fahrtrichtung und Fahrgeschwindigkeit z.B. auf "Normale Vorwärtsfahrt" stellen. Jetzt mit Gangschalthebel 3 den gewünschten Gang schalten. Von nun ab wird nur noch Gangschalthebel 3 betätigt. Wenn beim Wenden rückwärts gestoßen werden soll, wird nur mit Vorwählhebel 2 umgeschaltet.

Merken Sie sich einfach: Es braucht immer nur einer der beiden Hebel (2 oder 3) betätigt werden.

Differential frei

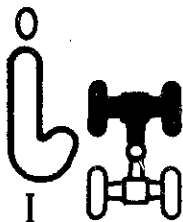

Vorderer Differential-Sperrhebel 4 (schwarz)

Zum Sperren des vorderen Differential wird der Hebel einfach unten eingerastet

Differential gesperrt

Hebel gezogen
= Differential gesperrt

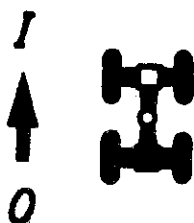

Hinterer Differential-Sperrhebel 9 (schwarz)

Durch Hochziehen dieses Hebels wird das hintere Differential solange gesperrt, bis der Hebel wieder losgelassen wird

Hebel loslassen
= Differential frei

Beachten Sie bitte: Das Lenken des Schleppers geht spielend leicht, jedoch nur bei ausgeschalteter Differentialsperre.

Mit dem Zapfwellen-Schalthebel 5 (schwarz) kann auf verschiedene Zapfwellen-Geschwindigkeiten geschaltet werden. Siehe Tabelle 1

Stellung I
(niedere Drehzahlen
siehe Tabelle 1)



Zapfwelle "Aus"

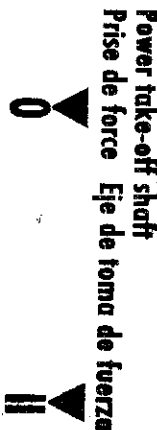

Stellung II
(höhere Drehzahlen
siehe Tabelle 1)



Getriebezapfwelle							
1. Gang		2. Gang		3. Gang		Schnellgang	
Zapfwellen-Schalthebel 5 in Stellung							
I	II	I	II	I	II	I	II
500	810	500	810	500	810	500	810
Wegzapfwelle							
1. Gang		2. Gang		3. Gang		Schnellgang	
Zapfwellen-Schalthebel 5 in Stellung							
I	II	I	II	I	II	I	II
220	350	530	850	960	1550	—	—

Tabelle 1 - Die Zapfwellen-Drehzahlen

Auf Getriebe-Zapfwelle wird zum Spritzen im Stand bzw. für Arbeiten, welche keine hohe Zugleistung erfordern geschaltet. Dazu Allrad-Schalthebel 1 nach unten auf "Vorderrad-Antrieb" und Gang-Schalthebel 3 auf "Leerlauf" stellen. Mit Zapfwellen-Schalthebel 5 können 2 Drehzahlen geschaltet werden. (Siehe Tabelle 1). Beim Riemenscheiben-Betrieb kann mit Vorwählhebel 2 auf Links- oder Rechtslauf geschaltet werden.

Die Wegzapfwelle (gangabhängige Zapfwelle mit gleichzeitigem Allradantrieb) ist sehr vorteilhaft bei allen Fräsarbeiten sowie Spritzen oder Mähen in Hanglagen. Dazu Allrad-Schalthebel 1 nach oben auf Allrad-Antrieb stellen und mit Gang-Schalthebel 3 den 1. - 2. oder 3. Gang schalten. Die Zapfwellen-Drehzahlen sind gangabhängig, d.h. sie werden beim Gangschalten entsprechend größer oder kleiner. Mit dem Zapfwellen-Schalthebel 5 kann zusätzlich die passende Zapfwellen-Drehzahl gewählt werden. Beachten Sie dabei Tab. 1.

Bei Nichtgebrauch der Zapfwelle Gummischutzkappe aufstecken.

E. Bremsen.

Als Fahrbremse dient die Fußbremse 6. Sie wirkt auf die Hinterräder. Durch Ziehen des Handbremshebels 8 (Feststellbremse) werden die Vorderräder gebremst. Das Lösen der Bremse geschieht durch leichtes Drehen des Handbremshebels nach außen. Beim Parken am Berg Feststellbremse anziehen und 1. Gang einlegen.

A c h t u n g !

Das Fahren mit angehängtem Wagen oder Landmaschinen geschieht auf eigene Gefahr ! Beim Bergabfahren mit Anhängewagen immer den Gang schalten, welcher bergauf benötigt würde. Niemals mit ausgekuppeltem Motor oder im Leerlauf bergab fahren ! Anhängewagen müssen gesondert gebremst werden können ! Beachten Sie die Verkehrsvorschriften !

F. Spurweiten.

Zur Anpassung an verschiedene Reihenweiten läßt sich die Spurweite von 510 - 690 mm gemäß Bild verstellen.



Bild 3 - Die verschiedenen Spurweiten

G. Anhänge-Vorrichtung als Kugel-Schnellkupplung ausgebildet (Kugel $\phi=50$ mm)

Sie ist abnehmbar, dabei ist folgendes zu beachten:

Beide Spannschrauben lösen - Sicherungsriegel wie auf Bild 4 nach unten drücken - Spannbügel ausschwenken - Anhänge-Vorrichtung abnehmen.

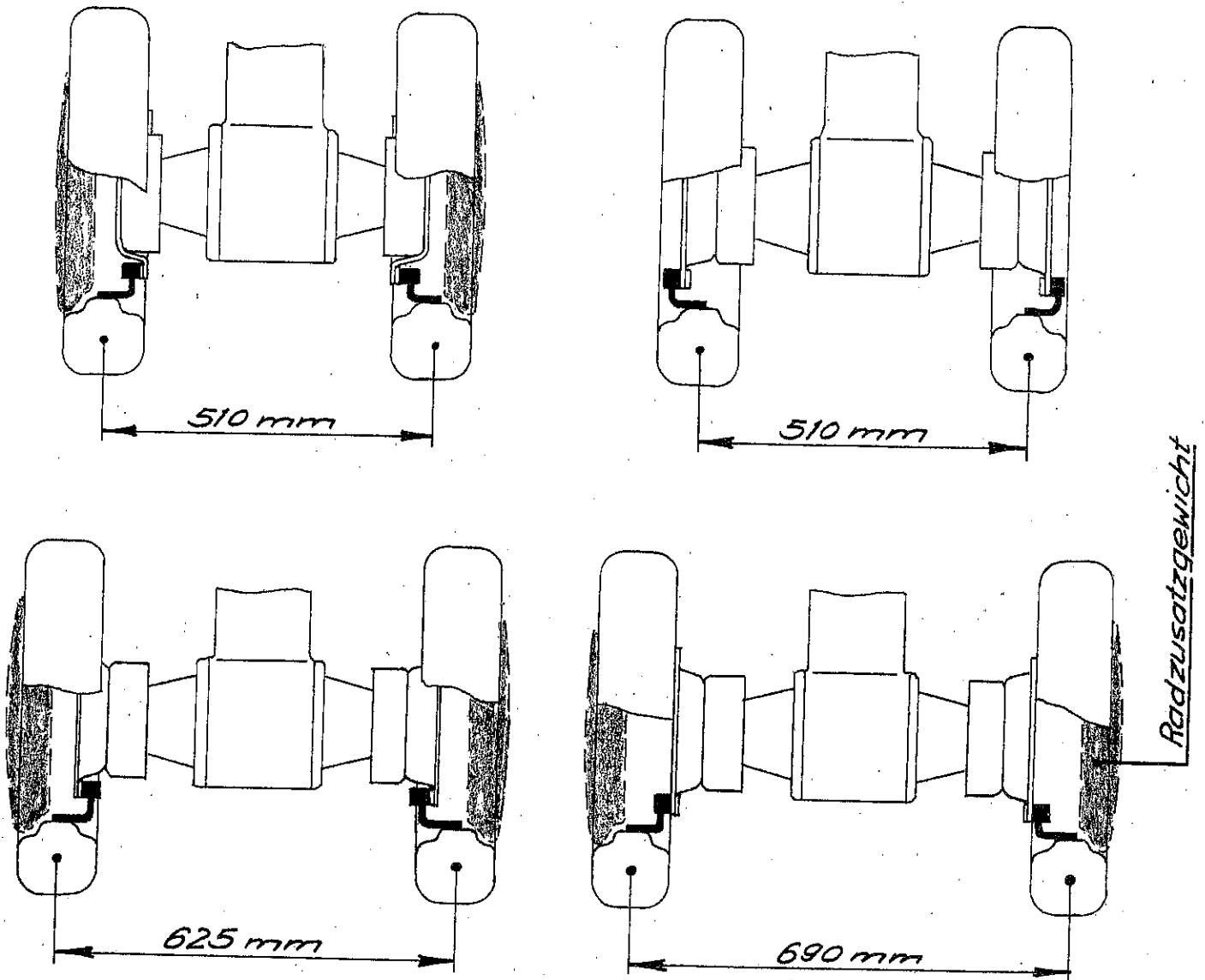
Beim Anbau Schrauben fest anziehen.

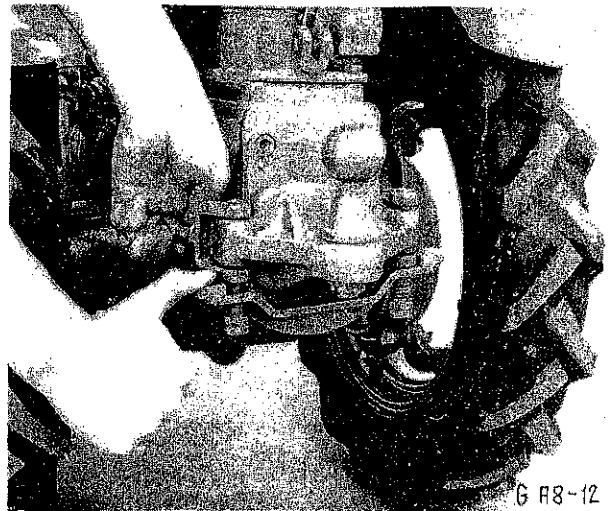

G 18-12

Bild 4 - Abbau der Anhänge-Vorrichtung

H. Der Geräteaufzug 18 für Handbetätigung ist an der linken Seite angeordnet.



Bild 5 - Geräteaufzug

Die Sinnbilder zur Bedienung bedeuten folgendes:

Senken

Sperrhebel durch Öse festgelegt. Aufzughebel bis zum Anschlag nach oben ziehen

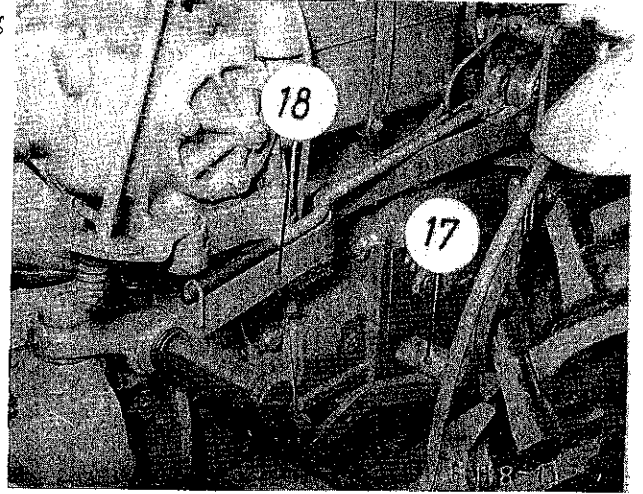
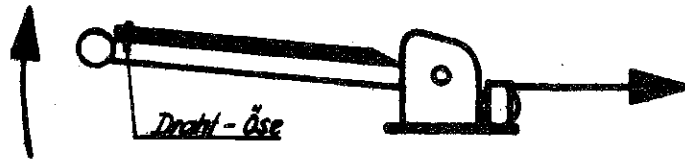

Seil ist lose - Gerät senkt sich

Heben

Sperrhebel frei. Mit Aufzughebel "pumpen" bis Gerät ausgehoben

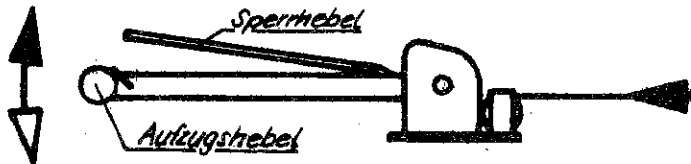

Seil zieht Gerät hoch

Schwimmen

Sperrhebel durch Öse festgelegt. Aufzughebel nach unten drücken

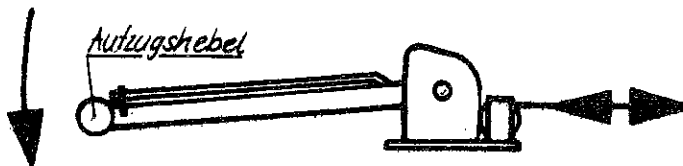

Seil und Gerät ist nach oben und unten frei

Das Drahtseil wickelt sich leichter auf und hat eine höhere Lebensdauer, wenn Sie dasselbe von Zeit zu Zeit einölen.

Beim stationären Betrieb (mit Zapfwellen-Riemenscheibe) empfehlen wir, den kpl. Rücklicht-Halter unter dem Sitz abzuschrauben, um evtl. Beschädigungen durch Erschüttern zu vermeiden.

J. Wartung - Reinigung - Schmierung.

Gute Pflege und richtige Bedienung sind Voraussetzung für die ständige Betriebsbereitschaft und hohe Lebensdauer Ihres Schleppers.

Feuchte Räume oder solche, in denen Kunstdünger gelagert wird, eignen sich nicht zum Unterstellen von Maschinen.

Beim Waschen darf kein Wasser in den Kraftstofftank oder in die elektrische Anlage kommen.

1. Motor siehe beiliegendes Handbuch Sachs Diesel 400 L bzw. Sachs Stamo 281.

2. Ölbadluftfilter am A 8 D.

Siehe beiliegende Spezial-Filter-Wartungsanleitung. Das Luftfilter hat die Aufgabe, den in der Ansaugluft enthaltenen Staub abzuscheiden. Filterpflege ist sehr wichtig! Ein verschmutztes und ungepflegtes Filter versagt bei der Luft-Filterung. In den Motor eingedrungener Schmutz führt zu Verschleiß und hohem Kraftstoffverbrauch. Vor Luftfilter-Überprüfung Motor abstellen.

Reinigen des Ölbadluftfilters in der Einsatzzeit wöchentlich oder nach 30 - 50 Betriebsstunden vornehmen. Ölstand nicht bei warmer Maschine überprüfen. Es dauert sonst etwa 1 Stunde, bis das Öl aus der Filterpackung abgetropft ist. Öltopf abnehmen und Altöl mit Schlamm ausleeren. Ölfüllung im Filtertopf nur bis zur vorgeschriebenen Marke vornehmen.

3. Zyklon-Luftfilter am A 8 F.

Nach 20 - 30 Betriebsstunden (bei starkem Staubanfall täglich) Filtereinsatz in Kraftstoff auswaschen und trocknen. Anschließend Filtereinsatz ganz in Motorenöl (SAE 40 oder 50) eintauchen und gut abtropfen lassen. Filtergehäuse innen sauber auswischen. Zusammenbau sorgfältig vornehmen.

4. Vergaser am A 8 F.

Nach 200 Betriebsstunden Vergaser reinigen. Schwimmergehäuse mit Kraftstoff auswaschen. Düsen durchblasen (evtl. mit Preßluft). Sorgfältig zusammenbauen. Auf Dichtigkeit prüfen.

5. Kupplung.

Das gelegentliche Prüfen und Nachstellen der Kupplung geschieht am besten in einer Fachwerkstatt. Der Kupplungs-Bowdenzug hat in der Mitte einen Ölschmier-Nippel. Von Zeit zu Zeit ist dort dünnes Öl einzubringen.

6. Bremsen.

Der Bremsbelag unterliegt einem gewissen Verschleiß. Das Nachstellen der Bremsen gehört ebenfalls zu den Aufgaben des Kundendienstes. Mit Rücksicht auf die Verkehrssicherheit sind diese Arbeiten in einer Fachwerkstatt durchzuführen.

7. Überwachung der Schraubverbindungen.

Nach den ersten 20 Betriebsstunden sind sämtliche Schraubverbindungen zu überprüfen und bei Bedarf nachzuziehen. Diese Überprüfung ist von Zeit zu Zeit zu wiederholen.

8. Der Reifendruck beträgt vorne und hinten 1,5 atü.

9. Getriebe.

Im vorderen und hinteren Getriebe sind je ca. 6 Liter Getriebeöl SAE 80. Ein Schauglas an der rechten Getriebeseite zeigt den Ölstand an. (Ölstandsaug halb voll).

10. Ölwechsel bei warmgefahrenener Maschine erstmals bei ca. 50 Betriebsstunden, später nach ca. 300 Betriebsstunden oder jährlich einmal vornehmen. Rote Öleinfüll-Schrauben befinden sich jeweils am Getriebedeckel vorne links. Die Ablass-Schrauben sind unten in Getriebe-Mitte.

11. Lenkung.

Nach Bedarf Öl SAE 80 nachfüllen.

12. Das Abschmieren erfolgt zweckmäßig in einer Fachwerkstatt nach jeweils 50 Betriebsstunden mit einem wasserbeständigen Abschmierfett. An folgenden Stellen befinden sich Schmiernippel:

	Zahl der Schmiernippel
Gelenkwelle in Schleppermitte	2
Kupplungsgehäuse links und rechts	2
Achstrichter (für Bremsschlüssel)	4
Kupplungspedal links	1
Bremspedal rechts	1
Lenk-Schubstange rechts	2
Lagergehäuse (unter Lenkstock links)	1
Schwenkgabel in Schleppermitte	2
Handaufzug (links unter Sitz)	3

13. Wartung der elektrischen Anlage.

Überprüfungs- und Instandsetzungsarbeiten empfehlen wir in einer Fachwerkstatt ausführen zu lassen. Von Zeit zu Zeit bzw. beim Austausch der Scheinwerferbirne Höhen-Einstellung des Scheinwerfers überprüfen lassen.

- 1 Scheinwerfer Hella 10 EO - 6 LA mit Glühlampe 12V 15W u. 12V 4W
- 2 Reglerschalter Bosch RS/ZB 60-90/12/1
- 3 Horn Bosch HO/FCH 12/1
- 4 Anlasser Bosch EGE 1,3/12 AR 23
- 5 Blinkgeber Hella 91 PM 2/3 x 18W - 12V
- 6 Anzeigeleuchte Hella 50/12 mit Glühlampe 12V 2W
- 7 Druckknopfschalter Bosch SH/TD 7/1
- 8 Blinkerschalter Hella 51/14 mit Glühlampe 12V 2W
- 9 Licht-Zündsch. m. Anlasskontakt Bosch SH/KSA 4
- 10 Sicherungsdose Hella 32/4 mit Sicherungen 8 Amp.
- 11 Verbindungsstück f. Sicherungsdose Hella 32/102
- 12 Batterie Bosch BA 12/24/3
- 13 7-fach-Steckdose Bosch VM/DL 7/1
- 14 Steckdose - Weco 5-polig
- 15 Stecker - Weco 5-polig
- 16 Blinkleuchte Hella BL 30-3 gelb mit Glühlampe 12V 18W
- 17 Schluß - Blink - Kennzeichenleuchte Hella SBK 106 mit Glühlampen 12V 10W u. 12V 18W

Farbkennzeichnung der Leitungen nach DIN 72551

hb = hellblau, br = braun, ge = gelb, gn = grün,
 gr = grau, ro = rot, sw = schwarz, ws = weiß,
 sw/ws-gn = Grundfarbe schwarz/Kennfarben weiß-grün.

Schaltplan 12 V für A 8 D

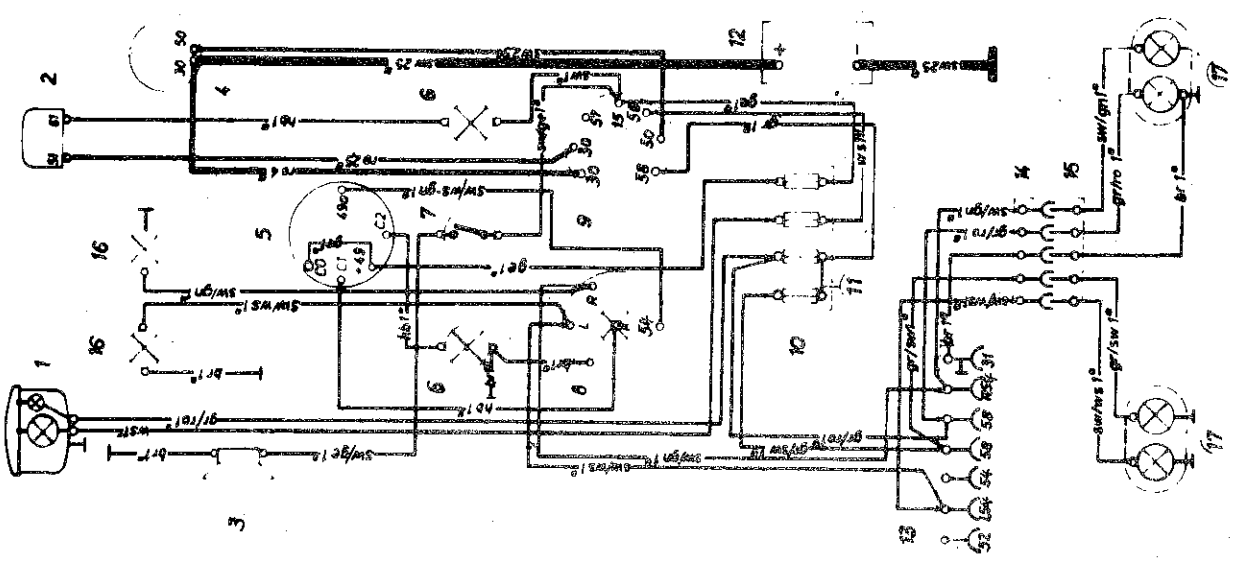

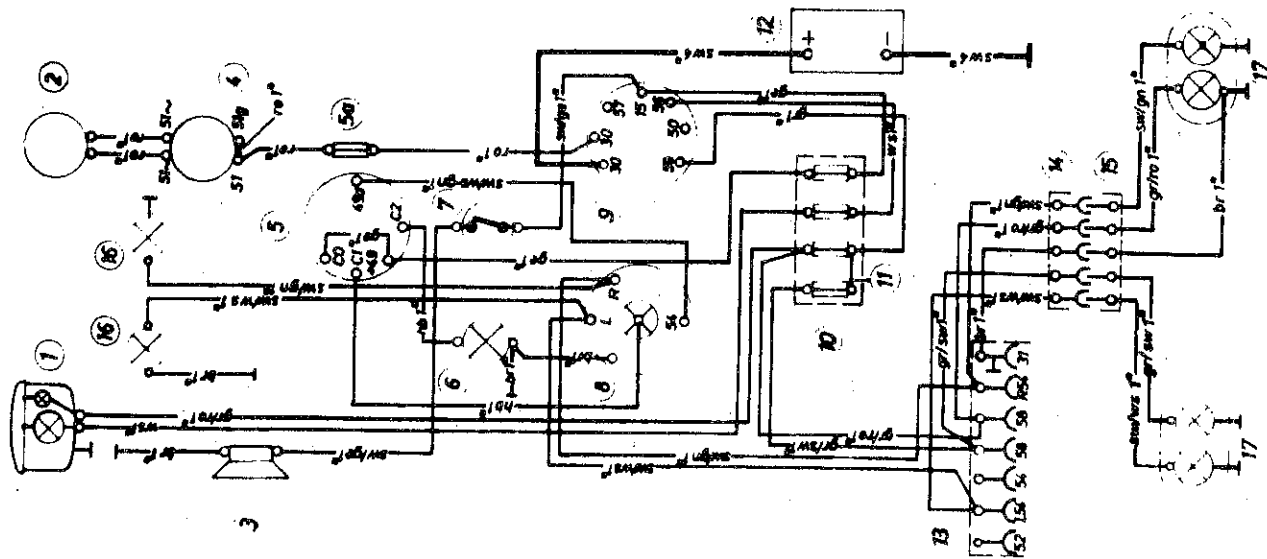

- 1 Scheinwerfer Hella 10 EO - 6 LA mit Glühlampe 6V 15W u. 6V 2W
- 2 Schwunglichtmagnetzünder eingeb. in Motor
- 3 Horn Bosch HO/FCH 6/1
- 4 Gleichrichter mit Drossel Bosch LJWJ 1Z 20Z
- 5 Blinkgeber Hella 91 PM 2/3 x 21/18/6V
- 5a Kabelverbinder mit Sicherung 2,5 Amp.
- 6 Anzeigeleuchte Hella 50/12 mit Glühlampe 6V 2W
- 7 Druckknopfschalter Bosch SH/TD 7/1
- 8 Blinkerschalter Hella 51/14 mit Glühlampe 6V 0,6W
- 9 Licht-Zündsch. m. Anlasskontakt Bosch SH/KSA 4
- 10 Sicherungsdose Hella 32/4 mit Sicherungen 8 Amp.
- 11 Verbindungsstück f. Sicherungsdose Hella 32/102
- 12 Batterie Bosch BA/6/16/1
- 13 7-fach-Steckdose Bosch VM/DL 7/1
- 14 Steckdose - Weco 5-polig
- 15 Stecker - Weco 5-polig
- 16 Blinkleuchte Hella BL 30-3 gelb mit Glühlampe 6V 18W
- 17 Schluß - Blink - Kennzeichenleuchte Hella SBK 106 mit Glühlampen 6V 5W u. 6V 18W

Farbkennzeichnung der Leitungen nach DIN 72551

hb = hellblau, br = braun, ge = gelb, gn = grün,
 gr = grau, ro = rot, sw = schwarz, ws = weiß,
 sw/ws-gn = Grundfarbe schwarz/Kennfarben weiß-grün.

K. Geräteanbau-Vorrichtung Type 900/1.

Zum Anbau und zum Ausheben der gezogenen Anbaugeräte dient die Geräteanbau-Vorrichtung. Bild 6 zeigt dieselbe in angebautem Zustand. Das Seil des Aufzuges wird je nach Eigengewicht des Anbaugerätes in eine der 4 Bohrungen der Lochschiene 1 eingehängt. Mit der Verstellspindel 2 wird die Arbeitstiefe eingestellt. Die Einstecktasche 3 dient zur Aufnahme der gezogenen Anbaugeräte. Einstecktasche und Anbaugerät werden gleichzeitig durch den haarnadelförmigen Bügel 4 im Querrahmen festgehalten. Die Stützräder sind höhen- und seitenverstellbar.

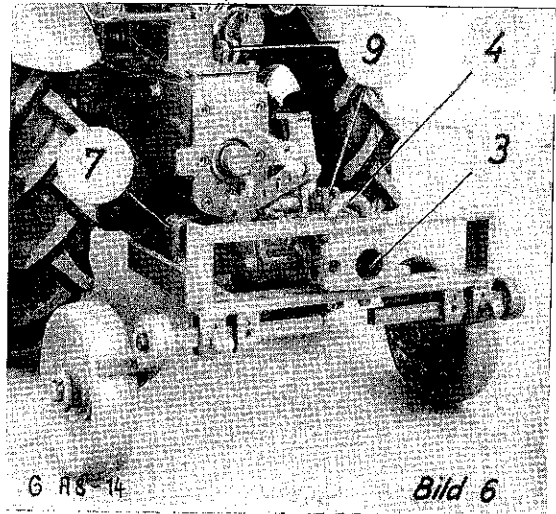

Der Anbau der Geräteanbau-Vorrichtung am Schlepper.

Der Anhängerbügel 5 wird von der Zugschiene 6 gelöst. Anhängerbügel 5 über Fußrastenachse am Schlepper schieben und mit Schraube sichern. Führungsbügel 7 am Zapfwellenflansch anschrauben. Einschieben der Geräteanbau-Vorrichtung, Zugschiene 6 mittels Bolzen mit Anhängerbügel 5 verbinden. Die Führungsschiene 8 kann in 2 Stellungen angebaut werden.

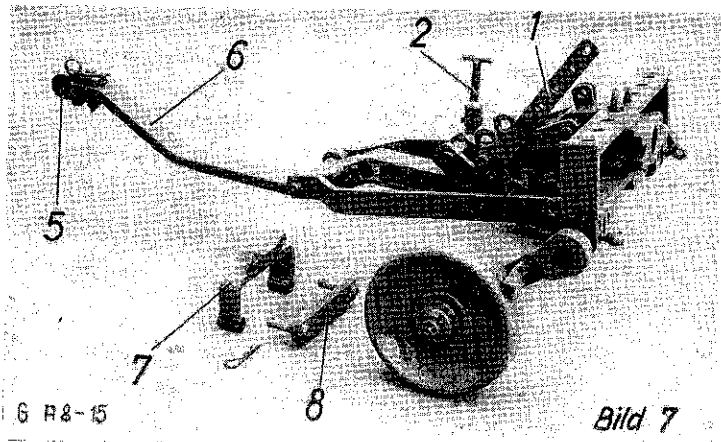

1. Glatte Seite nach oben erlaubt großen Pendelbereich. 2. Ausgesparte Seite nach oben - seitliches Pendeln ist ausgeschaltet (für Sonderfälle).

Zur Straßenfahrt wird das Gerät senkrecht ausgehoben und muß mittels Strebe zwischen den beiden Bügeln 9 festgelegt und gesichert werden. Dies dient zur Unfallverhütung und zur Entlastung des Aufzuges.

L. Unfallverhütung.

Die Landwirtschaftliche Berufsgenossenschaft schreibt uns:
Helft Unfälle vermeiden !

Unerfahrenheit und Leichtsinns sind die Ursachen der meisten Unfälle mit Schleppern. Deshalb sollte sich jeder Fahrer eines Schleppers anfänglich durch sehr vorsichtiges Fahren das erforderliche Gefühl für sicheres Fahren aneignen. Gerade in der Landwirtschaft und im Weinbau werden an den Fahrer bei glatten, schlüpfrigen, lehmigen, ausgefahrenen und steilen Wegen und Kulturen hohe Anforderungen gestellt. Die höhere Geschwindigkeit gegenüber dem Tiergespann bedingt ein noch sorgfältigeres Laden, Verstauen und Befestigen der Ladung, und die mögliche Gewichtsverlagerung der Ladung ist bei ungünstigen Wegverhältnissen und besonders beim Fahren an Hängen zu berücksichtigen. Vor allem ist ein Überladen der Fahrzeuge im Verhältnis zum Gewicht und zur Zugkraft des Schleppers gefährlich und zu unterlassen. Entscheidend für das Gewicht der Ladung ist nicht die Zugkraft des Schleppers, oder die Ladefähigkeit des Anhängers, sondern

sondern die Möglichkeit, den Wagenzug in jedem zu befahrenden Gelände sicher abzubremsen, ohne ein Umstürzen des Schleppers oder des Anhängers befürchten zu müssen.

Ersatzteil-Liste für Allradschlepper A 8 D u. A 8 F.

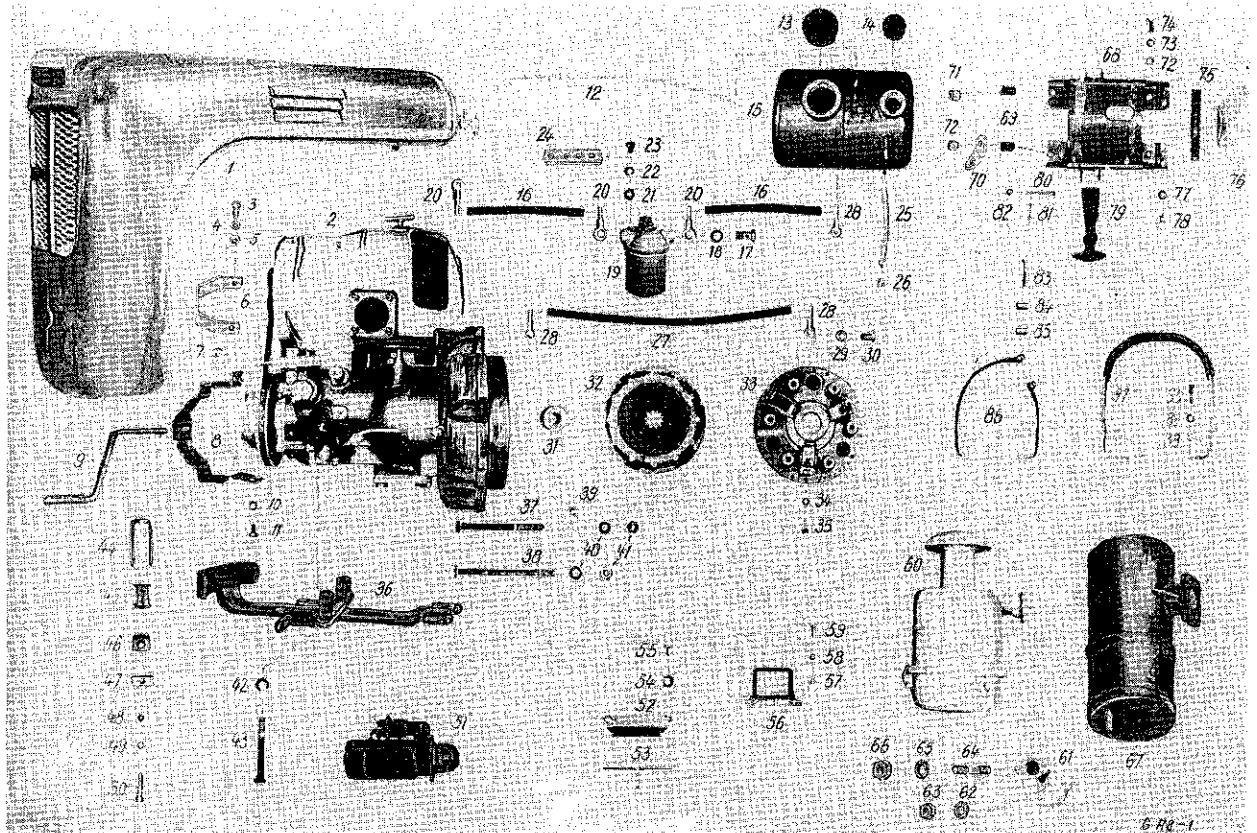

Tafel 1: Motor - Schutzbügel - Haube - Tank

Bild-Nr.	Bestell Nr.	Benennung des Teiles	Abmessung	A8D A8F Stück	Masch. Nr.	Gewicht kg/Stück	Preis DM/Stück
1	508 160 00 04	Zsb Haube		1		5.100	
2	500 010 09 01	Sachs Diesel D 400 mit Gleichstromlichtmasch		1		72.000	
3	DIN 601-4D/M 6 x 15	6 kt. Schraube	M 6 x 15	2 2		0.009	
4	DIN 127 / A 6	Federring	A 6	2 2		0.001	
5	DIN 555-4 D / M 6	6 kt. Mutter	M 6	2 2		0.002	
6	508 063 00 18	Haltebügel		1 1		0.400	
7	DIN 934-6S/M8	6 kt. Mutter	M 8	2		0.007	
8	507 060 00 50	Zsb Kurbelabstützung		1		1.095	
9	198 600 62 10	Andrehkurbel		1		1.122	
10	DIN 127 / A 8	Federring	A 8	4		0.002	
11	DIN 933-8G/M 8 x 15	6 kt. Schraube	M 8 x 15	2		0.009	
12	507 024 05 79	Leckölleitung		1		0.016	
13	000 993 72 09	Tankdeckel groß		1		0.116	
14	000 993 50 09	dto. klein		1		0.027	
15	507 140 06 02	Kraftstoff- und Ölbehälter		1		1.680	
16	507 024 09 82	Verbindungssohlauch		1		0.024	
17	DIN 7623-6S/A 8	Hohlschraube	A 8	2		0.027	
18	DIN 7603-Cu/A14 x 20	Dichtring	A 14 x 20	4		0.001	
19	000 020 00 20	Kraftstofffilter kpl		1		0.435	
20	501 020 01 04	Zsb Rohr mit Ringlötstück		3		0.028	
21	DIN 934-6S / M 10	6 kt. Mutter	M 10	2		0.012	
22	DIN 137 / B 10	Federscheibe	B 10	2		0.002	
23	DIN 601-4D/M 10 x 30	6 kt. Schraube	M 10 x 30	2		0.027	
24	508 022 00 22	Halteplatte		1		0.145	
25	507 024 02 79	Ölanzeigeleitung		1		0.004	

Bild-Nr.	Bestell Nr.	Benennung des Teiles	Abmessung	A&D A&F Stück	Masch. Nr.	Gewicht kg/Stk	Preis DM/Stk
26	000 976 53 90	Schlauchklemme		2		0,002	
27	507 024 08 82	Verbindungsschlauch		1		0,050	
28	501 020 00 04	Zsb Rohr mit Ringlötstück		3		0,016	
29	DIN 7603 Cu/A 10 x 14	Dichtring	A 10 x 14	6		0,001	
30	DIN 7623-6S/A 4	Hohlschraube	A 4	3		0,012	
31	193 211 30 00	Lagerbuchse		1		0,025	
32	A 11 040 A 31	Mitnehmerscheibe		1		0,414	
33	507 040 00 32	Druckplatte K 160 D		1		1,634	
34	024 502 30 02	Ateco-Federring		6		0,001	
35	181 500 80 00	6 kt. Schraube	M 6 x 18	6		0,008	
36	508 060 02 12	Zsb Schutzbügel		1		3,860	
37	DIN 931-8G/M10x120	6 kt. Schraube	M 10 x 120	3		0,065	
	DIN 931-8G/M10x130	dto.	M 10 x 130	1		0,090	
38	DIN 931-8G/M10x160	dto.	M 10 x 160	2		0,108	
39	507 040 01 25	Zsb Widerlager		1		0,026	
40	DIN 137 / B 10	Federscheibe	B 10	6		0,002	
41	DIN 934-5D/M 10	6 kt. Mutter	M 10	6		0,012	
42	DIN 127 / A 12	Federring	A 12	2 2		0,002	
43	DIN 601-4D/M 10 x 70	6 kt. Schraube	M 10 x 70	2 2		0,063	
44	501 164 02 48	Befestigungsbügel		2 2		0,103	
45	501 164 02 91	Gummilager		2 2		0,017	
46	501 164 01 91	dto.		2 2		0,014	
47	501 164 00 37	Füllstück		2 2		0,040	
48	DIN 934-5D/M 6	6 kt. Mutter	M 6	2 2		0,002	
49	DIN 127 / A 6	Federring	A 6	2 2		0,001	
50	DIN 931-5 D/M 6 x 35	6 kt. Schraube	M 6 x 35	2 2		0,010	
51	508 180 00 50	Zsb Anlasser kpl.		1		8,300	
52	A 11 062 A 20	Halter für Andrehkurbel		1		0,064	
53	507 060 00 40	Zsb Kurbelhalterung		1		0,174	
54	DIN 137 / B 8	Federscheibe	B 8	2		0,001	
55	DIN 934-5D/M 8 x 15	6 kt. Mutter	M 8 x 15	2		0,006	
56	507 180 00 33	Reglerschalter kpl.		1		0,270	
57	DIN 126 / 5,8	Scheibe	5,8	1		0,001	
58	DIN 137 / B 5	Federscheibe	B 5	2		0,001	
59	DIN 84-4D/M 5 x 15	Zylinderschraube	M 5 x 15	2		0,003	
60	508 020 00 02	Ölbadluftfilter		1		1,870	
61	508 025 00 05	Ansaugkrümmer		1		0,540	
62	DIN 137 / B 8	Federscheibe	B 8	2		0,002	
63	DIN 934-5 D / M 8	6 kt. Mutter	M 8	2		0,006	
64	DIN 835-5S/M 8 x 18	Stiftschraube	M 8 x 18	2		0,011	
65	DIN 137 / B 8	Federscheibe	B 8	2		0,002	
66	DIN 934-5 D / M 8	6 kt. Mutter	M 8	2		0,006	
67	508 140 00 06	Auspufftopf		1		3,720	
68	507 140 00 16	Zsb Tanklager kpl.		1 1		1,260	
69	507 063 01 45	Distanzrohr		2		0,012	
70	508 042 01 11	Federhalter		1		0,008	
71	507 063 04 45	Distanzrohr		2		0,004	
72	DIN 934-5 D / M 10	6 kt. Mutter	M 10	2 2		0,012	
73	DIN 137 / A 10	Federring	A 10	2 2		0,001	
74	DIN 931-5D/M 10 x 35	6 kt. Schraube	M 10 x 35	2 2		0,031	
75	507 041 00 82	Gummiunterlage		2 2		0,025	
76	507 040 00 25	Zsb Widerlager		1 1		0,120	
77	DIN 433 - 10,5	Scheibe	10,5	2 2		0,001	
78	501 042 03 13	Auge		2 2		0,002	
79	000 993 07 94	Haubenhalter		2 2		0,060	
80	000 991 01 32	Bundbolzen		2 2		0,010	
	DIN 1441 / 5,5	Scheibe	5,5	2		0,001	
81	DIN 94 / 1,5 x 15	Splint	1,5 x 15	2 2		0,002	
82	DIN 433 / 5,5	Scheibe	5,5	1		0,001	
83	000 990 12 29	Zylinderschraube		2 2		0,010	
84	501 187 01 20	Bolzen		2 2		0,015	
85	501 187 02 20	Bolzen		2 2		0,015	
86	507 141 00 60	Spannband		2 2		0,135	
87	507 160 00 05	Zsb Haubenstütze		1 1		0,516	

Bild-Nr.	Bestell Nr.	Benennung des Teiles	Abmessung	ABD Stück	ABF Stück	Masch. Nr.	Gewicht kg/Stück	Preis DM/€
88	DIN 934-5D / M 8	6 kt. Mutter	M 8	4	4		0.007	
89	DIN 127 / A 8	Federring	A 8	4	4		0.002	
90	DIN 933-5D/M 8 x 20	6 kt. Schraube	M 8 x 20	4	4		0.013	

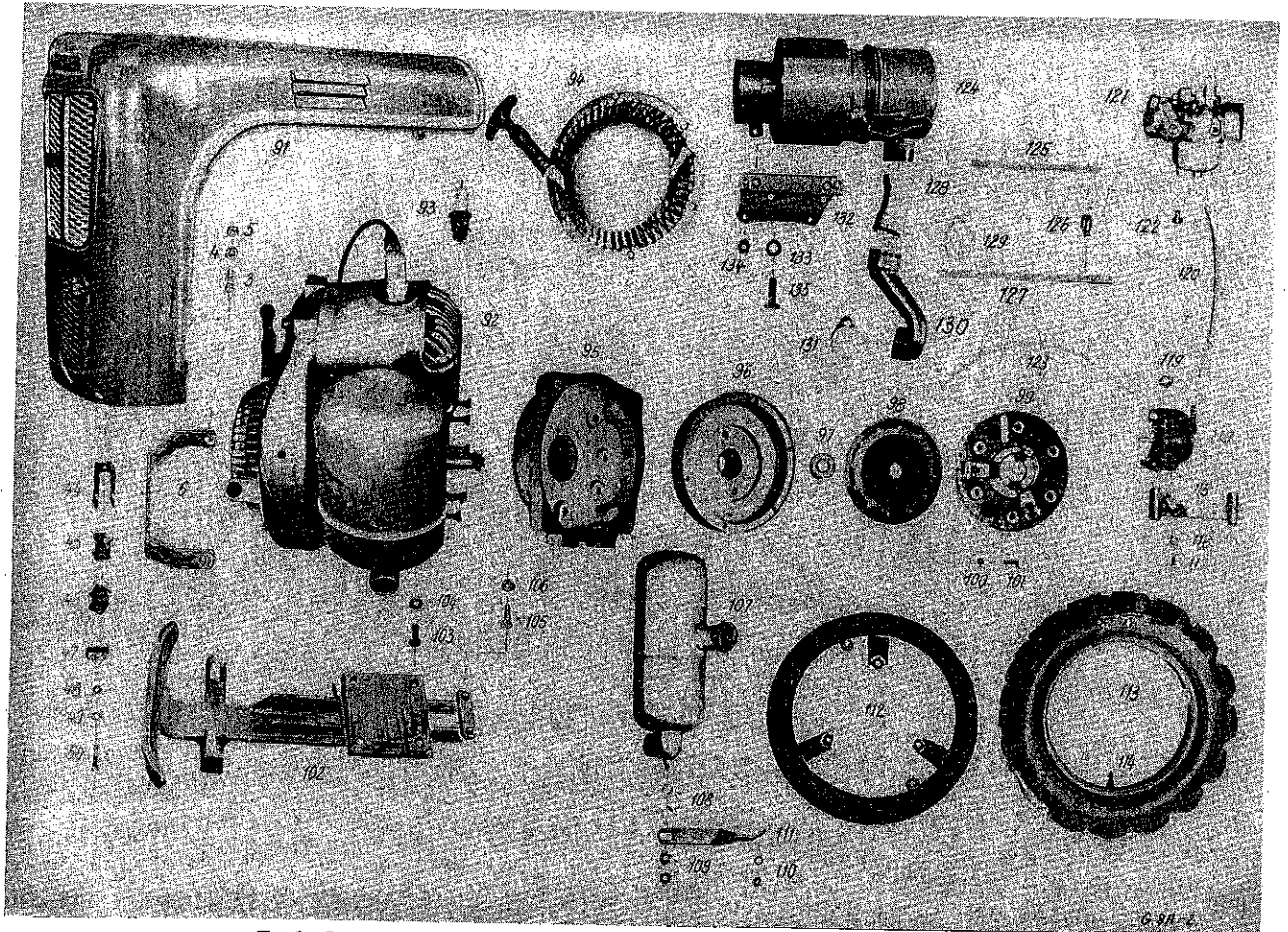

Tafel 2: Motor - Schutzbügel - Haube - Räder

Bild-Nr.	Bestell Nr.	Benennung des Teiles	Abmessung	ABD Stück	ABF Stück	Masch. Nr.	Gewicht kg/Stück	Preis DM/Stc
91	508 160 01 04	Zsb Haube		1			5.500	
92	507 010 00 28	Sachs Stamo 281 mit Schwunglichtmagnet.		1			30.500	
93	M 225 / P 11 S	Zündkerze	und Lichtspule	1			0.080	
94	098 615 53 00	Seilzugstarter		1			1.706	
95	507 041 02 03	Zwischengehäuse		1			4.925	
96	507 042 02 04	Kupplungsnahe		1			3.540	
97	DIN 625/6203-2 Z	Ringrillenlager	17 x 40 x 12	1			0.063	
98	A 11 040 A 31	Mitnehmerscheibe		1			0.414	
99	507 040 00 32	Druckplatte		1			1.575	
100	DIN 127 / A 6	Federring		6			0.001	
101	DIN 933-8G/M 6 x 12	6 kt. Schraube		6			0.007	
102	508 060 01 12	Zsb Schutzbügel		1			6.450	
103	DIN 931-8G/M 10 x 30	6 kt. Schraube		3			0.030	
104	DIN 127 / A 10	Federring		3			0.003	
105	DIN 931-8G/M 10 x 30	6 kt. Schraube		3			0.030	
106	DIN 127 / A 10	Federring		3			0.003	
107	507 140 02 06	Zsb Auspufftopf		1			2.350	
108	DIN 127 / A 8	Federring		2			0.002	
109	DIN 934-6S / M 8	6 kt. Mutter		2			0.007	
110	DIN 934-6S / M 6	dto.		1			0.003	
	DIN 127 / A 6	Federring		1			0.001	
111	507 142 01 50	Abstützlasche		1			0.058	
112	508 170 00 04	Zsb Felge		4	4		5.500	
113	000 172 06 01	Reifen		4	4		8.000	
114	000 172 06 02	Schlauch		4	4		1.300	
115	507 140 02 75	Zsb Zwischenstück		1			0.200	
116	DIN 137 / B 5	Federscheibe		2			0.001	

Bild-Nr.	Bestell Nr.	Benennung des Teiles	Abmessung	A8D A8F Stück	Masch. Nr.	Gewicht kg/Stück	Preis DM/St
117	DIN 84-4D/AM 5 x 15	Zylinderschraube		2		0.003	
118	507 020 00 51	Kraftstoff-Förderpumpe		1		0.080	
119	000 976 53 90	Schlauchklemme		3		0.001	
120	507 024 05 79	Kraftstoffleitung		1		0.006	
121	098 641 80 22	Drosselklappenvergaser		1		0.736	
122		Düse		1		0.002	
123	507 024 03 79	Steuerleitung		1		0.006	
124	507 020 00 01	Zyklon-Neßluftfilter		1		1.030	
125	000 976 18 92	Schlauchband		1		0.001	
126	000 976 05 91	Schlauchbinder		2		0.001	
127	000 976 19 92	Schlauchband		1		0.002	
128	507 025 01 81	Verbindungsstück		1		0.098	
129		Zsb Schlauchband		1		0.002	
130	096 713 10 00	Ansaugstutzen		1		0.085	
131	098 647 60 00	Schlauchschele		1		0.003	
132	507 020 00 12	Zsb Halteblech		1		0.220	
133	DIN 127 / A 8	Federring		4		0.002	
134	DIN 934-4 D / M 8	6 kt. Mutter		2		0.007	
135	DIN 933-5 D / M 8 x 20	6 Kt. Schraube		4		0.011	

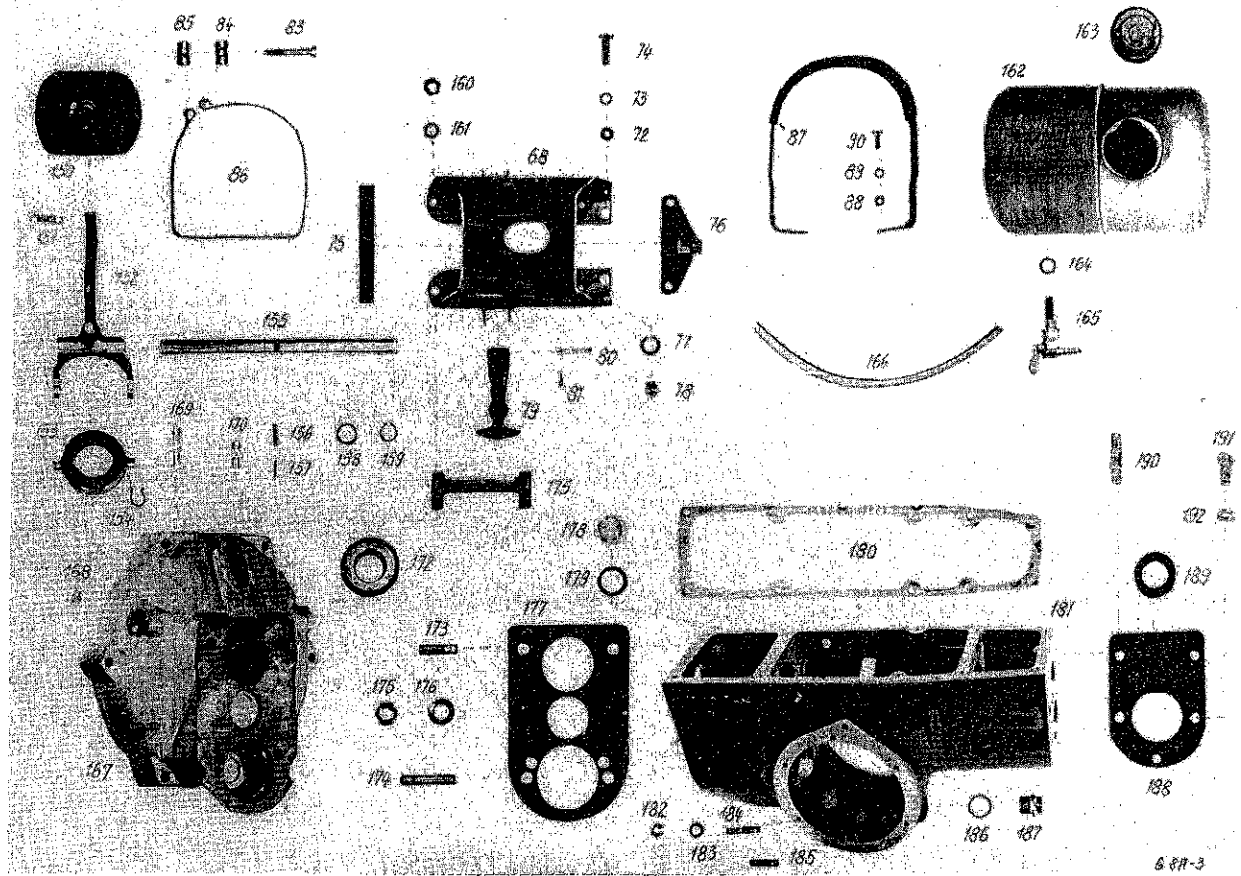

Tafel 3: Hauptkörper - Kupplungsgehäuse

Bild-Nr.	Bestell Nr.	Benennung des Teiles	Abmessung	A8D A8F Stück	Masch. Nr.	Gewicht kg/Stück	Preis DM/St
150	507 075 00 81	Gummistulpe		1 1		0.020	
151	000 992 19 12	Zugfeder		1 1		0.020	
152	507 040 00 03	Zsb Kupplungsgabel		1 1		0.240	
153	507 040 00 06	Zsb Graphitring-Ausrücker		1 1		0.002	
154	504 994 00 65	Sicherung		2 2		0.244	
155	507 042 00 20	Lagerbolzen		1		0.244	
	507 042 02 20	dto.		1		0.278	
156	DIN 1481 / 5 x 20	Spannstift	5 x 20	1 1		0.002	
157	DIN 1481 / 3 x 20	dto.	3 x 20	1 1		0.001	
158	000 991 97 41	Scheibe		2 2		0.003	

Bild-Nr.	Bestell Nr.	Benennung des Teiles	Abmessung	ASD Stück	ASF Stück	Masch. Nr.	Gewicht kg/Stk	Preis DM/St
159	DIN 471 / 14 x 1	Sicherungsring	14 x 1	2	2		0.001	
160	DIN 934-5D / M 10	6 kt. Mutter	M 10	2	2		0.072	
161	DIN 127 / A 10	Federscheibe	A 10	2	2		0.003	
162	507 140 01 01	Zsb Kraftstoffbehälter			1		1.510	
163	000 993 72 09	Tankdeckel			1		0.115	
164	DIN 7603Fiber/A 10 x16	Dichtring	A 10 x 16		2		0.001	
165	000 141 01 29	Benzinhahn mit Tankfilter			1		0.025	
166	507 024 04 79	Kraftstoffleitung Tank-Pumpe			1		0.018	
167	507 041 01 01	Kupplungsgehäuse		1			8.400	
	507 041 02 01	dto.			1		9.000	
168	DIN 3402/K 2 / 6 ø	Kugelschmierkopf	K 2 6 ø	2	2		0.007	
169	DIN 939-8G/AM 10x35	Stiftschraube	AM 10 x 35	1			0.040	
170	DIN 939-8G/AM 10x28	dto.	AM 10 x 28	1			0.021	
	DIN 939-8G/M 10x65	dto.	M 10 x 65		2		0.043	
171	507 140 00 75	Zsb Zwischenstück			1		0.140	
172	DIN 6504/A30x55x10	Abdichtung		1	1		0.035	
173	DIN 939-8G/M 12 x 35	Stiftschraube	M 12 x 35	2	2		0.040	
174	DIN 939-8G/M 12 x 50	dto.	M 12 x 50	2	2		0.050	
175	DIN 934-6E/M 12	6 kt. Mutter	M 12	4	4		0.015	
176	DIN 137 / B 12	Federscheibe	B 12	4	4		0.003	
177	507 141 00 80	Dichtung		1	1		0.010	
178	000 993 00 36	Ölstandsauge		1	1		0.010	
179		Dichtung hierfür		1	1		0.002	
180	507 071 00 80	Dichtung		1	1		0.008	
181	507 071 00 01	Hauptkörper vorne		1	1		26.000	
182	DIN 934-5D / M 8	6 kt. Mutter	M 8	12	12		0.007	
183	DIN 137 / B 8	Federscheibe	B 8	12	12		0.001	
184	DIN 939-8G/M 8 x 25	Stiftschraube	M 8 x 25	10	10		0.012	
185	DIN 939-8G/M 8 x 18	dto.	M 8 x 18	2	2		0.008	
186	DIN 7603 0a/A22x27x2	Dichtring	A 22 x 27 x 2	1	1		0.003	
187	DIN 910 / R 1/2"	Verschlußschraube	R 1/2"	1	1		0.070	
188	507 071 00 83	Dichtung		1	1		0.004	
189	DIN 6504/A35x52x10	Abdichtring	A 35x52x10	1	1		0.020	
190	DIN 939-8G/M 12 x 25	Stiftschraube	M 12 x 25	3	3		0.032	
191	DIN 6912-8G/M 12 x 40	Innensehskantschraube	M 12 x 40	2	2		0.040	
192	000 994 62 67	Schnorr-Sicherungsring		2	2		0.001	

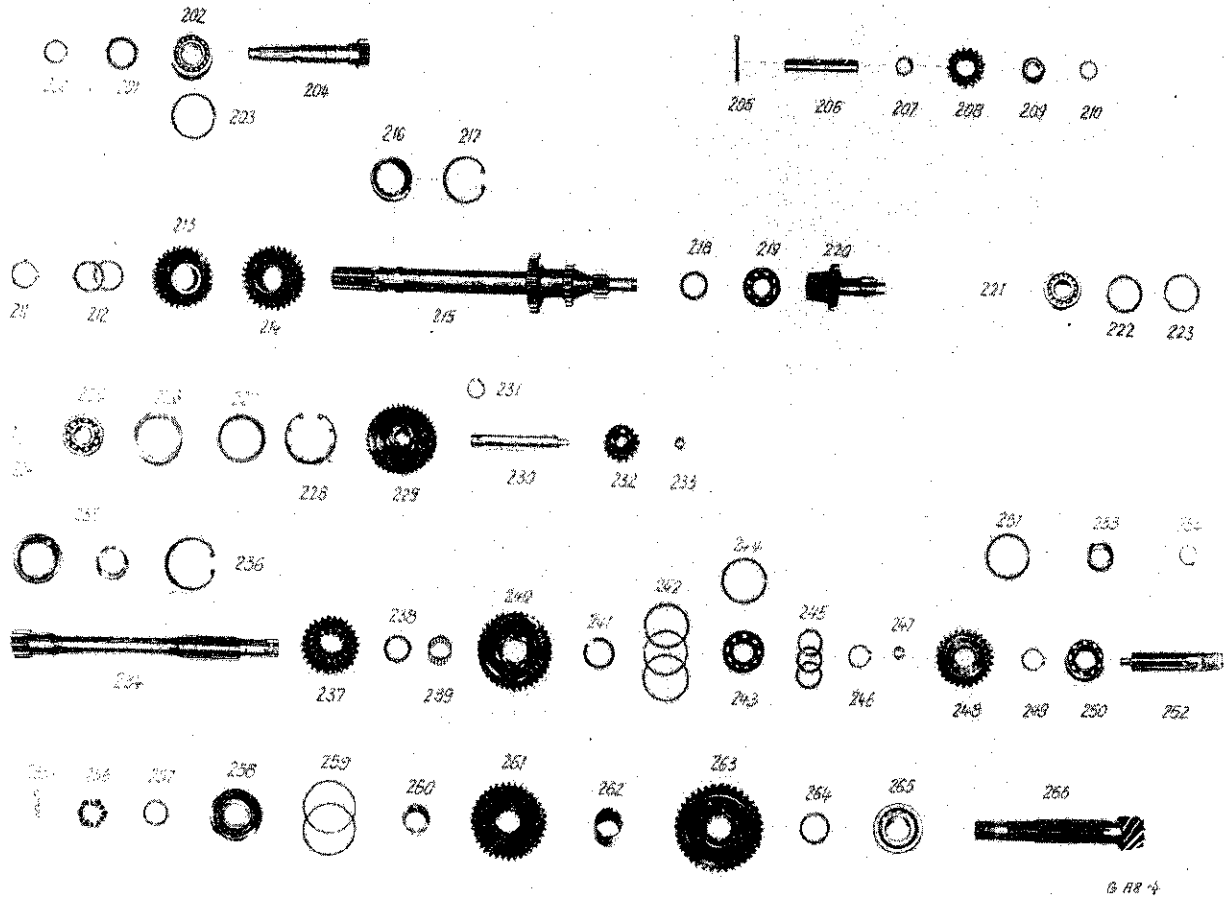

Tafel 4: Getriebe vorne

Bild-Nr.	Bestell Nr.	Benennung des Teiles	Abmessung	A8D A8F Stück	Masch. Nr.	Gewicht kg/Stück	Preis DM/St.
200	DIN 471/30 x 1,5	Sicherungsring	30 x 1,5	1 1		0.002	
201	000 991 62 40	Scheibe		1 1		0.004	
202	DIN 625/6006 N	Ringrillennager	30 x 55 x 13	1 1		0.113	
203	DIN 5417/Sp 55 A	Sprengring	Sp 55 A	1 1		0.005	
204	507 072 02 02	Antriebswelle		1 1		0.665	
205	DIN 94/5 x 45	Splint	5 x 45	1 1		0.008	
206	507 074 00 01	Rücklaufbolzen		1 1		0.116	
207	000 997 13 60	Nadelkäfig		1 1		0.013	
208	507 074 01 05	Rücklaufrad		1 1		0.163	
209	507 074 00 43	Distanzring		2 2		0.031	
210	000 991 41 39	Scheibe		5 5		0.002	
	000 991 40 39	dto.	0,5 dick	3 3		0.001	
211	000 994 29 72	Sicherungsring	A 29 x 1,5 L	1 1		0.004	
212	000 991 29 40	Scheibe	0,1 dick	1 1		0.001	
	000 991 63 40	dto.	0,3 dick	1 1		0.002	
213	507 074 00 19	Zahnrad V-Gang		1 1		0.405	
214	507 074 00 05	dto. R-Gang		1 1		0.410	
215	507 070 02 02	Zsb Getriebewelle		1 1		2.370	
216	DIN 5412-RNU 205	Zylinderrollenlager		1 1		0.097	
217	DIN 472/52 x 2	Sicherungsring	52 x 2	1 1		0.008	
218	000 994 02 78	Seeger - Stützscheibe	SS 20x28x2	1 1		0.003	
219	DIN 625/6204	Ringrillennager	20 x 47 x 14	1 1		0.102	
220	507 070 03 02	Zsb Nebenwelle für Zapfwelle		1 1		0.480	
221	DIN 625 / 6204	Ringrillennager	20 x 47 x 14	1 1		0.102	
222	000 994 06 78	Seeger-Paßscheibe	PS 37x47x1	1 1		0.005	
223	000 991 23 39	Scheibe		3 3		0.001	
224	000 994 19 74	Sicherungsring	A 19 x 1,2 K	1 1		0.001	
225	DIN 625 / 6304	Ringrillennager	20 x 52 x 15	1 1		0.145	
226	507 074 01 43	Füllring		1 1		0.080	
227	000 991 38 40	Scheibe		1 1		0.003	

Bild-Nr.	Bestell Nr.	Benennung des Teiles	Abmessung	A8D A8F Stück	Masch. Nr.	Gewicht kg/Stck	Preis DM/S-
228	000 994 62 74	Sicherungsring	J 62 x 2 K	1 1		0.012	
229	507 072 00 07	Zahnrad K-Gang		1 1		0.468	
230	507 072 00 21	Zwischenwelle		1 1		0.232	
231	DIN 471/19 x 1,2	Sicherungsring	19 x 1,2	1 1		0.001	
232	507 074 00 34	Schaltrad Z = 17		1 1		0.125	
233	000 997 12 60	Nadelkäfig		1 1		0.004	
234	507 072 01 02	Ritzelwelle		1 1		0.302	
235	DIN 5412/NJ 206	Zylinderrollenlager	30 x 62 x 16	1 1		0.212	
236	DIN 472/62 x 2	Sicherungsring	62 x 2	1 1		0.012	
237	507 074 00 26	Doppelschaltrad auf der Ritzelwelle		1 1		0.350	
238	000 994 03 78	Seeger-Stützscheibe		1 1		0.006	
239	000 997 14 60	Nadelkäfig		1 1		0.016	
240	507 074 01 19	Zahnrad 1. Gang		1 1		0.625	
241	000 994 03 78	Seeger-Stützscheibe		1 1		0.006	
242	000 991 02 38	Ausgleichscheibe	0,1 dick	2 2		0.001	
	000 991 03 38	dto.	0,3 dick	2 2		0.002	
	000 991 04 38	dto.	0,5 dick	1 1		0.003	
243	DIN 625/6205 N	Ringrillenlager	25 x 52 x 15	1 1		0.128	
244	DIN 5417/Sp 52 A	Sprengring	Sp 52 A	1 1		0.004	
245	000 991 14 40	Scheibe	1 dick	1 1		0.003	
	000 991 12 40	dto.	0,5 dick	1 1		0.002	
	000 991 01 38	dto.	0,1 dick	4 4		0.001	
246	DIN 471/24 x 1,2	Sicherungsring	24 x 1,2	1 1		0.001	
247	000 997 12 60	Nadelkäfig		1 1		0.004	
248	507 074 00 28	Doppelschaltrad		1 1		0.388	
	507 074 02 43	Distanzring		1 1		0.009	
249	DIN 471/24 x 1,2	Sicherungsring	24 x 1,2	1 1		0.001	
250	DIN 625/6205 N	Ringrillenlager	25 x 52 x 15	1 1		0.128	
251	DIN 5417/Sp 52 A	Sprengring	Sp 52 A	1 1		0.004	
252	507 074 00 04	Zapfwelle		1 1		0.434	
253	507 074 00 46	Distanzbüchse		1 1		0.035	
254	000 997 54 09	Rundschnurring	R 22 x 1,5	1 1		0.001	
255	DIN 94/5 x 45	Splint	5 x 45	1 1		0.008	
256	DIN 937-4D/M 24x1,5	Kronenmutter	M 24 x 1,5	1 1		0.060	
257	000 994 03 78	Seeger-Stützscheibe	SS 25 x 35 x 2	1 1		0.006	
258	000 997 21 61	Schrägkugellager mit Bund		1 1		0.304	
259	000 991 05 38	Ausgleichscheibe	0,1 dick	5 5		0.001	
	000 991 06 38	dto.	0,3 dick	2 2		0.002	
	000 991 07 38	dto.	0,5 dick	2 2		0.003	
260	507 072 01 40	Buchse		1 1		0.115	
261	507 074 01 22	Zahnrad für Schnellgang		1 1		0.540	
262	507 072 00 40	Buchse		1 1		0.210	
263	507 074 00 22	Zahnrad Z = 36		1 1		0.890	
264	000 994 04 78	Seeger-Stützscheibe	SS 30x42x2,5	1 1		0.011	
265	DIN 5412/NUP 2206 VH	Zylinderrollenlager	NUP 2206 VH	1 1		0.284	
266	507 074 00 02	Spiralkegelritzel		1 1		1.020	

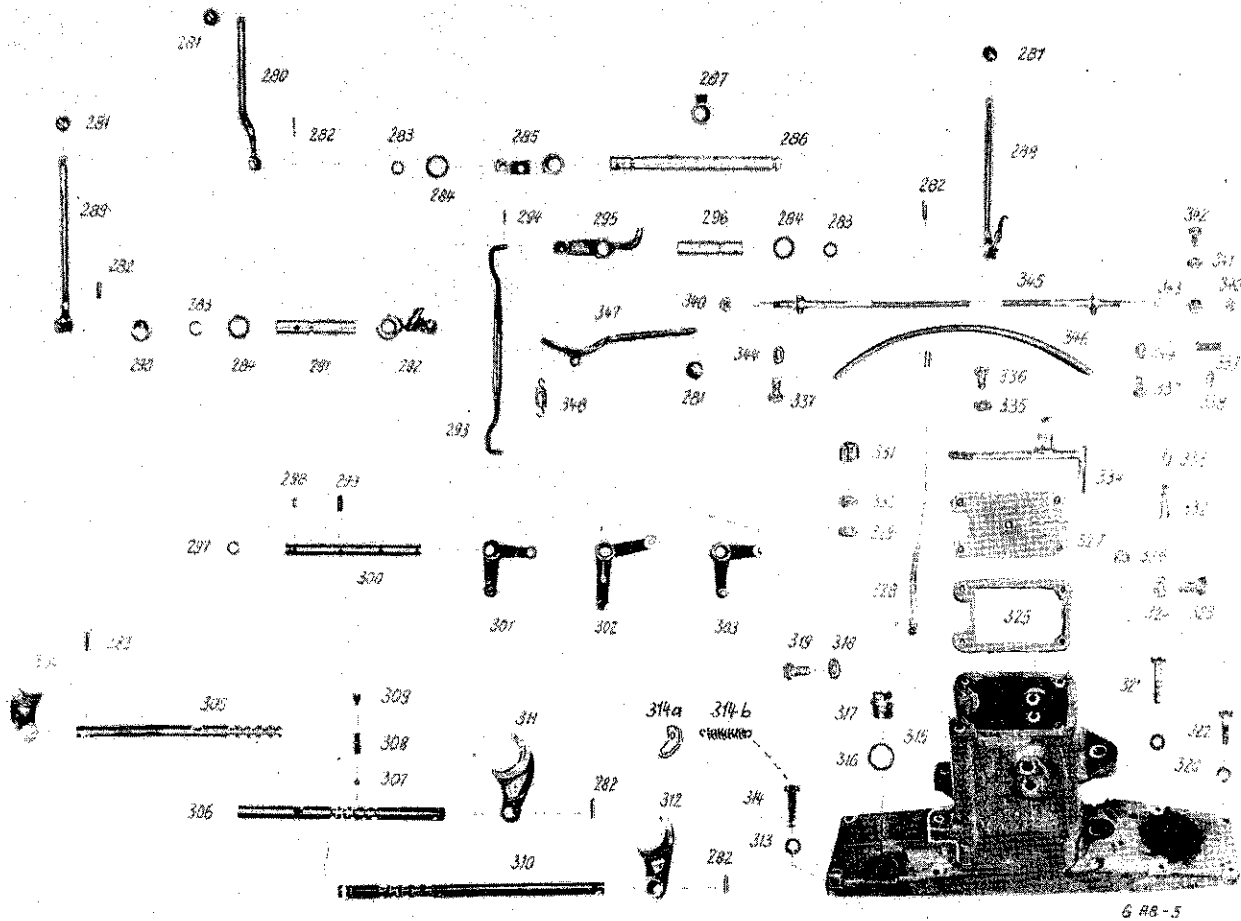

6 A8-5

Tafel 5: Schaltung - Getriebedeckel vorne

Bild-Nr.	Bestell Nr.	Benennung des Teiles	Abmessung	A8D Stück	A8F Stück	Masch. Nr.	Gewicht kg/Stück	Preis DM/Stück
280	508 070 02 29	Schalthebel SVR		1	1		0.200	
281	000 999 10 92	Kugelknopf	schwarz	2	2		0.011	
	000 999 11 92	dto.	rot	3	3		0.011	
282	000 991 05 21	Prym Spiralstift		6	6		0.003	
283	000 997 56 09	Rundschnurring		1	1		0.001	
284	000 991 97 41	Scheibe		3	3		0.002	
	000 997 07 40	dto.		6	6		0.001	
285	507 070 00 28	Zwischenhebel Schnellgang		1	1		0.094	
286	507 075 00 36	Lagerbolzen		1	1		0.074	
287	507 076 00 11	Anschlag		1	1		0.040	
288	508 070 00 28	Schalthebel für Zapfwelle		1	1		0.271	
289	508 070 01 29	Zsb Schalthebel I,II,III.Gang		1	1		0.220	
290	507 076 00 47	Distanzring		1	1		0.020	
291	507 075 02 36	Lagerbolzen lang		1	1		0.074	
292	507 076 00 05	Zwischenhebel I,II,II.Gang		1	1		0.080	
293	507 075 00 41	Zugstange		3	3		0.070	
294	DIN 94 / 2 x 12	Splint		6	6		0.001	
295	507 076 00 07	Zwischenhebel Zapfwelle		1	1		0.120	
296	507 075 01 36	Lagerbolzen kurz		1	1		0.060	
297	000 997 56 09	Rundschnurring		2	2		0.001	
298	DIN 555-58/M 5 x 15	Gewindestift	M 5 x 15	1	1		0.012	
299	DIN 1481 / 5 x 24	Spannstift	5 x 24	2	2		0.003	
300	507 075 00 11	Schalthebelwelle		1	1		0.175	
301	507 075 03 13	Winkelschalthebel rechts		1	1		0.093	
302	507 075 00 13	dto. lang		1	1		0.105	
303	507 075 01 13	dto. links		1	1		0.093	
304	507 075 00 03	Schaltgabel S, V, R Gang		1	1		0.080	
305	507 075 02 01	Schaltwelle S, V, R Gang		1	1		0.240	
306	507 075 01 01	dto. I,II,III.Gang		1	1		0.240	
307	DIN 5401 / 8 ø	Kugel	8 ø	3	3		0.002	
308	000 992 63 01	Druckfeder		3	3		0.002	

Bild-Nr.	Bestell Nr.	Benennung des Teiles	Abmessung	ABD Stück	ABF Stück	Masch. Nr.	Gewicht kg/Stück	Preis DM/Stück
309	507 075 00 39	Druckstück		2	2		0,004	
310	507 075 00 01	Schaltwelle für Zapfwelle		1	1		0,335	
311	507 075 00 04	Schaltgabel I.II.III.Gang		1	1		0,095	
312	507 075 00 06	Schaltgabel für Zapfwelle		1	1		0,130	
313	DIN 137 / B 8	Federscheibe	B 8	2	2		0,001	
314	DIN 931-5D/M 8 x 35	6 kt. Schraube	M 8 x 35	2	2		0,020	
314a	508 042 01 11	Federhalter		1	1		0,008	
315	507 071 01 05	Getriebsdeckel		1	1		13,100	
316	DIN 7603-Cu/A22x27x2	Dichtring	A22x27x2	1	1		0,002	
317	DIN 910/R 1/2"	Verschlusschraube	R 1/2"	1	1		0,067	
318	DIN 127 / A 10	Federring	A 10	1	1		0,003	
319	DIN 601-4D/M 10 x 25	6 Kt. Schraube	M 10 x 25	1	1		0,037	
320	DIN 137 / B 8	Federscheibe	B 8	8	8		0,001	
321	DIN 931-5D/M 8 x 40	6 kt. Schraube	M 8 x 40	4	4		0,022	
322	DIN 931-5D/M 8 x 28	dto.	M 8 x 28	2	2		0,017	
323	DIN 933-5D/M 10 x 15	dto.	M 10 x 15	2	2		0,021	
324	DIN 127 / A 10	Federring	A 10	2	2		0,003	
325	507 076 00 80	Dichtung		1	1		0,003	
326	000 997 15 14	Gummitülle		1	1		0,004	
327	508 076 00 88	Abdeckblech		1	1		0,220	
328	507 075 01 41	Zugstange Differential		1	1		0,120	
329	DIN 125 / 8,4	Scheibe	8,4	1	1		0,001	
330	DIN 439-4D / BM 8	flache 6 kt. Mutter	BM 8	1	1		0,004	
331	000 990 37 50	Spannmutter		1	1		0,014	
332	DIN 94 / 4 x 20	Splint	4 x 20	1	1		0,003	
333	DIN 1440 / 10	Scheibe	10	1	1		0,001	
334	508 130 01 52	Zsb Lagerung		1	1		0,594	
335	DIN 137 / A 10	Federring	A 10	1	1		0,003	
336	DIN 931-8D/M 10 x 30	6 kt. Schraube	M 10 x 30	1	1		0,029	
337	DIN 84-4 S/M 5 x 10	Zylinderschraube	M 5 x 10	4	4		0,003	
338	DIN 126 / 5,8	Scheibe	5,8	2	2		0,001	
339	000 992 01 01	Druckfeder		1	1		0,002	
340	DIN 934 / M 6	6 kt. Mutter	M 6	4	4		0,004	
341	DIN 934-5D/ M 5	dto.	M 5	1	1		0,002	
342	DIN 84-4D/ M 5 x 15	Zylinderschraube	M 5 x 15	1	1		0,004	
343	508 075 00 47	Haltering		1	1		0,001	
344	DIN 127 / A 5	Federring	A 5	4	4		0,001	
345	508 130 00 34	Druck-Zug-Betätigung		1	1		0,296	
346	508 164 01 49	Isolierrohr		1	1		0,028	
347	508 080 00 30	Zsb Hebel für Differential- sperre		1	1		0,205	
348	000 992 04 12	Bremsfeder		1	1		0,020	

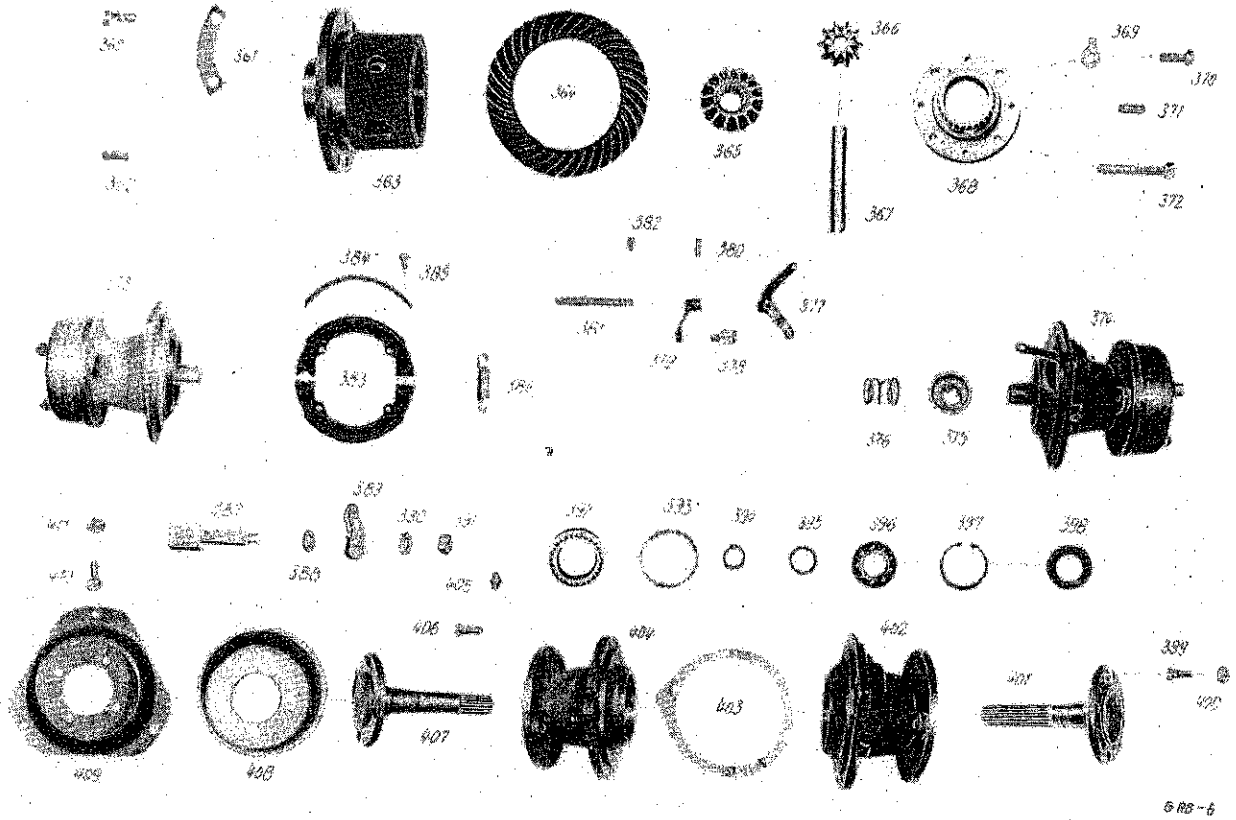

Tafel 6: Achstrichter - Differential vorne und hinten

Bild-Nr.	Bestell Nr.	Benennung des Teiles	Abmessung	ASD Stück	ASF Stück	Masch. Nr.	Gewicht kg/Stck	Preis DM/Stck
360	DIN 961-10K/M10x1x20	6 kt. Schraube		12	12			
361	507 082 00 75	Sicherungsblech	M 10 x 1 x 20	8	8		0.022	
362	DIN 1481/10 x 20	Spannstift		4	4		0.009	
363	507 082 01 04	Differential Sperre	10 x 20	2	2		0.008	
364	507 072 00 03	Tellerrad		2	2		2.800	
365	A 20 082 A 10	groß. Ausgleichskegelrad		4	4		1.710	
366	A 20 082 A.12	kleines dto.		4	4		0.410	
367	507 082 00 09	Differentialbolzen		2	2		0.122	
368	507 082 00 31	Differentialdeckel		2	2		0.165	
369	DIN 93 / 8,4	Sicherungsblech	8,4	8	8		0.970	
370	DIN 933-10K/M 8 x 20	6 kt. Schraube	M 8 x 20	6	6		0.015	
371	DIN 1481 / 6 x 20	Spannstift	6 x 20	8	8		0.003	
372	000 990 21 30	6 Kt. Schraube m. Zapfen		2	2		0.014	
373	507 080 02 08	Zsb Achstrichter links kpl.		2	2		13.522	
374	507 080 04 08	dto. rechts kpl.		2	2		14.580	
375	507 074 00 12	Schaltmuffe		2	2		0.442	
376	000 992 62 01	Druckfeder		2	2		0.062	
377	507 070 00 29	Zsb Schaltarm links		2	2		0.134	
378	507 075 00 60	Kulissenstein		4	4		0.021	
379	507 075 00 05	Schaltarm rechts		2	2		0.083	
380	000 991 05 21	Prym Spiralstift		4	4		0.002	
381	507 075 00 02	Schaltgabelwelle		2	2		0.098	
382	000 997 55 09	Rundschnurring		4	4		0.001	
383	507 120 00 22	Zsb Bremsring m. Belag und Feder		4	4		1.323	
384	000 121 A 08	Bremsbelag		8	8		0.050	
385	DIN 73380/MS60/4x10	Rohniet	4 x 10	56	56		0.001	
386	000 992 04 12	Zugfeder		8	8		0.022	
387	507 121 00 06	Bremsschlüssel		4	4		0.128	
388	000 997 56 09	Rundschnurring		4	4		0.001	
389	508 121 00 04	Bremshebel		4	4		0.064	
390	DIN 127 / A 10	Federring	A 10	4	4		0.003	
391	DIN 934-5D/M 10	6 kt. Mutter	M 10.	4	4		0.012	
392	DIN 625/6012	Ringrillenlager		4	4		0.417	

Bild-Nr.	Bestell Nr.	Benennung des Teiles	Abmessung	A8D Stück	A8F Stück	Masch. Nr.	Gewicht kg/Stck	Preis DM/S
393	000 991 10 38	Ausgleichscheibe		4	4		0.001	
	000 991 99 40	dto.		4	4		0.007	
	000 991 98 40	dto.		12	12		0.003	
394	DIN 471/35 x 1,5	Sicherungsring	35 x 1,5	4	4		0.004	
395	000 994 05 78	Seeger-Stützscheibe		4	4		0.011	
396	DIN 625/6207	Ringrillenlager		4	4		0.284	
397	DIN 472/72 x 2,5	Sicherungsring	72 x 2,5	8	8		0.020	
398	DIN 6504/A 40x72x10	Abdichtring	A 40x72x10	4	4		0.043	
399	000 990 16 38	Schraubbolzen		16	16		0.030	
400	000 990 20 50	Radmutter		16	16		0.015	
401	507 080 01 05	Zsb Steckachse rechts mit Radbolzen		2	2		2.744	
402	507 080 05 08	Zsb Achstrichter rechts mit Bremsbolzen		2	2		9.000	
403	507 081 00 81	Dichtung		4	4		0.002	
404	507 080 01 08	Zsb Achstrichter links mit Bremsbolzen		2	2		9.000	
405	DIN 3402 / AM 6	Kugelschmierkopf	AM 6	4	4		0.001	
406	507 121 00 05	Bremsbolzen		4	4		0.060	
407	507 080 00 05	Zsb Steckachse links mit Radbolzen		2	2		2.762	
408	507 121 01 01	Bremstrommel		4	4		1.510	
409	507 170 00 11	Zsb Radschüssel		4	4		2.230	
410	000 990 22 30	6 kt. Schraube	M 12 x 1,5 x 45	12	12		0.050	
411	000 990 20 50	Radmutter	M 12 x 1,5	12	12		0.015	

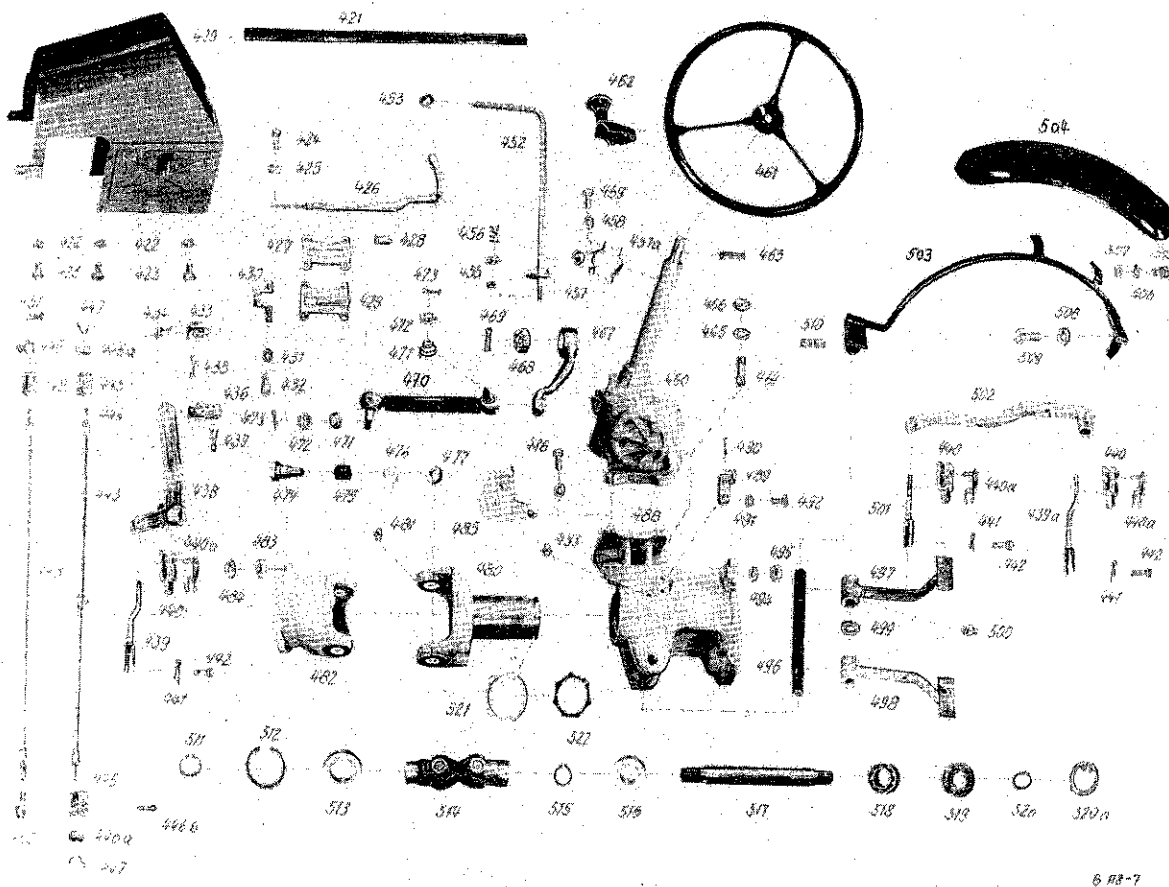

Tafel 7: Lenkung - Gelenkteile - Bremsen

Bild-Nr.	Bestell Nr.	Benennung des Teiles	Abmessung	A8D Stück	A8F Stück	Masch. Nr.	Gewicht kg/Stck	Preis DM/Stck
420	508 160 00 54	Zsb Abdeckhaube		1	1		3.000	
421	508 164 56 92	Profilschnur		1	1		0.150	
422	DIN 137 / B 6	Federscheibe	B 6	6	6		0.001	
423	DIN 933-5D/M 6 x 10	6 kt. Schraube	M 6 x 10	6	6		0.004	
424	DIN 933-8G/M 5x10 SZ	dto.	M 5 x 10 SZ	1	1		0.003	
425	508 123 00 32	Schraubnippel		1	1		0.014	

Bild-Nr.	Bestell Nr.	Benennung des Teiles	Abmessung	ASD ASF Stück	Masch. Nr.	Gewicht kg/Stück	Preis DM/Stück	Bi
426	508 120 00 13	Zsb Rastengriff		1 1		0.426		—
427	A 11 123 01 28	Führungsblech unten		1 1		0.056		4
	000 991 42 39	Scheibe		je n.Bed.		0.001		4
428	508 123 01 39	Distanzhülse		4 4		0.010		4
429	A 11 123 02 28	Führungsblech oben		1 1		0.070		4
430	A 11 123 A 26	Lagerbügel		1 1		0.032		4
431	DIN 137 / B 8	Federscheibe	B 8	4 4		0.001		4
432	DIN 912-8G/M 8x25	Innensechskantschraube	M 8 x 25	4 4		0.015		4
433	A 11 123 A 25	Sperrklinke		1 1		0.006		4
434	A 11 992 18 13	Torsionsfeder		1 1		0.020		4
435	DIN 94 / 5 x 28	Splint	5 x 28	1 1		0.005		4
436	000 995 00 46	großer Bügel		1 1		0.028		4
437	DIN 94 / 5 x 28	Splint	5 x 28	1 1		0.005		4
438	508 120 00 03	Zsb Handbremshebel		1 1		0.233		4
439	508 120 00 09	Zsb Zugstange vorne		1 1		0.200		4
439a	508 120 01 09	Zsb Zugstange hinten		1 1		0.200		4
440	DIN 71752/G 8 x 32	Gabelkopf	G 8 x 32	5 5		0.050		4
440a	255 310 00 45	ES-Bolzen		5 5		0.010		4
441	DIN 94 / 3 x 15	Splint	3 x 15	5 5		0.001		4
442	000 991 26 30	Bundbolzen		5 5		0.008		4
443	508 130 01 26	Zsb Kupplungszug		1 1		0.190		5
444	000 995 21 25	Bowdenseil		1 1		0.050		5
	000 995 16 35	Bowdenspirale		1 1		0.100		5
445	000 995 00 46	großer Bügel		2 2		0.028		5
446	000 995 01 31	Klemmnippel		1 1		0.002		5
446a	000 995 00 26	Nippel		2 2		0.003		5
446b	DIN 94 / 5 x 28	Splint	5 x 28	2 2		0.005		5
447	000 995 00 27	Konen für 2,5 mm Seil		4 4		0.001		5
448	508 130 00 25	Zsb Gasbowdenzug		1 1		0.082		5
	000 995 12 28	Bowdenspirale		1 1		0.062		5
	508 130 00 23	Bowdenseil		1 1		0.050		5
449	000 995 00 47	Bügel klein		1 1		0.004		5
450	DIN 71805 / A 8	Kugelpfanne	A 8	1 1		0.008		5
451	DIN 94 / 4 x 20	Splint	4 x 20	1 1		0.005		5
452	508 130 00 12	Zsb Gashebel		1 1		0.554		5
453	000 999 10 92	Kugelknopf		1 1		0.011		5
455	DIN 439-4D / BM 10	6 kt. Mutter	BM 10	2 2		0.007		5
456	000 992 05 01	Druckfeder		1 1		0.030		5
457	508 130 00 21	Zsb Lager		1 1		0.070		5
457a	508 131 00 85	Rohrschelle		1 1		0.035		5
458	DIN 137 / B 6	Federscheibe	B 6	2 2		0.001		5
459	DIN 931-5D/M 6 x 20	6 kt. Schraube	M 6 x 20	2 2		0.006		5
460	508 110 00 01	Zsb Lenkung		1 1		13.000		5
461	504 111 00 07	Lenkrad		1 1		1.370		5
462	000 999 A 15	Zsb Drehgriff		1 1		0.252		5
463	DIN 1481 / 8 x 60	Spannstift	8 x 60	1 1		0.013		5
464	DIN 939-6G/AM 10x35	Stiftschraube	AM 10 x 35	1 1		0.025		5
465	DIN 137 / B 10	Federscheibe	B 10	1 1		0.001		5
466	DIN 934-5D/ M 10	6 kt. Mutter	M 10	1 1		0.011		5
467	508 112 00 03	Lenkstockhebel		1 1		0.920		5
468		Kronenmutter		1 1		0.056		5
469		Splint		1 1		0.004		5
470	A 11 110 B 04	Zsb Schubstange kpl.		1 1		1.170		5
471	A 11 112 A 81	Schutzkappe		2 2		0.005		5
	DIN 1441 / 13	Scheibe		1 1		0.009		5
472	DIN 935 / M 10 x 1	Kronenmutter	M 10 x 1	2 2		0.014		5
473	DIN 94 / 2 x 20	Splint	2 x 20	2 2		0.001		5
474	508 065 00 21	Lagerbolzen		2 2		0.240		5
475	508 065 00 40	Lagerbüchse		2 2		0.006		5
476	DIN 93 / 21	Sicherungsblech		2 2		0.012		5
477	DIN 936-55/M 20x1,5	flache 6 kt. Mutter	M 20 x 1,5	2 2		0.034		5
480	508 065 00 17	Schwenkgabel		1 1		5.100		5

Preis DM/Stück	Bild-Nr.	Bestell Nr.	Benennung des Teiles	Abmessung	ASD Stück	ASF Stück	Masch. Nr.	Gewicht kg/Stück	Preis DM/Stück
	481	DIN 3402 / D 8	Kugelschmierkopf	D 8	2	2		0.008	
	482	508 065 00 05	Schwenklager		1	1		6.900	
	483	DIN 934-6 S/M 12	6 kt. Mutter		3	3		0.016	
	484	DIN 137 / B 12	Federscheibe	B 12	3	3		0.003	
	485	508 130 00 40	Zsb Befestigungsplatte		1	1		0.150	
	486	DIN 931-8G/M 10 x 3,5	6 kt. Schraube	M 10 x 3,5	3	3		0.047	
	487	DIN 137 / B 10	Federscheibe	B 10	3	3		0.002	
	488	508 061 00 07	Lagergehäuse		1	1		15.000	
	489	508 040 00 25	Zsb Widerlager		1			0.042	
	490	DIN 1471 / 6 x 12	Kegelkerbstift		1	1		0.003	
	491	DIN 127 / A 8	Federring	A 8	1	1		0.002	
	492	DIN 601-4D/M 8 x 15	6 kt. Schraube	M 8 x 15	1	1		0.018	
	493	DIN 3402 / D 8	Kugelschmierkopf	D 8	1	1		0.003	
	494	DIN 137 / B 12	Federscheibe	B 12	4	4		0.003	
	495	DIN 934-6S/M 12	6 kt. Mutter	M 12	4	4		0.016	
	496	508 063 00 03	Welle		1	1		0.755	
	497	508 060 00 17	Zsb Fußraute rechts		1	1		0.710	
	498	508 060 01 17	dto. links		1	1		0.710	
	499	000 991 02 40	Scheibe	0,5 dick	je n.Bed.			0.002	
		000 991 03 40	dto.	1 dick	je n.Bed.			0.003	
	500	DIN 3402 / D 8	Kugelschmierkopf	D 8	2	2		0.003	
	501	508 120 02 09	Zsb Zugstange		1	1		0.120	
	502	508 120 00 32	Zsb Fußbremshebel		1	1		0.712	
	503	508 160 01 08	Zsb Kotflügelhalter rechts		1	1		2.000	
		508 160 00 08	dto. links		1	1		2.000	
	504	A 11 161 02 20	Kotflügel		2	2		1.000	
	505	DIN 86-5S/M 6 x 15	Halbrundschrabe	M 6 x 15	8	8		0.005	
	506	DIN 137 / B 6	Federscheibe	B 6	8	8		0.001	
	507	DIN 934-5D/M 6	6 kt. Mutter	M 6	8	8		0.002	
	508	DIN 127 / A 10	Federring	A 10	2	2		0.003	
	509	DIN 601-4D/M 10 x 35	6 kt. Schraube	M 10 x 35	2	2		0.043	
	510	DIN 1481/8 x 32	Spannstift	8 x 32	2	2		0.007	
	511	DIN 471/40 x 1,75	Sicherungsring	40 x 1,75	1	1		0.006	
	512	DIN 472/68 x 2,5	dto.	68 x 2,5	1	1		0.016	
	513	DIN 625/6008 2 RS	Rillenkugellager		1	1		0.192	
	514	508 263 00 05	Doppelkreuzgelenk		1	1		1.204	
	515	DIN 471/30 x 1,5	Sicherungsring	30 x 1,5	1	1		0.003	
	516	DIN 625/6206 2 RS	Rillenkugellager		1	1		0.199	
	517	508 072 00 21	Zwischenwelle		1	1		1.374	
	518	DIN 625 / 6206	Rillenkugellager		1	1		0.199	
	519	DIN 6504/A 30x62x10	Abdichtring	A 30x62x10	1	1		0.033	
	520	DIN 471/30 x 1,5	Sicherungsring	30 x 1,5	1	1		0.003	
	520a	DIN 472/62 x 2	dto.	62 x 2	1	1		0.015	
	521	000 994 08 78	Seeger-Stützscheibe	SS 80x100x3,5	1	1		0.072	
	522	000 994 80 74	Seeger-K-Ring	A 80x2,5 K	1	1		0.031	