

HOLDER

AM 2
AG 3

Zusatzheft für Ersatzteilliste AM 2/AG 3, Ausgabe 1969

Supplement for Spare Parts List 1969

Supplément pour liste de pièces de rechange 1969

Suplemento para Lista de repuestos 1969

1974

Gebrüder Holder Maschinenfabrik

**7418 Metzingen Western Germany
Telefon (07123) 2036* Telex: 07245319**

HOLDER

HD 2
HD 3

Motor HD 2, HD 3

Engines HD 2, HD 3

Moteurs HD 2, HD 3

Motores HD 2, HD 3

Bild Nr.	Bestell-Nr.	Benennung	Abmessung größter Ø u. Länge	Stück	Motor-Nr. bis - ab	aus-tauschen mit Bild-Nr.	Ersatzteilverschlag für Motoren
Fig. No.	Order No.		Dimensions Largest dia. and Length	Units per engine	Engine No. up to - from	exchange with ill. No.	Suggested Spare Parts for engines
Jil. No.	Référence		Dimensions le plus grand diam. et longueur mm	Quantité	Moteur No. jusqu'à - à partir de	à échanger avec ill. No.	Proposition de pièces de rechange pr. moteurs
Fig. No.	Réferencia		Medidas Diámetro y largura más grande	Cantidad HD 2 HD 3	No. de Motor hasta - a partir de	Inter-cambiable conjunto fig. No.	Propuesta para el almacenaje de repuestos del motor 10 50 100

Seite 22: Wasserpumpe

20a	HD 033 B 05	Pumpenrad	54,8 Ø x 15 lg.	1	1	} ab HD 2 14501 } nur zusammen aus-tauschbar (20a u. 20b) gegen Pumpenrad 20
20b	000 994 55 22	Anlauftring (zwischen Gleit-ringdichtung u. Pumpenrad)	15 x 28 Ø x 7	1	1	

25b	HD 030 C 01	Zsb. Wasserpumpe (mit neuem Anlauftring 20b)		1	1	} ab HD 2 14501 } austauschbar gegen ab HD 3 13852 } HD 030 A 01 bzw. HD 030 B 01
-----	--------------------	--------------------------------------------------------	--	---	---	-----------------------------------------------------------------------------------------

HD2 030 01 01 Zsb. Wasserpumpe kpl. f. **HD 2**
(mit montierter Keilriemenscheibe Bildnr. 17a und Lüfterflügel Bildnr. 16).

1

HD3 030 01 01 Zsb. Wasserpumpe kpl. f. **HD 3**
(mit montierter Keilriemenscheibe Bildnr. 17a und Lüfterflügel Bildnr. 52)

1

Seite 28-30: Kolben, Kolbenringe, Pleuel

101b	HD 010 C 39	Zsb. Kolben kpl. (Originaldurchmesser 84)	3 Nuten am Kolbenboden, 1 Nut am unteren Rand f. Ölabbstreif-ring	2	3	} bis HD 2 15569 } Kolben HD 010 C 39 bis HD 3 14799 } ersetzt die Kolben HD 010 A 39 und HD 010 B 39.
------	--------------------	------------------------------------------------------------	----------------------------------------------------------------------	---	---	-----------------------------------------------------------------------------------------------------------------

Rundschreiben Nr. 8/1970 beachten!

Bild Nr.	Bestell-Nr.	Benennung	Abmessung größter \varnothing u. Länge	Stück	Motor-Nr. bis - ab	aus-tauschen mit Bild-Nr.	Ersatzteilverschlag für Motoren
Fig. No.	Order No.		Dimensions Largest dia. and Length	Units per engine	Engine No. up to - from	exchange with ill. No.	Suggested Spare Parts for engines
Jl. No.	Référence		Dimensions le plus grand diam. et longueur mm	Quantité	Moteur No. jusqu'à - à partir de	à échanger avec ill. No.	Proposition de pièces de rechange pr. moteurs
Fig. No.	Referencia		Medidas Diámetro y largura más grande	Cantidad	No. de Motor hasta - a partir de	inter-cambiable conjunto fig. No.	Propuesta para el almacenaje de repuestos del motor

101c	HD 010 D 39	Zsb. Kolben kpl. (Originaldurchmesser 84)	Neuer Brennraum 37 \varnothing x 8 Kolbenringe wie HD 010 C 39	2 3	ab HD 2 15570 ab HD 3 14800	} Nicht austauschbar gegen HD 010 C 39, HD 010 B 39, HD 010 A 39.
	HD 010 41 39	Zsb. Kolben kpl. (1. Übergröße 84,5 \varnothing)	3 Nuten am Kolbenboden, 1 Nut am unteren Rand für Ölabbstreifring	2 3	bis HD 2 15569 bis HD 3 14799	
	HD 010 42 39	Zsb. Kolben kpl. (1. Übergröße 84,5 \varnothing)	Neuer Brennraum 37 \varnothing x 8 Kolbenringe wie HD 010 41 39	2 3	ab HD 2 15570 ab HD 3 14800	} Nicht austauschbar gegen HD 010 40 39 und HD 010 41 39
	HD 010 91 39	Zsb. Kolben kpl. (2. Übergröße 85 \varnothing)	3 Nuten am Kolbenboden, 1 Nut am unteren Rand f. Ölabbstreif- ring	2 3	bis HD 2 15569 bis HD 3 14799	} Kolben HD 010 91 39 ersetzt den Kolben HD 010 90 39. Rundschreiben Nr. 8/1970 beachten!

Bild Nr.	Bestell-Nr.	Benennung	Abmessung größter Ø u. Länge	Stück	Motor-Nr. bis - ab	austauschen mit Bild-Nr.	Ersatzteilverschlag für Motoren
Fig. No.	Order No.		Dimensions Largest dia. and Length	Units per engine	Engine No. up to - from	exchange with ill. No.	Suggested Spare Parts for engines
Jll. No.	Référence		Dimensions le plus grand diam. et longueur mm.	Quantité	Moteur No. jusqu'à - à partir de	à échanger. avec ill. No.	Proposition de pièces de rechange pr. moteurs
Fig. No.	Réferencia		Medidas Diámetro y largura más grande	Cantidad HD 2 HD 3	No. de Motor hasta - a partir de	intercambiable conjunto fig. No.	Propuesta para el almacenaje de repuestos del motor 10 50 100

HD 010 92 39

**Zsb. Kolben kpl.
(2. Übergröße 85 Ø)**

Neuer Brennraum
37 Ø x 8
Kolbenringe wie
HD 010 91 39.

2 3

ab HD 2 15570
ab HD 3 14800

} Nicht austauschbar
gegen HD 010 90 39

84x76,8x3f Cr-DIN 24913	Kolbenringe einzeln, für Kolben Originaldurchmesser 84 Trapezring (verchromt)			2 3	Bei allen Kolben in 1. Nut eingebaut.
84x76,8x3f-DIN 24913	Trapezring (nicht verchromt)			2 3	ab HD 2 15570 ab HD 3 14800 } Bei Kolben 101b und 101c in 2. Nut eingebaut
84x76,8x3f-DIN 24910	Rechteckring FS 3			6 9	Bei Kolben 101 und 101a je Kolben 3 Stück, bei Kolben 101b und 101c je 1 Stück in 3. Nut
84x76,8x2,5f-DIN 24930	Ölabstreifring (Nasenring)			2 3	ab HD 2 13501 ab HD 3 12623
84,5x77,3x3f Cr-DIN 24913	Kolbenringe einzeln, für Kolben 1. Übergröße 84,5 Ø Trapezring (verchromt) FS 3			2 3	Bei allen Kolben in 1. Nut eingebaut
84,5x77,3x3f-DIN 24913	Trapezring (nicht verchromt)			2 3	Bei Kolben HD 010 41 39 und HD 010 42 39 in 2. Nut eingebaut

Bild Nr.	Bestell-Nr.	Benennung	Abmessung größter \varnothing u. Länge	Stück	Motor-Nr. bis - ab	aus-tauschen mit Bild-Nr.	Ersatzteilverschlag für Motoren
Fig. No.	Order No.		Dimensions Largest dia. and Length	Units per engine	Engine No. up to - from	exchange with ill. No.	Suggested Spare Parts for engines
Jll. No.	Référence		Dimensions le plus grand diam. et longueur mm	Quantité	Moteur No. jusqu'à - à partir de	à échanger avec ill. No.	Proposition de pièces de rechange pr. moteurs
Fig. No.	Réferencia		Medidas Diámetro y largura más grande	Cantidad HD 2 HD 3	No. de Motor hasta - a partir de	inter-cambiable conjunto fig. No.	Propuesta para el almacenaje de repuestos del motor 10 50 100

	84,5x77,3x3f-DIN 24910	Rechteckring		2 3	Je Kolben 3, bzw. 1 Stück an den neuen Kolben		
	Std.SS2,5-84,5x77,3x2,5f-DIN 24930	Ölabstreifring (Nasenring)		2 3	Nicht eingebaut bei Kolben HD 010 40 39		
	85,0x77,6x3f-Cr-DIN 24913	Kolbenringe einzeln, für Kolben 2. Übergröße 85 \varnothing Trapezring (verchromt)		2 3	Bei allen Kolben in 1. Nut eingebaut		
	85,0x77,6x3f-DIN 24913	Trapezring (nicht verchromt)		2 3	Bei Kolben HD 010 91 39 und HD 010 92 39 in 2. Nut eingebaut.		
	85,0x77,6x3f-DIN 24910	Rechteckring		2 3	Je Kolben 3, bzw. 1 Stück an den neuen Kolben		
	Std.SS2,5-85,0x77,6x2,5-DIN 24930	Ölabstreifring (Nasenring)		2 3	Nicht eingebaut bei Kolben HD 010 90 39		
107	HD 010 01 40	Zsb. Pleuel		2 3	} Achtung: Pleuel mit Fase 1 mm (an der Bohrung 56 \varnothing) nur für Pleuel mit Kurbelzapfenradius r 2. Bei Kurbelzapfenradius r 3 neue Pleuel mit Fase 2 mm verwenden oder Fase nacharbeiten. Pleuel mit Fase 2 mm sind für alle Motoren verwendbar.		
109	HD 010 A 40	Pleuel		2 3			

Bild Nr.	Bestell-Nr.	Benennung	Abmessung größter \varnothing u. Länge	Stück	Motor-Nr. bis - ab	austauschen mit Bild-Nr.	Ersatzteilverschlag für Motoren
Fig. No.	Order No.		Dimensions Largest dia. and Length	Units per engine	Engine No. up to - from	exchange with ill. No.	Suggested Spare Parts for engines
Jll. No.	Référence		Dimensions le plus grand diam. et longueur mm	Quantité	Moteur No. jusqu'à - à partir de	à échanger avec ill. No.	Proposition de pièces de rechange pr. moteurs
Fig. No.	Réferencia		Medidas Diámetro y largura más grande	Cantidad HD 2 HD 3	No. de Motor hasta - a partir de	intercambiable conjunto fig. No.	Propuesta para el almacenaje de repuestos del motor 10 50 100

Seite 32, 38 Pleuellager, Kurbelwelle, Kupplung

111	HD 013 A 52 HD 013 75 52 HD 013 50 52	Pleuellager (Normaldurchmesser) Pleuellager (1. engere Bohrung) Pleuellager (2. engere Bohrung)	52 x 56 \varnothing x 35 51,75 x 56 \varnothing 51,5 x 56 \varnothing	4 6 4 6 4 6		Achtung: Pleuellager 37 mm breit nur für Kurbelwellen mit Kurbelzapfenradius r 2 verwenden! Neue Pleuellager 35 mm breit sind für alle Motoren verwendbar.
112	HD3 010 A 41 HD3 010 00 41 HD3 010 75 41 HD3 010 50 41	Zsb. Kurbelwelle kpl. (Serienteil) Zsb. Austauschkrbelle kpl. (Kurbelzapfen Originaldurchm. 52) Zsb. Austauschkrbelle kpl. (Kurbelzapfen 1. Nachschliff 51,75 \varnothing) Zsb. Austauschkrbelle kpl. (Kurbelzapfen 2. Nachschliff 51,50 \varnothing)	Mit 3 Ölfangringen Bildnr. 118	1 1 1 1	Bis HD3 14799—nicht austauschbar gegen HD3 010 B 41 bzw. 11 41, 76 41, 51 41. Ca. ab Oktober 1970 verbesserte Austauschkrbellen, mit je 2 Gewindebohrungen M 10 pro Lagerring. Beim Einbau dieser Kurbelwellen 4 Bohrungen 12 \varnothing im Zylinderblock bohren (siehe Rundschreiben Nr. 8/1970).	

Bild Nr.	Bestell-Nr.	Benennung	Abmessung größter \varnothing u. Länge	Stück	Motor-Nr. bis - ab	aus-tauschen mit Bild-Nr.	Ersatzteilverschlag für Motoren
Fig. No.	Order No.		Dimensions Largest dia. and Length	Units per engine	Engine No. up to - from	exchange with ill. No.	Suggested Spare Parts for engines
Jil. No.	Référence		Dimensions le plus grand diam. et longueur mm	Quantité	Moteur No. jusqu'à - à partir de	à échanger avec ill. No.	Proposition de pièces de rechange pr. moteurs
Fig. No.	Réferencia		Medidas Diámetro y largura más grande	Cantidad HD 2 HD 3	No. de Motor hasta - a partir de	inter-cambiable conjunto fig. No.	Propuesta para el almacenaje de repuestos del motor 10 50 100

112a	HD3 010 B 41	Zsb. Kurbelwelle kpl. (Serienteil)	} Mit 4 Ölfangringen Bildnr. 118	1	} ab HD 3 14800		
	HD3 010 10 41	Zsb. Austauschkrbellewelle kpl. (Kurbelzapfen Originald, 52)		1			
	HD3 010 76 41	Zsb. Austauschkrbellewelle kpl. (Kurbelzapfen 1. Nachschliff 51,75 \varnothing)	} Mit 4 Ölfangringen Bildnr. 118	1	} ab HD 3 14800		
	HD3 010 51 41	Zsb. Austauschkrbellewelle kpl. (Kurbelzapfen 2. Nachschliff 51,50 \varnothing)		1			
113	HD2 010 A 41	Zsb. Kurbelwelle kpl. (Serienteil)	} Nur die beiden äußeren Ringrillennlager mit Ölfangring Bild 118	1	} Bis HD2 15569. Nicht austauschbar gegen HD2 010 B 41, bzw. 11 41; 76 41; 51 41. Ca. ab Oktober 1970 verbesserte Austauschkrbellewellen, mit 2 Gewindebohrungen M 10 am mittleren Lagerring. Beim Einbau dieser Kurbelwellen 2 Bohrungen 12 \varnothing im Zylinderblock bohren (siehe Rundschreiben Nr. 8/1970).		
	HD2 010 00 41	Zsb. Austauschkrbellewelle kpl. (Kurbelzapfen Originaldurchm, 52)		1			
	HD2 010 75 41	Zsb. Austauschkrbellewelle kpl. (Kurbelzapfen 1. Nachschliff 51,75 \varnothing)	} Nur die beiden äußeren Ringrillennlager mit Ölfangring Bild 118	1			
	HD2 010 50 41	Zsb. Austauschkrbellewelle kpl. (Kurbelzapfen 2. Nachschliff 51,50 \varnothing)		1			

Bild Nr.	Bestell-Nr.	Benennung	Abmessung größter Ø u. Länge	Stück	Motor-Nr. bis - ab	austauschen mit Bild-Nr.	Ersatzteilverschlag für Motoren
Fig. No.	Order No.		Dimensions Largest dia. and Length	Units per engine	Engine No. up to - from	exchange with ill. No.	Suggested Spare Parts for engines
Jlt. No.	Référence		Dimensions le plus grand diam. et longueur mm	Quantité	Moteur No. jusqu'à - à partir de	à échanger. avec ill. No.	Proposition de pièces de rechange pr. moteurs
Fig. No.	Réferencia		Medidas Diámetro y largura más grande	Cantidad HD 2 HD 3	No. de Motor hasta - a partir de	inter-cambiable conjunto fig. No.	Propuesta para el almacenaje de repuestos del motor 10 50 100

113a	HD2 010 B 41	Zsb. Kurbelwelle kpl. (Serienteil)	Mit zusätzlichen Ölfangring Bildnr. 118 am mittleren Ring-rillennlager. Kurbelzapfen-radius r 3	1	ab HD 2 15570
	HD2 010 10 41	Zsb. Austauschkrurbelwelle kpl. (Kurbelzapfen Originaldurchm. 52)		1	
	HD2 010 76 41	Zsb. Austauschkrurbelwelle kpl. (Kurbelzapfen 1.Nachschliff 51,75 Ø)		1	
	HD2 010 51 41	Zsb. Austauschkrurbelwelle kpl. (Kurbelzapfen 2.Nachschliff 51,50 Ø)		1	

115	6310-C3 DIN 625	Ring-Rillennlager		1	1	Im Ersatzfall C 3 Lager einbauen.
162b	A 040 81 32	Zsb. Druckplatte f. AG3	KS 200 1882 1960 03 90	-	1	Ca. ab Maschine Nr. 34605. Ersetzt A 040 A 32.

Seite 40: Zylinderblock

201a	HD3 011 B 01	Zylinderblock (mit 4 Bohrungen 12 Ø zur Fixierung der neuen Kurbelwelle)		-	1	ab HD 3 14800. Austauschbar gegen HD3 011 A 01 nur zus. mit Stopfen M18 x 1,5 DIN 908 und Flachdichtung A18 x 24 (Verschluß der Ölbohrung).
------	--------------	--------------------------------------------------------------------------	--	---	---	---------------------------------------------------------------------------------------------------------------------------------------------

Bild Nr.	Bestell-Nr.	Benennung	Abmessung größter Ø u. Länge	Stück	Motor-Nr. bis - ab	aus-tauschen mit Bild-Nr.	Ersatzteilverschlag für Motoren
Fig. No.	Order No.		Dimensions Largest dia. and Length	Units per engine	Engine No. up to - from	exchange with ill. No.	Suggested Spare Parts for engines
Jil. No.	Référence		Dimensions le plus grand diam. et longueur mm	Quantité	Moteur No. jusqu'à - à partir de	à échanger avec ill. No.	Proposition de pièces de rechange pr. moteurs
Fig. No.	Réferencia		Medidas Diámetro y largura más grande	Cantidad HD 2 HD 3	No. de Motor hasta - a partir de	inter-cambiable conjunto fig. No.	Propuesta para el almacenaje de repuestos del motor 10 50 100

202a HD2 011 B 01 Zylinderblock (mit 2 Bohrungen 12 Ø zur Fixierung der neuen Kurbelwelle) 1 - ab HD 2 15570, Austauschbar gegen HD2 011 A 01 nur zus. mit Stopfen M18 x 1,5 DIN 908 und Flachdichtung A18 x 24 (Verschluß der Ölbohrung).

217a A 10,5-DIN 6798 Fächerscheibe 2 4 } ab HD 2 15570
 218a M10x50-DIN 931- 8G Sechskantschraube 2 4 } ab HD 3 14800
 zur Fixierung d. Lagerringe, bzw. der Kurbelwelle

228d 000 970 11 67 Schlauchklemme Gr 1a 1 1 Als Ersatz für 228c.

**Seite 48-50:
Einspritzleitungen, Zylinderkopf**

255a HD 020 11 56 Zsb. Einspritzleitung (verlängert) f. Zyl. 1 1 1 } ab HD 2 15570 } nicht austauschbar
 ab HD 3 14800 } gegen HD 020 01 56

256 a HD 020 12 56 Zsb. Einspritzleitung (verlängert) f. Zyl. 2 1 1 } ab HD 2 15570 } nicht austauschbar
 ab HD 3 14800 } gegen HD 020 02 56

Bild Nr.	Bestell-Nr.	Benennung	Abmessung größter ϕ u. Länge	Stück	Motor-Nr. bis - ab	aus-tauschen mit Bild-Nr.	Ersatzteilver-schlag für Motoren
Fig. No.	Order No.		Dimensions Largest dia. and Length	Units per engine	Engine No. up to - from	exchange with ill. No.	Suggested Spare Parts for engines
Jll. No.	Référence		Dimensions le plus grand diam. et longueur mm	Quantité	Moteur No. jusqu'à - à partir de	à échanger avec ill. No.	Proposition de pièces de rechange pr. moteurs
Fig. No.	Referencia		Medidas Diámetro y largura más grande	Cantidad HD 2 HD 3	No. de Motor hasta - a partir de	inter-cambiable conjunto fig. No.	Propuesta para el almacenaje de repuestos del motor 10 50 100

257a	HD3 020 13 56	Zsb. Einspritzleitung (verlängert) f. Zyl. 3		1	1	ab HD 3 14800	nicht austauschbar gegen HD3 020 03 56
262a	000 181 90 56	Temperaturschalter	12 V - 3 W	1	1	ab HD 2 15570 } ab HD 3 14800 }	An Stelle der Ver-schlußschraube 262
264a	HD2 012 B 01	Zylinderkopf f. HD 2 (Tiefer gesetzte Einspritzdüse ab HD 2 16001).		1	-	ab HD 2 15570	Neuer zylindrischer Brennraum 36 ϕ mit Ansenkung 80°. Nicht austauschbar gegen HD2 012 A 01.
266a	HD3 012 B 01	Zylinderkopf f. HD 3 (Tiefer gesetzte Einspritzdüse ab HD 3 15151)		-	1	ab HD 3 14800	Neuer zylindrischer Brennraum 36 ϕ mit Ansenkung 80°. Nicht austauschbar gegen HD3 012 A 01.
308b	HD 990 82 47	Zsb. Verschlußdeckel (außen gummiert)	50 ϕ x 110 ϕ	1	1	ab	als Ersatz für 308a.

Bei Bestellung von Teilen 255, 256, 258, 264,
Seite 31 beachten!

Bild Nr.	Bestell-Nr.	Benennung	Abmessung größter \varnothing u. Länge	Stück	Motor-Nr. bis - ab	aus-tauschen mit Bild-Nr.	Ersatzteilver-schlag für Motoren
Fig. No.	Order No.		Dimensions Largest dia. and Length	Units per engine	Engine No. up to - from	exchange with ill. No.	Suggested Spare Parts for engines
Jll. No.	Référence		Dimensions le plus grand diam. et longueur mm	Quantité	Moteur No. jusqu'à - à partir de	à échanger avec ill. No.	Proposition de pièces de rechange pr. moteurs
Fig. No.	Referencia		Medidas Diámetro y largura más grande	Cantidad HD 2 HD 3	No. de Motor hasta - a partir de	inter-cambiable conjunto fig. No.	Propuesta para el almacenaje de repuestos del motor 10 50 100

Seite 58: Ölpumpe

328a	HD3 020 B 53	Zsb. Ölschmierpumpe (mit 4 Druckanschlüssen und Anschluß für Ölrückführung zum Öltank)		— 1	ab HD 3 14800	nicht austauschbar gegen HD3 020 A 53	Fördermenge bei Ölpumpenüberprüfungen pro Schmierstelle 52,5 bzw. 105 ccm/h.
331a	HD2 020 B 53	Zsb. Ölschmierpumpe (mit 3 Druckanschlüssen und Anschluß für Ölrückführung zum Öltank)		1 —	ab HD 2 15570	nicht austauschbar gegen HD2 020 A 53	Fördermenge bei Ölpumpenüberprüfungen pro Schmierstelle 52,5 bzw. 105 ccm/h.
	000 992 04 02	Druckfeder (für Ölpumpen ab HD2 14901, HD3 14114)	10 x 20 x 1 \varnothing		ab HD 2 14901 ab HD 3 14114	Bei der Überprüfung alter Ölpumpen anstelle der Feder (federdr. 0,6 mm), Feder mit 1 mm Federdraht- \varnothing einsetzen!	

Bild Nr.	Bestell-Nr.	Benennung	Abmessung größter Ø u. Länge	Stück	Motor-Nr. bis - ab	aus-tauschen mit Bild-Nr.	Ersatzteilverschlag für Motoren
Fig. No.	Order No.		Dimensions Largest dia. and Length	Units per engine	Engine No. up to - from	exchange with ill. No.	Suggested Spare Parts for engines
Jil. No.	Référence		Dimensions le plus grand diam. et longueur mm	Quantité	Moteur No. jusqu'à - à partir de	à échanger. avec ill. No.	Proposition de pièces de rechange pr. moteurs
Fig. No.	Réferencia		Medidas Diámetro y largura más grande	Cantidad HD 2 HD 3	No. de Motor hasta - a partir de	inter-cambiable conjunto fig. No.	Propuesta para el almacenaje de repuestos del motor 10 50 100

Seite 60: Einspritzpumpe

357a	HD2 020 B 52	Zsb. Einspritzpumpe mit Regler	0400 462 036 Neuer Regler EP/RSV 600-2300A9B 1016 DL	1	—	ab HD 2 15570	Bei Ersatz nur HD2 020 B 52 einbauen! HD2 020 B 52 auch für ältere Motoren verw.
358a	HD3 020 B 52	Zsb. Einspritzpumpe mit Regler	0400 463 076 Neuer Regler EP/RSV 600-2300A9B 1017 DL	—	1	ab HD 3 14800	Bei Ersatz nur HD3 020 B 52 einbauen! HD3 020 B 52 auch für ältere Motoren verw.
385a	1418 325 094	Pumpenkolben mit Pumpenzylinder (mit Startnut)		2	3	ab HD 2 13631 ab HD 3 12930	austauschbar gegen Teil 385

Seite 66–68: Neue Ölwanne und Ölleitungen Bildtafel Nr. 9a (siehe Seite 30)

	HD 010 03 49	Zsb. Ölmeßstab vollst. (Minimum-Marke nach oben versetzt)		1	1	bis HD 2 15569 bis HD 3 14799	
413b	HD 011 C 30	Ölmeßstab – einzeln (Minimum-Marke nach oben versetzt)		1	1	bis HD 2 15569 bis HD 3 14799	
450	HD 020 11 39	Zsb. Druckleitung I (für Zyl. I)		1	1	ab HD 2 15570 ab HD 3 14800	

Bild Nr.	Bestell-Nr.	Benennung	Abmessung größter Ø u. Länge	Stück	Motor-Nr. bis -- ab .	aus-tauschen mit Bild-Nr.	Ersatzteilverschlag für Motoren
Fig. No.	Order No.		Dimensions Largest dia. and Length	Units per engine	Engine No. up to -- from	exchange with ill. No.	Suggested Spare Parts for engines
Jll. No.	Référence		Dimensions le plus grand diam. et longueur mm	Quantité	Moteur No. jusqu'à -- à partir de	à échanger avec ill. No.	Proposition de pièces de rechange pr. moteurs
Fig. No.	Referencia		Medidas Diámetro y largura más grande	Cantidad	No. de Motor hasta -- a partir de	inter-cambiable conjunto fig. No.	Propuesta para el almacenaje de repuestos del motor
451	HD3 020 12 39	Zsb. Druckleitung II (für Zyl. II)		1			
452	HD3 020 13 39	Zsb. Druckleitung III für Zyl. III)		1			
453	HD3 020 14 39	Zsb. Druckleitung für Lager IV		1			
454	HD3 020 A 42	Zsb. Rücksaugleitung (Mittenabstand 320) von Ölwanne zur Ölpumpe		1			
	HD3 010 02 45	Zsb. Ölwanne HD 3, vollst. (ohne Öleinfüllstutzen)		1			
455	HD3 010 B 45	Zsb. Ölwanne (Schweißteil) (ohne Öleinfüllstutzen)		1			
456	000 999 A 97	Dauermagnet für Ölwanne		1			
457	HD 020 A 30	Zsb. Ölleitung -- Mittenabstand 880 (Saugleitung Ölbehälter-Ölpumpe und Rückleitung Ölpumpe-Filter)		2			
458	HD 020 65 30	Zsb. Ölleitung (Rückleitung Ölfilter-Öltank)		1			
459	HD 022 A 32	Gewindenippel	SW 27 x 18	1			
460	A16x26-DIN 7603	Dichtring		2			
461	HD 022 A 28	Halter f. Feinfilter	25x5x165	1			

Bild Nr.	Bestell-Nr.	Benennung	Abmessung größter Ø u. Länge	Stück	Motor-Nr. bis - ab	aus-tauschen mit Bild-Nr.	Ersatzteilverschlag für Motoren
Fig. No.	Order No.		Dimensions Largest dia. and Length	Units per engine	Engine No. up to - from	exchange with ill. No.	Suggested Spare Parts for engines
Jll. No.	Référence		Dimensions le plus grand diam. et longueur mm	Quantité	Moteur No. jusqu'à - à partir de	à échanger avec ill. No.	Proposition de pièces de rechange pr. moteurs
Fig. No.	Réferencia		Medidas Diámetro y largura más grande	Cantidad HD 2 HD 3	No. de Motor hasta - a partir de	inter-cambiable conjunto fig. No.	Propuesta para el almacenaje de repuestos del motor 10 50 100

462	M8x35-DIN 933	Sechskantschraube		1	1	} ab HD 2 15570 ab HD 3 14800
463	M8x50-DIN 931	Sechskantschraube		1	1	
464	M8x28-DIN 931	Sechskantschraube		1	1	
465	B8-DIN 137	Federscheibe		4	4	
466	M8-DIN 934	Sechskantmutter		1	1	
467	000 994 65 22	Distanzrohr	15 Ø x 2,5 x 17	2	2	
468		Filterkopf (MuH)	67503 31 801	1	1	} ab HD 2 15570 ab HD 3 14800
469	000 997 74 01	Dichtring	71,5 x 62,5 Ø	1	1	
	HD 020 A 02	Zsb. Feinfilter kpl.	M u. H	1	1	
470	000 022 96 51	Wechselfilter	MuH-W 920	1	1	
	HD2 010 02 45	Zsb. Ölwanne HD 2, vollst. (ohne Öleinfüllstutzen)		1	-	} ab HD 2 15570
475	HD2 010 B 45	Zsb. Ölwanne (Schweißteil - ohne Öleinfüllstutzen)		1	-	
476	HD2 020 A 42	Zsb. Rücksaugleitung - Mittenabstand 240 (Ölwanne-Ölpumpe)		1	-	} ab HD 2 15570
477	HD2 020 13 39	Zsb. Druckleitung III	f. Lager III	1	-	
478	HD2 020 12 39	Zsb. Druckleitung II	f. Zyl. II	1	-	ab HD 2 15570

Seite 74: Ansaugkrümmer, Auspuffvordämpfer

519b	HD3 020 C 05	Zsb. Ansaugkrümmer (für neuen, ovalen Hydraulikbehälter)		-	1	ab AG 3 mit Hydrolenkung 33273 ab AG 3 ohne Hydrolenkung 33501
------	--------------	----------------------------------------------------------	--	---	---	-------------------------------------------------------------------

Bild Nr.	Bestell-Nr.	Benennung	Abmessung größter Ø u. Länge	Stück	Motor-Nr. bis - ab	Aus-tauschen mit Bild-Nr.	Ersatzteilver-schlag für Motoren
Fig. No.	Order No.		Dimensions Largest dia. and Length	Units per engine	Engine No. up to - from	exchange with ill. No.	Suggested Spare Parts for engines
Jll. No.	Référence		Dimensions le plus grand diam. et longueur mm	Quantité	Moteur No. jusqu'à - à partir de	à échanger avec ill. No.	Proposition de pièces de rechange pr. moteurs
Fig. No.	Réferencia		Medidas Diámetro y largura más grande	Cantidad HD 2 HD 3	No. de Motor hasta - a partir de	inter-cambiable conjunto fig. No.	Propuesta para el almacenaje de repuestos del motor 10 50 100
520b	HD3 140 B 39	Zsb. Auspuffvordämpfer (mit 3 Verschluss-schrauben 529/530)		— 1	ab AG3		Austauschbar gegen 520a.
522b	HD2 140 B 39	Zsb. Auspuffvordämpfer (mit 2 Verschluss-schrauben 529/530)		1 —			Austauschbar gegen 522a.
529	M38x1,5-DIN 908	Verschluss-schraube } Zur Überprüfung der Ver- Flachdichtung } kokung im Auspuffvordämpfer Bildnr. 520 und 522a eingeschraubt.		2 3	ca. ab HD 2 16051		
530	A38x44-DIN 7603		2 3	ca. ab HD 3			
000 194 19 12		Stiftschlüssel (für Verschluss-schrauben am Auspuffvordämpfer)		1 1			



Bild Nr.	Bestell-Nr.	Benennung	Abmessung größter \varnothing u. Länge	Stück	Motor-Nr. bis - ab	aus-tauschen mit Bild-Nr.	Ersatzteilverschlag für Motoren
Fig. No.	Order No.		Dimensions Largest dia. and Length	Units per engine	Engine No. up to - from	exchange with ill. No.	Suggested Spare Parts for engines
Jll. No.	Référence		Dimensions le plus grand diam. et longueur mm	Quantité	Moteur No. jusqu'à - à partir de	à échanger avec ill. No.	Proposition de pièces de rechange pr. moteurs
Fig. No.	Referencia		Medidas Diámetro y largura más grande	Cantidad HD 2	No. de Motor hasta - a partir de	inter-cambiable conjunto fig. No.	Propuesta para el almacenaje de repuestos del motor 10 50 100

**Zylinderkopf, Einspritzdüse
Einspritzleitungen für
Motoren Nr. HD 2 15320 – HD 2 15569**

255b	HD2M 020 01 56	Zsb. Einspritzleitung f. Zyl. I		1	HD 2 15320 – 15569. Nicht austauschbar gegen 255a.		
256b	HD2M 020 02 56	Zsb. Einspritzleitung f. Zyl. II		1	HD 2 15320 – 15569. Nicht austauschbar gegen 256a.		
258a	HD2M 020 01 55	Zsb. Düsenhalter mit Düse (mit 2 Stiftschrauben bzw. 2 Sechskantmuttern im Zylinder Kopf befestigt)		2	HD 2 15320 – 15569. Nicht austauschbar gegen 258.		
	AM8x35-DIN 939	Stiftschraube (für Düsenhalter)		4	} HD 2 15320 – 15569. Nur austauschbar gegen 264 bzw. 264a zusammen mit Teilen 258, 255, 256.		
	M8-DIN 934	Sechskantmutter		4			
264b	HD2M 012 A 01	Zylinderkopf (mit je 2 Gewinden für Düsenbefestigung).		1			

Bild Nr.	Bestell-Nr.	Benennung	Abmessung größter Ø u. Länge	Stück	Maschinen-Nr. von - bis	aus-tauschen mit Bild-Nr.	Ersatzteilverschlag für Maschinen
Fig. No.	Order No.		Dimensions Largest dia. and Length	Units per machine	Machine No. from - to	exchange with ill. No.	Spare parts Proposal for Machines
Jll. No.	Référence		Dimensions le plus grand diam. et longueur mm	Quantité	No. de Machine de - jusqu'à	à échanger avec ill. No.	Proposition de pièces de rechange pour Machines
Fig. No.	Referencia		Medidas Diámetro y largura más grande	Cantidad AM 2 AG 3	No. de máquina de - hasta	Inter-cambiable conjunto fig. No.	Propuesta para el almacenaje de repuestos pa. máquinas 10 50 100

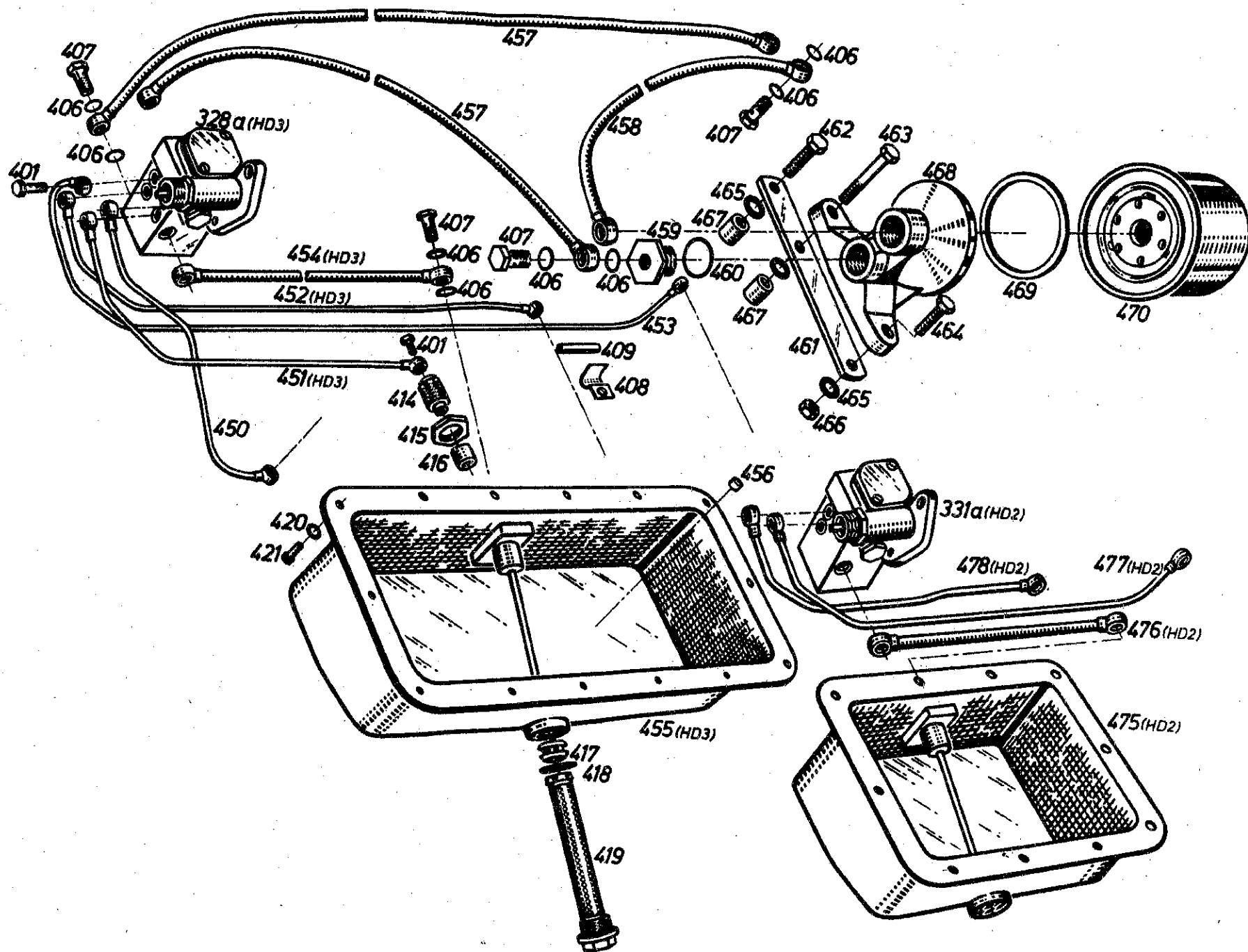
Maschine

Seite 134:

Warnlichtimpulsgeber

629c	000 164 21 95	Kantenschutz (f. Langloch an Haube hinten)		1	1	ab AM 2 ab AG 3
649	000 181 12 58	Warnlichtimpulsgeber	Bosch 0336 851 008	1	1	ab AM 2 34305 ab AG 3 33395
	000 180 10 45	Zsb. Kabelsatz mit Stecker für Warnblickanlage		1	1	ab AM 2 34305 ab AG 3 33395
682a	000 182 A 27	Blinkleuchtenschutz	8 Ø x 193			

Seite 144-146:

Kraftstoffbehälter

805b	A 140 C 02	Zsb. Kraftstoffbehälter (mit eingeschweißtem Ölbehälter)		1	1	} ab AM 2 34941 ab AG 3 33894
805c	A 140 A 74	Zsb. Ölmeßstab f. Öltank		1	1	
805d	000 993 00 11	Tankdeckel f. Ölbehälter		1	1	
814a	A 141 B 82	Tankunterlage		1	1	
815a	A 060 03 21	Zsb. Tragblech oben		1	1	ab AM 2 34941 ab AG 3 33894
823b	A 180 A 30	Zsb. Abdeckhaube f. Batterie		1	1	} ab AM 2 ab AG 3 Teile 823b und 828a gemeinsam austauschbar.
828a	000 990 07 46	Hakenschraube (M 6)	5,8 Ø x 202	2	2	

Bild Nr.	Bestell-Nr.	Benennung.	Abmessung größter Ø u. Länge	Stück	Maschinen-Nr. von - bis	austauschen mit Bild-Nr.	Ersatzteilverschlag für Maschinen
Fig. No.	Order No.		Dimensions Largest dia. and Length	Units per machine	Machine No. from - to	exchange with ill. No.	Spare parts Proposal for Machines
Jll. No.	Référence		Dimensions le plus grand diam. et longueur mm	Quantité	No. de Machine de - jusqu'à	à échanger avec ill. No.	Proposition de pièces de rechange pour Machines
Fig. No.	Réferencia		Medidas Diámetro y largura más grande	Cantidad AM 2 AG 3	No. de máquina de - hasta	inter-cambiable conjunto fig. No.	Propuesta para el almacenaje de repuestos para máquinas 10 50 100

857a	000 992 25 12	Zugfeder	11,25 x 57,5 x 1,25	1 1	1	1	Ersetzt Teil 857
874a	A 130 81 13	Zsb. Regulierhebel		1 1	1	1	Ersetzt A 130 A 13
877	A11 992 18 13	Torsionsfeder	1,5 Ø	1 1	1	1	Nummernberichtigung

**Seite 162:
Ovaler Hydrauliktank**

	1 517 010 028	Dichtungssatz f. H.P. 957a		1 1			
	1 517 010 016	Verschleißteilsatz f. H.P. 957a		1 1			
	1 517 010 029	Dichtungssatz f. H.P. 957b		1 1			
	1 517 010 015	Verschleißteilsatz f. H.P. 957b		1 1			
964b	000 078 B 09	Druckflansch (mit 4 Befestigungsbohrungen)		1 1	1	1	ab AM2 austauschbar ab AG 3
	AG35 140 A 55	Zsb. Hydraulikbehälter vollst. - oval (best. aus Teilen 968a, 973a-980a)		- 1	1	1	AG 3 33501 - 34070. Austauschbar gegen AG35 140 B 55.
	AG35 140 B 55	Zsb. Hydraulikbehälter vollst. - oval (mit zusätzlichem Anschluß für 2. Ölbehälter), (best. aus Teilen 968b, 973a-980a)		- 1	1	1	ab AG 3 34071

Bild Nr.	Bestell-Nr.	Benennung	Abmessung größter \varnothing u. Länge	Stück	Maschinen-Nr. von - bis	aus-tauschen mit Bild-Nr.	Ersatzteilver-schlag für Maschinen
Fig. No.	Order No.		Dimensions Largest dia. and Length	Units per machine	Machine No. from - to	exchange with ill. No.	Spare parts Proposal for Machines
Jil. No.	Référence		Dimensions le plus grand diam. et longueur mm	Quantité	No. de Machine de - jusqu'à	à échanger avec ill. No.	Proposition de pièces de rechange pour Machines
Fig. No.	Referencia		Medidas Diámetro y largura más grande	Cantidad	No. de máquina de - hasta	inter-cambiable conjunto fig. No.	Propuesta para el almacenaje de repuestos pa. máquinas
968a	AG35 140 A 57	Zsb. Hydraulikbehälter (Schweißteil)		— 1	AG 3 33501—34070.		Austauschbar gegen 968b.
968b	AG35 140 B 57	Zsb. Hydraulikbehälter — Schweißteil (mit zusätzlichem Anschlußstutzen)		— 1	ab AG 3 34071		
968c	M16x1,5-DIN 910	Verschlußschraube		— 1	ab AG 3 34071		
968d	A16x20-DIN 7603	Flachdichtung		— 1	ab AG 3 34071		
971a	AG3 141 A 84	Unterlage	100 x 150 x 2,5	— 1			
972a	000 995 26 66	Zsb. Spannschelle	f. 143 \varnothing	— 2			
973a	000 022 A 53	Zsb. Filter (Einbaufilter)		— 1			
975a	000 022 67 84	Dichtung f. Filterdeckel		— 1			
976a	1455 521 004	Zsb. Filterdeckel		— 1			
976b	AM6x15-DIN 84	Zylinderschraube		— 3			
976c	B 6-DIN 137	Federscheibe		— 3			
977a	000 997 71 01	Dichtring f. Verschlußschraube	1450 109 007	— 1			ab AG 3 mit Hydrolenkung 33273 ab AG 3 ohne Hydrolenkung 33501
978a	1453 460 001	Verschlußschraube		— 1			
979a	18x24-DIN 7603	Flachdichtung f. Filter		— 1			
980a	000 025 14 01	Filter (Luftfilter mit Ölmeßstab)		— 1			
	1 527 010 034	Verschleißteilsatz f. Steuergerät 000 070 A 70 (Teile 1025—1045 sind nicht mehr lieferbar).		1 1			

Bild Nr.	Bestell-Nr.	Benennung	Abmessung größter \varnothing u. Länge	Stück	Maschinen-Nr. von - bis	austauschen mit Bild-Nr.	Ersatzteilverschlag für Maschinen
Fig. No.	Order No.		Dimensions Largest dia. and Length	Units per machine	Machine No. from - to	exchange with ill. No.	Spare parts Proposal for Machines
Jfl. No.	Référence		Dimensions le plus grand diam. et longueur mm	Quantité	No. de Machine de - jusqu'à	à échanger avec ill. No.	Proposition de pièces de rechange pour Machines
Fig. No.	Referencia		Medidas Diámetro y largura más grande	Cantidad	No. de máquina de - hasta	inter-cambiable conjunto fig. No.	Propuesta para el almacenaje de repuestos pa.máquinas
				AM 2 AG 3			10 50 100

Seite 174-182 Rücklaufleitung-Senkdrössel

1067b	AG3 070 C 72	Zsb. Rücklaufleitung (für ovalen Hydraulikbehälter)		-	1	ab AG 3 33273 bzw. 33501. Nicht austauschbar gegen AG3 070 B 72
1079b	A 078 D 65	Druckleitung (für neues Verteilerstück mit Senkdrössel)		1	1	ab AM 2 34551 ab AG 3 33511 Teile sind nur gemeinsam austauschbar!
1079d	A 078 B 72	Verteilerstück (f. Senkdrössel)		1	1	
1079e	A 078 14 73	Senkdrösselplättchen		1	1	
1079f	000 990 01 89	Gerade Einschraubverschraubung		1	1	
1079g	000 991 22 41	Scheibe	10,5 x 22 \varnothing x 5	1	1	
	1 517 010 029	Dichtungssatz für Hydraulikpumpe 1087		-	1	
	1 517 010 015	Verschleißteilsatz für hydraulikpumpe 1087		-	1	
		Anschlüsse der Leitungen 1088 und 1092 am Mengenteilventil gegeneinander austauschen! (auf Tafel 18b Seite 99 falsch dargestellt).				
	4080	Zsb. Dreiwegeventil vollst. (Nachlieferungsumfang mit Befestigungsteilen und Steckkupplung)		1	1	Sonderzubehör

Bild Nr.	Bestell-Nr.	Benennung	Abmessung größter Ø u. Länge	Stück	Maschinen-Nr. von - bis	aus-tauschen mit Bild-Nr.	Ersatzteilvorschlag für Maschinen
Fig. No.	Order No.		Dimensions Largest dia. and Length	Units per machine	Machine No. from - to	exchange with ill. No.	Spare parts Proposal for Machines
Jl. No.	Référence		Dimensions le plus grand diam. et longueur mm	Quantité	No. de Machine de - jusqu'à	à échanger avec ill. No.	Proposition de pièces de rechange pour Machines
Fig. No.	Réferencia		Medidas Diámetro y largura más grande	Cantidad	No. de máquina de - hasta	inter-cambiable conjunto fig. No.	Propuesta para el almacenaje de repuestos pa. máquinas
				AM 2 AG 3			10 50 100
	A 078 10 65	Druckleitung (Druckschlauch – Dreiwegeventil)	12 Ø x 348	1	1		
	A 078 13 65	Druckleitung Dreiwegeventil – Verteilerstück)	12 Ø x 105	1	1		
	000 070 A 85	Zsb. Dreiwegeventil (best. aus folgenden Teilen)		1	1		
	000 078 A 54	Ventilgehäuse } nur zus.		1	1		
	000 078 A 42	Ventilkolben } lieferbar.	25 Ø x 53	1	1		
	000 997 86 09	Ringdichtung	20 x 25 Ø x 2,5 Ø	1	1		
	000 997 87 09	Ringdichtung	25 x 30 Ø x 2,5 Ø	1	1		
	000 078 A 40	Fixierwinkel		1	1		
	8x70 DIN 1471	Kegekerbstift	8 x 70	1	1		
	000 999 03 10	Griff	15 x 25 Ø x 30	1	1		
	000 070 A 86	Zsb. Hydr.-Steckkupplung		1	1		
	000 078 A 67	Anschlußstutzen	M 18 x 1,5	1	1		
	000 997 94 09	Ringdichtung	24,1 Ø x 2,4 Ø	1	1		
	000 078 A 85	Staubschutz		1	1		
	000 990 01 89	Gerade Einschraubverschraubung	M18 x 1,5	1	1		
	000 990 04 90	Schwenkverschraubung	M18 x 1,5	1	1		
	M18 x 1,5 DIN 908	Verschlussschraube	M18 x 1,5	1	1		
	A18 x 24 DIN 7603-Cu	Flachdichtung	A18 x 24	1	1		
1098a	000 973 14 15	Rücklaufschlauch	12 Ø x 3 x 1450	1	1	ab AG 3 33272	
1101	AM2 121 20 19	Lagerbüchse (für Kupplungswelle)	20,5 x 24 Ø x 13	1	1	ab AM 2 ab AG 3	

Bild Nr.	Bestell-Nr.	Benennung	Abmessung größter Ø u. Länge	Stück	Maschinen-Nr. von - bis	ØUS-tauschen mit Bild-Nr.	Ersatzteilverschlag für Maschinen
Fig. No.	Order No.		Dimensions Largest dia. and Length	Units per machine	Machine No. from - to	exchange with ill. No.	Spare parts Proposal for Machines
Jil. No.	Référence		Dimensions le plus grand diam. et longueur mm	Quantité	No. de Machine de - jusqu'à	à échanger avec ill. No.	Proposition de pièces de rechange pour Machines
Fig. No.	Réferencia		Medidas Diámetro y largura más grande	Cantidad	No. de máquina de - hasta	inter-cambiable conjunto fig. No.	Propuesta para el almacenaje de repuestos para máquinas
				AM 2 AG 3			10 50 100

1108a	A45 040 80 06	Zsb. Kugellager-Ausrücker Ø 72	3151 021 001	1	1	} Im Ersatzfall an Stelle von Graphitring 1108, Teil 1108a zus. mit 1109a einbauen!	
1109a	000 994 80 65	Sicherung (Formfeder)	3130 010 100	2	2		
1123a	000 997 00 49	Dichtung	26 x 35 Ø x 1	1	1		
1124a	000 993 00 36	Ölstandsauge	R 3/4"	1	1		
Seite 182:							
1134	6206 RS-DIN 625	Ring-Rillenlager (mit Dichtscheibe)		1	1	ab AM 2 34901 ab AG 3 33751	
Seite 184-188: Differential vorn							
	A 20 080 13 02	Zsb. Differential vorn vollst. ohne Tellerrad (best. aus Teil 1152, 1154-1162, 1164-1166). Sechskantschrauben f. Differentialdeckel von M 8 in M 10 geändert.		1	1	ab AM 2 34701 austauschbar gegen ab AG 3 33651 A 20 080 01 02.	

Bild Nr.	Bestell-Nr.	Benennung	Abmessung größter Ø u. Länge	Stück	Maschinen-Nr. von - bis	aus-tauschen mit Bild-Nr.	Ersatzteilverschlag für Maschinen
Fig. No.	Order No.		Dimensions Largest dia. and Length	Units per machine	Machine No. from - to	exchange with ill. No.	Spare parts Proposal for Machines
Jil. No.	Référence		Dimensions le plus grand diam. et longueur mm	Quantité	No. de Machine de - jusqu'à	à échanger avec ill. No.	Proposition de pièces de rechange pour Machines
Fig. No.	Réferencia		Medidas Diámetro y largura más grande	Cantidad	No. de máquina de - hasta	inter-cambiable conjunto fig. No.	Propuesta para el almacenaje de repuestos pa. máquinas
				AM 2 AG 3			10 50 100

1154a	M10x25-DIN 933-8G	Sechskantschraube		5	5	} ab AM 2 34701 ab AG 3 33651. Teile 1154a—1164a sind nur zusammen austauschbar!
1155a	000 990 32 30	Sechskantschraube mit Zapfen	M 10 x 35	1	1	
1156a	10x20-DIN 1472	Paßkerbstift	10 x 20	1	1	
1158a	A 20 081 C 04	Deckel für Differentialgeh. mit Klauen, (6 Bohrungen 11 Ø)		1	1	
1162a	A 20 082 B 09	Differentialbolzen (Werkstoff verbessert)		1	1	
1164a	A 20 082 C 04	Differentialgehäuse (Gewinde für Deckelbefestigung M 10)		1	1	

1169a	3207 DIN 628	Ring-Schräglager (nur für AM2)	35 x 72 x 27	1	—	ab AM2 36177. Im Ersatzfall 1169a mit 1170a.
1170a	000 994 66 22	Distanzring (nur für AM2)	36 Ø x 45 Ø x 9	1	—	ab AM2 36177
1185a	AG3 082 81 22	Schaltwelle	20 Ø x 207	—	1	} Teile 1185a und 1188a zus. austauschbar gegen 1185.
1188a	A20 DIN 471	Seegersicherung	A20	—	1	

Notizen Notes Noticias

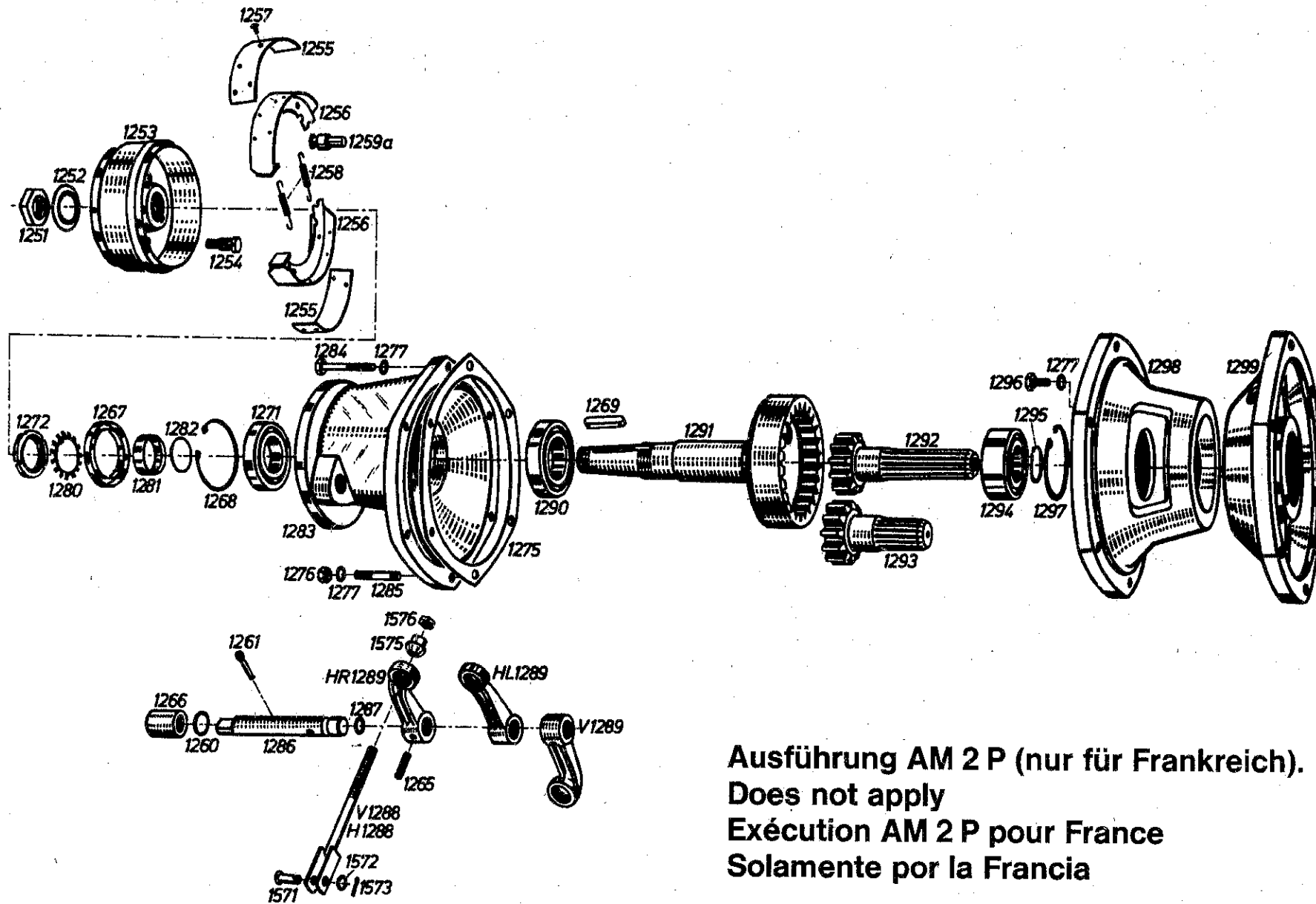

Ausführung AM 2 P (nur für Frankreich).
Does not apply
Exécution AM 2 P pour France
Solamente por la Francia

Bild Nr.	Bestell-Nr.	Benennung	Abmessung größter \varnothing u. Länge	Stück	Maschinen-Nr. von - bis	aus-tauschen mit Bild-Nr.	Ersatzteillvorschlag für Maschinen
Fig. No.	Order No.		Dimensions Largest dia. and Length	Units per machine	Machine No. from - to	exchange with ill. No.	Spare parts Proposal for Machines
Jll. No.	Référence		Dimensions le plus grand diam. et longueur mm	Quantité	No. de Machine de - jusqu'à	à échanger avec ill. No.	Proposition de pièces de rechange pour Machines
Fig. No.	Referencia		Medidas Diámetro y largura más grande	Cantidad AM 2 AG 3	No. de máquina de - hasta	inter-cambiable conjunto fig. No.	Propuesta para el almacenaje de repuestos pa.máquinas 10 50 100

**Achstrichter,
Portalantrieb f. AM2P
Bildtafel Nr. 21a
(nur für Frankreich)**

Teile mit folgenden Bildnummern entsprechen der bisherigen Ausführung – siehe Ersatzteilliste: 1251–1261, 1265–1269, 1271, 1272, 1275, 1276, 1277, 1571–1573, 1575, 1576.

AM2P 080 01 08		Zsb. Achstrichter vollst. für AM2P Vorne links, hinten rechts montiert. (Best. aus Teilen 1251–1261, 1265–1269, 1271, 1272, 1280–1283, 1286, 1287, V 1289 bzw. HR 1289, 1290, 1291)		2			
AM2P 080 02 08		Zsb. Achstrichter vollst. für AM2P Vorne rechts, hinten links montiert. (Best. aus Teilen 1251–1261, 1265–1269, 1271, 1272, 1280–1283, 1286, 1287, V 1289 bzw. HL 1289, 1290, 1291)		2			
1280	000 994 22 60	Sicherungsblech	40 x 50 \varnothing	4			
1281	000 994 25 21	Zwischenring	40 x 50 \varnothing x 15	4			
1282	000 997 17 09	Ringdichtung	38 x 44 \varnothing x 3 \varnothing	4			
1283	AM2P 081 00 01	Achstrichter		4			
1284	M10x75-DIN 933-8G	Sechskantschraube		4			

Bild Nr.	Bestell-Nr.	Benennung	Abmessung größter \varnothing u. Länge	Stück	Maschinen-Nr. von - bis	aus-tauschen mit Bild-Nr.	Ersatzteilverschlag für Maschinen
Fig. No.	Order No.		Dimensions Largest dia. and Length	Units per machine	Machine No. from - to	exchange with ill. No.	Spare parts Proposal for Machines
Jil. No.	Référence		Dimensions le plus grand diam. et longueur mm	Quantité	No. de Machine de - jusqu'à	à échanger avec ill. No.	Proposition de pièces de rechange pour Machines
Fig. No.	Referencia		Medidas Diámetro y largura más grande	Cantidad	No. de máquina de - hasta	inter-cambiable conjunto fig. No.	Propuesta para el almacenaje de repuestos pa. máquinas
				AM 2 AG 3			10 50 100

1285	AM10x45-DIN 939-8G	Stiftschraube		20			
1286	AM2P 121 A 06	Bremsschlüssel	20 \varnothing x 159	4			
1287	000 997 01 09	Ringdichtung	12 x 20 \varnothing x 4 \varnothing	4			
V 1288	A 20 120 01 09	Zsb. Zugstange (für Vorderachse)	10 \varnothing x 170	2			
H 1288	A 120 A 09	Zsb. Zugstange (für Hinterachse)	10 \varnothing x 120	2			
V 1289	AM2P 121 03 04	Bremshebel (f. Vorderachse links und rechts)		2			
HR 1289	AM2P 121 01 04	Bremshebel, hinten rechts		1			
HL 1289	AM2P 121 02 04	Bremshebel, hinten links		1			
1290	6209-DIN 625-C3	Ring-Rillenlager	45 x 85 x 19	4			
1291	AM2P 083 A 06	Hauptwelle	141 \varnothing x 266	4			
1292	AM2P 083 02 05	Steckachse lang (vorne links und hinten rechts montiert)	64,5 \varnothing x 152	2			
1293	AM2P 083 01 05	Steckachse kurz (vorne rechts und hinten links montiert)	64,5 x 105	2			
1294	3207-DIN 628	Ring-Schräglager	35 x 72 x 27	4			
1295	A 35-DIN 471	Sicherungsring	A 35	4			
1296	M10x20-DIN 933	Sechskantschraube		6			
1297	J 72-DIN 472	Sicherungsring		4			
	AM2P 080 A 14	Zsb. Zwischendeckel lang vorne links, hinten rechts montiert. (Best. aus Teilen 1292, 1294-1298).		2			

Bild Nr.	Bestell-Nr.	Benennung	Abmessung größter Ø u. Länge	Stück	Maschinen-Nr. von - bis	aus-tauschen mit Bild-Nr.	Ersatzteilvorschlag für Maschinen
Fig. No.	Order No.		Dimensions Largest dia. and Length	Units per machine	Machine No. from - to	exchange with ill. No.	Spare parts Proposal for Machines
Jll. No.	Référence		Dimensions le plus grand diam. et longueur mm	Quantité	No. de Machine de - jusqu'à	à échanger avec ill. No.	Proposition de pièces de rechange pour Machines
Fig. No.	Referencia		Medidas Diámetro y largura más grande	Cantidad	Nº. de máquina de - hasta	inter-cambiable conjunto fig. No.	Propuesta para el almacenaje de repuestos para máquinas

	AM2P 080 A 13	Zsb. Zwischendeckel kurz vorne rechts, hinten links montiert. (Best. aus Teilen 1293-1297, 1299)		2			
1298	AM2P 081 02 08	Zwischendeckel, lang (vorne links, hinten rechts montiert)	98 lg.	2			
1299	AM2P 081 A 08	Zwischendeckel, kurz (vorne rechts, hinten links montiert).	56,5 lg.	2			

**Seite 196-198:
Achstrichter AG 3**

	AG3 080 03 08	Zsb. Achstrichter vollst. (verstärkte Ausführung) - vorne links und hinten rechts montiert - best. aus Teilen 1301-1304, 1305a-1308, 1309a-1316, K 1317a, 1318, 1319, VL 1320, 1321-1324, 1328-1339.		- 1	ab AG 3 33390	austauschbar gegen AG3 080 01 08	
	AG3 080 04 08	Zsb. Achstrichter vollst. (verstärkte Ausführung) - vorne rechts und hinten links montiert - best. aus Teilen 1301-1304, 1305a-1308, 1309a-1316, L 1317a, 1318, 1319, VR 1320, 1321-1324, 1328-1339.		- 1	ab AG 3 33390	austauschbar gegen AG3 080.02 08	

Bild Nr.	Bestell-Nr.	Benennung	Abmessung größter \varnothing u. Länge	Stück	Maschinen-Nr. von - bis	aus-tauschen mit Bild-Nr.	Ersatzteillvorschlag für Maschinen
Fig. No.	Order No.		Dimensions Largest dia. and Length	Units per machine	Machine No. from - to	exchange with ill. No.	Spare parts Proposal for Machines
Jl. No.	Référence		Dimensions le plus grand diam. et longueur mm	Quantité	No. de Machine de - jusqu'à	à échanger avec ill. No.	Proposition de pièces de rechange pour Machines
Fig. No.	Réferencia		Medidas Diámetro y largura más grande	Cantidad	No. de máquina de - hasta	inter-cambiable conjunto fig. No.	Propuesta para el almacenaje de repuestos pa. máquinas

	AG3 080 B 17	Zsb. Gehäusedeckel (best. aus Teil 1301-1304, 1305a, 1309a-1315)			— 4	ab AG 3 33390	Nur austauschbar gegen AG3 080 A 17 zusammen mit Steckachse K 1317a bzw. L 1317a.
1305a	AG3 081 B 02	Gehäusedeckel (mit zusätzlicher Ausdrehung 52 \varnothing für Ring-Rillennlager)			— 4	ab AG 3 33390	Austauschbar gegen AG3 081 A 02 zusammen mit Teilen 1309a und K 1317a bzw. L 1317a.
1309a	6205-DIN 625	Ring-Rillennlager	25 x 52 \varnothing x 15		— 4	ab AG 3 33390	Nur austauschbar gegen AG3 083 01 05 zusammen mit Teilen 1305a und 1309a.
K1317a	AG3 083 03 05	Steckachse kurz (vorne links, hinten rechts montiert)	61 \varnothing x 310		— 2	ab AG 3 33390	
L1317a	AG3 083 04 05	Steckachse lang (vorne rechts, hinten links montiert)	61 \varnothing x 357		— 2	ab AG 3 33390	Nur austauschbar gegen AG3 083 02 05 zusammen mit Teilen 1305a und 1309a.
1319	35x62x10.DIN 3760	Simmerring	35 x 62 x 10		— 2	Ersetzt 35 x 62 x 12	

Bild Nr.	Bestell-Nr.	Benennung	Abmessung größter \varnothing u. Länge	Stück	Maschinen-Nr. von - bis	aus-tauschen mit Bild-Nr.	Ersatzteilverschlag für Maschinen
Fig. No.	Order No.		Dimensions Largest dia. and Length	Units per machine	Machine No. from - to	exchange with ill. No.	Spare parts Proposal for Machines
Jll. No.	Référence		Dimensions le plus grand diam. et longueur mm	Quantité	No. de Machine de - jusqu'à	à échanger avec ill. No.	Proposition de pièces de rechange pour Machines
Fig. No.	Réferencia		Medidas Diámetro y largura más grande	Cantidad AM 2 AG 3	No. de máquina de - hasta	inter-cambiable conjunto fig. No.	Propuesta para el almacenaje de repuestos pa. máquinas 10 50 100

Seite 204: Anschlußgehäuse

1363d	AG3 061 A 09	Anschlußgehäuse (für Hydrolenkung Bildnr. 1525)	Nur neue Bestellnummer, Gehäuse unverändert.	-	1		
1370a	000 991 06 39	Beilegescheibe (offen)		-	2		

Seite 212–236: Lenkung – Lenkungsbefestigung

1451/1501	000 999 10 15	Drehgriff (für Lenkrad mit runder Speiche)		1	1	bis ,	nicht austauschbar.
1451a/1501a	000 999 81 15	Drehgriff (für Lenkrad mit quadratischer Speiche)		1	1	ab	
1526a bzw. ZF49a	A 20 112 B 03	Lenkstockhebel (für Hydrolenkung)		-	1	ab AG 3	austauschbar
1539a	A 14-DIN 127	Federring (Sechskantmutter 1538 mit 12 mkp. festziehen)		-	4	ab AG 3	austauschbar

Bild Nr.	Bestell-Nr.	Benennung	Abmessung größter Ø u. Länge	Stück	Maschinen-Nr. von - bis	aus-tauschen mit Bild-Nr.	Ersatzteilver-schlag für Maschinen
Fig. No.	Order No.		Dimensions Largest dia. and Length	Units per machine	Machine No. from - to	exchange with ill. No.	Spare parts Proposal for Machines
Jll. No.	Référence		Dimensions le plus grand diam. et longueur mm	Quantité	Nº. de Machine de - jusqu'à	à échanger avec ill. No.	Proposition de pièces de rechange pour Machines
Fig. No.	Referencia		Medidas Diámetro y largura más grande	Cantidad AM 2 AG 3	No. de máquina de - hasta	inter-cambiable conjunto fig. No.	Propuesta para el almacenaje de repuestos pa. máquinas 10 50 100

**Seite 216–219:
Schneckenlenkung 7245
für AM2 bis AM2 32057**

ZF1a	7245 001 106 Fl. 136	Rechtsgehäuse		1	—		
ZF4a	7245 318 105 g.L.220	Zsb. Mantelrohr (mit Nachstellflansch, ohne Kugellagerbuchse 25a)		1	—	Ersetzt Teil 7325 818 253 und 7245 618 105.	

ZF28a	0637 010 082	Kronenmutter	M26 x 1,5	1	—	} Ersetzt jeweils die alte Bestellnummer.
ZF29a	0631 701 080	Splint	5 x 50 DIN 94	1	—	
ZF32a	0636 015 077	Sechskantschraube	M8 x 20	4	—	
ZF60a	0637 009 018	Sechskantmutter	M14 x 1,5	1	—	

**Seite 224–228:
Gemmerlenkung
Type 7359**

ZF1a	7358 001 272	Rechtsgehäuse ohne Wellendichtring ZF13		1	1	Ersetzt Nr. 7358 601 272
ZF5a	7358 105 191	Zsb. Lenkrollenwelle mit Nachstellteilen		1	1	Ersetzt Nr. 7358 305 191

Bild Nr.	Bestell-Nr.	Benennung	Abmessung größter Ø u. Länge	Stück	Maschinen-Nr. von - bis	aus-tauschen mit Bild-Nr.	Ersatzteilvorschlag für Maschinen
Fig. No.	Order No.		Dimensions Largest dia. and Length	Units per machine	Machine No. from - to	exchange with ill. No.	Spare parts Proposal for Machines
Jil. No.	Référence		Dimensions le plus grand diam. et longueur mm	Quantité	No. de Machine de - jusqu'à	à échanger avec ill. No.	Proposition de pièces de rechange pour Machines
Fig. No.	Réferencia		Medidas Diámetro y largura más grande	Cantidad	No. de máquina de - hasta	inter-cambiable conjunto fig. No.	Propuesta para el almacenaje de repuestos pa. máquinas

ZF22a	0637 009 107	Sechskantmutter	M18 x 1,5	1	1	} Ersetzt jeweils die alte Bestellnummer Ersetzt Nr. 7359 617 112
ZF28a	0637 009 122	Sechskantmutter	M30 x 1,5	1	1	
ZF32a	0636 028 020	Sechskantschraube	M10x35	4	4	
ZF74a	7359 017 112	Lenkspindel (ohne ZF22)		1	1	

**Seite 234-240:
Hydrolenkung Type 7407
zum AG3**

ZF2a	0770 198 049	Wellendichtring mit Staublippe	40 x 56 x 10	-	1	Ersetzt 7015 740 000
ZF4a	7407 023 001	Lagerbüchse		-	1	
ZF5a	7407 023 002	Lagerbüchse		-	1	
ZF40a	7407 605 135	Zsb. Segmentwelle kpl.		-	1	Ersetzt 7407 205 135
ZF42a	8058 030 113	Nachstellschraube mit Schlitz		-	1	} Ab Mai 1972. Im Ersatzfall 42a zus. mit 64a. austauschbar
ZF64a	0770 020 002	Dichtungsmutter		-	1	
ZF49a	A20 112 B 03	Lenkstockhebel	7363 012 715	-	1	
ZF86a	0634 349 078	O-Ring	9,3-2	-	5	Bei Ersatz 86a verwenden. (ab ZF Nr. 8498)
ZF100a	7407 004 155	Schnecke (ohne Teil 148)		-	1	Ersetzt Nr. 7407 604 155

Bild Nr.	Bestell-Nr.	Benennung	Abmessung größter Ø u. Länge	Stück	Maschinen-Nr. von - bis	aus-tauschen mit Bild-Nr.	Ersatzteillvorschlag für Maschinen
Fig. No.	Order No.		Dimensions Largest dia. and Length	Units per machine	Machine No. from - to	exchange with ill. No.	Spare parts Proposal for Machines
Jll. No.	Référence		Dimensions le plus grand diam. et longueur mm	Quantité	No. de Machine de - jusqu'à	à échanger avec ill. No.	Proposition de pièces de rechange pour Machines
Fig. No.	Referencia		Medidas Diámetro y largura más grande	Cantidad	No. de máquina de - hasta	inter-cambiable conjunto fig. No.	Propuesta para el almacenaje de repuestos pa.máquinas

ZF142a	0770 198 026	Wellendichtring o.S.	25 x 40 x 7	— 1	Ersetzt 7015 725 003		
ZF144a	0770 198 017	Wellendichtring m.S.	22 x 32 x 7	— 1	Ersetzt 7015 722 000		

**Seite 242–246:
Kupplungsbetätigung**

1554a	A 040 B 26	Zsb. Kupplungszug	3 Ø x 1300	1 1	} ab AM2 33700 ab AG3 32827		
1567b	A 040 03 14	Zsb. Kupplungspedal vollst.		1 1			
1559a	A 042 04 11	Widerlager hinten		1 1	Nummernberichtigung		
1591	M12x1,5-DIN 936	Flache Sechskantmutter		2 2	} Berichtigung ab AM2 } Nur Teile 1597a und ab AG3 } 1598a zusammen austauschbar		
1597a	000 995 02 47	Gabeltasche (verstärkt)	25 x 4 x 144	1 1			
1598a	8x45x36-DIN 1433	Bolzen (45 statt 40 lang)		1 1			

Bild Nr.	Bestell-Nr.	Benennung	Abmessung größter Ø u. Länge	Stück	Maschinen-Nr. von - bis	aus-tauschen mit Bild-Nr.	Ersatzteilvorschlag für Maschinen
Fig. No.	Order No.		Dimensions Largest dia. and Length	Units per machine	Machine No. from - to	exchange with ill. No.	Spare parts Proposal for Machines
Jil. No.	Référence		Dimensions le plus grand diam. et longueur mm	Quantité	No. de Machine de - jusqu'à	à échanger avec ill. No.	Proposition de pièces de rechange pour Machines
Fig. No.	Referencia		Medidas Diámetro y largura más grande	Cantidad	No. de máquina de - hasta	inter-cambiable conjunto fig. No.	Propuesta para el almacenaje de repuestos pa. maquinas
				AM 2 AG 3			10 50 100

Seite 250–255: Hydraulikhebel

1626c	A45 070 80 64	Zsb. Hydraulikhebel mit Sicherungslasche		2	2	} Nur Teile zusammen austauschbar gegen H.-Hebel 1626, 1626a 1626b.
1627a	A45 078 80 22	Hydraulikwelle		1	1	
1653b	A45 078 80 26	Stecker	18 Ø	2	2	
1654a	5x36 DIN 1481	Spannstift	5 Ø x 36	4	4	

Seite 264: Halter für Vorgelegewelle

1733a	000 994 05 53	Halter	25 x 5 x 25	2	2	} ab AM 2 35151 nicht austauschbar ab AG 3 33971 gegen 1733.
-------	---------------	--------	-------------	---	---	-----------------------------------------------------------------

Seite 272–274: Differential hinten

A 080 14 02	Zsb. Differential hinten, volist. – ohne Tellerrad (best. aus Teil 1833–1842, 1844–1846) Sechskantschrauben für Differentialdeckel von M 8 in M 10 geändert.			1	1	} ab AM 2 34701 austauschbar gegen ab AG 3 33651 A 080 02 20
-------------	-----------------------------------------------------------------------------------------------------------------------------------------------------------------	--	--	---	---	-----------------------------------------------------------------

Bild Nr.	Bestell-Nr.	Benennung	Abmessung größter Ø u. Länge	Stück	Maschinen-Nr. von - bis	aus-tauschen mit Bild-Nr.	Ersatzteilverschlag für Maschinen
Fig. No.	Order No.		Dimensions Largest dia. and Length	Units per machine	Machine No. from - to	exchange with ill. No.	Spare parts Proposal for Machines
Jlt. No.	Référence		Dimensions le plus grand diam. et longueur mm	Quantité	No. de Machine de - jusqu'à	à échanger avec ill. No.	Proposition de pièces de rechange pour Machines
Fig. No.	Réferencia		Medidas Diámetro y largura más grande	Cantidad	No. de máquina de - hasta	inter-cambiable conjunto fig. No.	Propuesta para el almacenaje de repuestos pa. máquinas

1834a	M10x25-DIN 933-8G	Sechskantschraube	M10 x 25	5	5	} ab AM 2 34701 ab AG 3 33651 Teile 1834a--1844a sind nur zusammen austauschbar!
1836a	000 990 32 30	Sechskantschraube mit Zapfen	M10 x 35	1	1	
1837a	10x20-DIN 1472	Paßkerbstift		1	1	
1838a	A 081 B 04	Deckel f. Differentialgehäuse – ohne Klauen (6 Bohrungen 11 Ø)		1	1	
1840a	A 20 082 B 09	Differentialbolzen	16 Ø x 125 Werkstoff verbessert	1	1	
1844a	A 20 082 C 04	Differentialgehäuse (Gewinde f. Deckelbefestigung M 10)		1	1	

Seite 314: Oberer Lenker

A20 060 B 65	Zsb. Oberer Lenker kpl. (Spannhülse 2156, Länge 310 in 345 geändert)	1	1	Ersetzt A20 060 A65
--------------	----------------------------------------------------------------------------	---	---	---------------------

Sicherheitsbügel

AM2 060 A 70	Zsb. Sicherheitsbügel f. AM2	1	—	} Nachträglicher Einbau möglich.
AG3 060 A 70	Zsb. Sicherheitsbügel f. AG3	—	1	
M10x45 DIN 939-8G	Stiftschraube f. Sicherheitsbügel	4	4	

Bild Nr.	Bestell-Nr.	Benennung	Abmessung größter Ø u. Länge	Stück	Maschinen-Nr. von - bis	aus-tauschen mit Bild-Nr.	Ersatzteilvorschlag für Maschinen
Fig. No.	Order No.		Dimensions Largest dia. and Length	Units per machine	Machine No. from - to	exchange with ill. No.	Spare parts Proposal for Machines
Jil. No.	Référence		Dimensions le plus grand diam. et longueur mm	Quantité	No. de Machine de - jusqu'à	à échanger avec ill. No.	Proposition de pièces de rechange pour Machines
Fig. No.	Réferencia		Medidas Diámetro y largura más grande	Cantidad	No. de máquina de - hasta	inter-cambiable conjunto fig. No.	Propuesta para el almacenaje de repuestos para máquinas
				AM 2 AG 3			10 50 100

**Seite 314-323:
Dreipunktaufhängung 4001-7
für Norm-Dreipunktgeräte**

AG3 060 04 64	Zsb. Unterer Lenker, links kpl.	65 x 15	1	1	Ca. Januar 1970 bis März 1973. Bei Ersatz AG3 060 06 64		
AG3 060 06 64	Zsb. Unterer Lenker, links kpl.	70 x 20	1	1	Ca. ab April 1973		
AG3 060 03 64	Zsb. Unterer Lenker, rechts kpl.	65 x 15	1	1	Ca. Januar 1970 bis März 1973. Bei Ersatz AG3 060 05 64		
AG3 060 05 64	Zsb. Unterer Lenker, rechts kpl.	70 x 20	1	1	Ca. ab April 1973		
AG3 060 02 24	Zsb. Zugstange links		1	1	ab ca. Januar 1970 Nur kpl. Aushebung 4001-7 gegen 4001-6 austauschbar.		
AG3 060 01 24	Zsb. Zugstange rechts		1	1			
AG3 060 07 43	Zsb. Spindelmutter		1	1			
A 060 01 35	Zsb. Spindel rechts		1	1			
000 994 53 22	Distanzrohr	16,5 x 25 Ø x 30	2	2			
M16x60-DIN 933	Sechskantschraube		2	2			
000 991 68 19	Kerbbolzen	19 Ø x 75	2	2			
K 5/6-DIN 11023	Klappstecker	5 Ø	2	2			

Bild Nr.	Bestell-Nr.	Benennung	Abmessung größter \varnothing u. Länge	Stück	Gerät-Nr. bis - ab	austauschen mit Bild-Nr.	Ersatzteilvorschlag für Geräte
Fig. No.	Order No.		Dimensions Largest dia. and Length.	Units per implement	Implement No. up to - from	exchange with ill. No.	Suggested Spare Parts for implements
Jll. No.	Référence		Dimensions le plus grand diam. et longueur mm	Quantité	Appareil No. jusqu'à - a partir de	à échanger avec ill. No.	Proposition de pièces de rechange pr. appareils
Fig. No.	Réferencia		Medidas Diámetro y largura más grande	Cantidad	No. de aparato hasta - a partir de	intercambiable conjunto fig. No.	Propuesta para el almacenaje de repuestos pa. aperos 10 50 100

Hackfräse 4083. 7-11

Seite 338—356:
Ab Gerät Nr. 4751
Bildtafel 43: Getriebe

	4083 270 07 01	Zsb. Kegeltrieb kpl. (Getriebe kpl., neue Ausführung)	Zähnez. 27/8	1	Ab Gerät Nr. 4751. Bei defektem Kegeltrieb (Teil 15 u. 26) bis Gerät Nr. 4750, kpl. Getriebe 4083 270 07 01 (an Stelle von 02 01 und 06 01) einbauen)
43-5	AS 35x47x7 DIN 3760 NB	Wellendichtring		1	Nummernumstellung
43-8a	000 991 09 39	Scheibe	46,8 \varnothing x 35 \varnothing x 0,5	nach Bedarf	ab Gerät Nr. 4751. Teile einzeln nicht austauschbar, im Ersatz- fall bis 4750 kpl. Getriebe!
43-12a	000 991 32 39	Scheibe	0,5 dick	nach Bedarf	
43-12b	000 991 33 39	Scheibe	0,2 dick	nach Bedarf	
43-15b	4083 270 06 05	Zsb. Kegelradwelle (nur zus. mit Tellerradwelle Bild-Nr. 43-26b lieferbar)	8 Zähne	1	
43-16a	4083 274 0104	Lagerdeckel (rechteckig)		1	
43-17a	4083 274 0480	Dichtung		1	
43-20a	000 994 15 78	Paßscheibe	0,2 dick	nach Bedarf	
43-21a	000 994 16 78	Paßscheibe	0,5 dick	nach Bedarf	

Bild Nr.	Bestell-Nr.	Benennung	Abmessung größter \varnothing u. Länge	Stück	Gerät-Nr. bis - ab	aus-tauschen mit Bild-Nr.	Ersatzteilmvorschlag für Geräte
Fig. No.	Order No.		Dimensions Largest dia. and Length	Units per implement	Implement No. up to - from	exchange with ill. No.	Suggested Spare Parts for implements
Jil. No.	Référence		Dimensions le plus grand diam. et longueur mm	Quantité	Appareil No. jusqu'à - a partir de	à échanger avec ill. No.	Proposition de pièces de rechange pr. appareils
Fig. No.	Réferencia		Medidas Diámetro y largura más grande	Cantidad	No. de aparato hasta - a partir de	inter-cambiable conjunto fig. No.	Propuesta para el almacenaje de repuestos pa. aperos fig. No.

	000 997 93 09	Rundschnurring (für Tellerradwelle)	54 x 58 \varnothing x 2 \varnothing	2-			
43-24a	DIN 128 A 10	Federring	A 10	4			
43-25a	DIN 933-8.8 M10x25	Sechskantschraube	M 10 x 25	4			
43-26b	4083 270 04 08	Zsb. Tellerradwelle (nur zus. mit Kegetradwelle Bild Nr. 43-15b lieferbar)	27 Zähne	1			
43-27a	4083 274 02 01	Kegeltriebgehäuse	B. 234 \varnothing	1			
43-28a	4083 274 05 80	Dichtung		1			
43-29a	4083 230 03 51	Zsb. Haubenstütze		1			
43-31a	DIN 933-8.8 M12x30	Sechskantschraube	M 12 x 30	4			
43-35a	000 994 15 78	Paßscheibe	0,2 dick	nach Bedarf			
43-36a	000 994 16 78	Paßscheibe	0,5 dick	nach Bedarf			
43-39a	4083 274 03 80	Dichtung		1			
43-40a	4083 274 01 07	Lagerschild (rund)		1			
43-41a	DIN 128 A 10	Federring	A 10	6			
43-42a	DIN 933-8.8 M10x30	Sechskantschraube	M 10 x 30	6			

ab Gerät Nr. 4751.
Teile einzeln nicht austauschbar, im Ersatzfall bis 4750 kpl. Getriebe!

Bild Nr.	Bestell-Nr.	Benennung	Abmessung größter \varnothing u. Länge	Stück	Gerät-Nr. bis - ab	aus-tauschen mit Bild-Nr.	Ersatzteilverschlag für Geräte
Fig. No.	Order No.		Dimensions Largest dia. and Length	Units per implement	Implement No. up to - from	exchange with ill. No.	Suggested Spare Parts for implements
Jll. No.	Référence		Dimensions le plus grand diam. et longueur mm	Quantité	Appareil No. jusqu'à - a partir de	à échanger avec ill. No.	Proposition de pièces de rechange pr. appareils
Fig. No.	Réferencia		Medidas Diámetro y largura más grande	Cantidad	No. de aparato hasta - a partir de	inter-cambiable conjunto fig. No.	Propuesta para el almacenaje de repuestos pa. aparos 10 50 100

**Ab Gerät Nr. 4751
Bildtafel 44: Einhängerahmen –
Hackwerkzeuge – Schutzhaube**

44-1a	4083 230 0348	Zsb. Einhängerahmen SW (Zwischenstücke 20 und 25 entfallen)		1	Ab Gerät Nr. 4751. Austauschbar gegen 4083 230 01 48 zus. mit entspr. Gelenkwelle.
44-4a	4083 270 07 01	Zsb. Kegeltrieb kpl. (Getriebe kpl., neue Ausführung)	Zähnez. 27/8	1	Ab Gerät Nr. 4751. Bei defektem Kegeltrieb bis Gerät Nr. 4750, kpl. Getriebe 4083 270 07 01 (an Stelle von 02 01 und 06 01) einbauen!
	4083 234 00 56	Distanzrohr (zwischen Kegeltrieb- gehäuse u. Einhängerahmen)	18 \varnothing x 2,5 x 10 lg.	1	
44-14a	DIN 933-8.8 M10x20.	Sechskantschraube	M 10 x 20	6	
44-22a	DIN 11023/5 \varnothing	Klappstecker	5 \varnothing	1	
	4083 230 04 91	Zsb. Oberlenker kpl., verstellbar (best. aus folgenden Teilen):			Ab Gerät Nr. 4751 Als Ersatz für 4083 230 03 91
44-24a	4083 230 0092	Zsb. Gelenkstück (Schlepperseitig)	} Einzelteile für Oberlenker	1	} Ab Gerät Nr. 4751
44-24b	4083 230 0192	Zsb. Gelenkstück (Geräteseitig)		1	
	DIN 933-8.8 M14x35	Sechskantschraube		3	
	DIN 128 A 14	Federring		3	
	DIN 934-6.8 M 14	Sechskantmutter		3	
44-33a	DIN 933-8.8 M10x20	Sechskantschraube	M10 x 20	2	

Bild Nr.	Bestell-Nr.	Benennung	Abmessung größter Ø u. Länge	Stück	Gerät-Nr. bis - ab	aUS-tauschen mit Bild-Nr.	Ersatzteilverschlag für Geräte
Fig. No.	Order No.		Dimensions Largest dia. and Length	Units per implement	Implement No. up to - from	exchange with ill. No.	Suggested Spare Parts for implements
Jil. No.	Référence		Dimensions le plus grand diam. et longueur mm	Quantité	Appareil No. jusqu'à - a partir de	à échanger avec ill. No.	Proposition de pièces de rechange pr. appareils
Fig. No.	Referencia		Medidas Diámetro y largura más grande	Cantidad	No. de aparato hasta - a partir de	inter-cambiable conjunto fig. No.	Propuesta para el almacenaje de repuestos pa. aperos 10 50 100

Bildtafel 46: Gelenkwelle mit Überlastsicherung

	4083 260 04 30	Gelenkwelle mit Überlastsicherung kpl. (für Aushebung 4001-3)	640 lg. zusammengeschoben.	1	} Ab Gerät Nr. 4751
	4083 260 20 30	Gelenkwelle mit Überlastsicherung kpl. (für Normdreipunktaushebung 4001-6 und 4001-7)	770 lg. zusammengeschoben.	1	
46-23a	4083 260 01 34	Gabel mit Schiebemuffe		1	
46-24a	4083 260 01 17	Vierkantstück	25 x 25 x 365 lg.	1	
46-42a	4083 260 02 42	Zsb. Schutzrohr außen		1	
46-43a	4083 260 03 42	Zsb. Schutzrohr innen		1	

Notizen Notes Noticias
