

DUPLEX | DUPLEX INOX

Zweikammer-Aufbaustreuer



Art.Nr. 10028781

19.10.2015 | Version 1.4 | DE, EN

Typenbeschreibung Aufbaustreuer

Beispiel:

SD	B180	H080	L195	KH	KA	VA	-01
Type	Wannenbreite	Wannenhöhe	Wannenlänge	Heckvariante	Auslaufvariante	Material	Änderungscode

bitte beachten Sie bei diversen Teilen auf die Typenabhängigkeit

Daten Ihres Gerätes:

Grundstreutype: (ankreuzen)

- SD B105 H063 L095 KH KA ST -01
 B120 H080 L120 MH LA VA -02
 B150 H095 L145 LH
 B180 H105 L170
 L195
 L220
 L245
 L270
 L295

Seriennummer: _____

Händler: _____

Baujahr: _____

Aufbau kit: _____

Trägerfahrzeug: _____

Bei jeder Bestellung Typenschildbezeichnung, Seriennummer und Baujahr angeben!
 At each order, let us know: type, serial number and the year of construction!
 Per ogni ordinazione, vogliamo sapere il tipo, numero dalla seria e l'anno di costruzione

Inhaltsverzeichnis:

Antriebseinheit Schnecken	4
Antriebsvariante Rundriemen (abweichende Teile)	5
Förderschnecke	6
Schütte	7
Auslauf	8
Streutellereinheit	9
Streutellerantrieb	10
Streubildverstellzylinder mechanisch / elektrisch	11
Verdeckeinheit	12
Verdeckhebel	13
Abdeckgitter Streuerwanne	14
Bolzen und Zubehör Streuerwanne	15
Mittelwand und Schneckenabdeckungen	16
Abdeckungen und Halter Streuerheck	17
Abdeckungen und Zubehör "offenes Heck"	18
Steuerblöcke Hydraulik	19
Aufstiegsleiter	20
Solepumpe	21
Armaturen (Feuchtsalz)	22
Entlüftungseinheit (Feuchtsalz)	23
Schlauchanschlüsse / Schläuche / Schlauchschellen	24
Rückleuchteineinheit / Rundumleuchteineinheit / Arbeitsscheinwerfer	25
Elektrik / Elektronik	26
Streutellereinheit komplett	27
elektrische Streubildverstellung	28
Soleverteiler	29
Streuteller	30

Bei jeder Bestellung Typenschildbezeichnung, Seriennummer und Baujahr angeben! At each order, let us know: type, serial number and the year of construction! Per ogni ordinazione, vogliamo sapere il tipo, numero dalla serie e l'anno di costruzione

Antriebseinheit Schnecken

komplett (vormontiert) = 1002 8115
Antriebskette mit Kettenschloß = 1002 8755

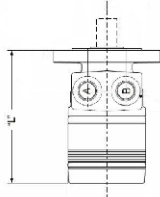
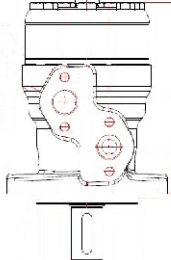
	<p>Antriebsmotor (Schnecke) Längen (L): 143mm - 98 cm³- 10036179 149mm - 130 cm³- 10028117 155mm - 163cm³- 10036178 162mm - 196cm³- 10036180 Dichtungssatz für Motor 10024538</p>
	<p>Antriebsmotor (Schnecke) Länge (L): 146mm - 100 cm³- 10037694 Dichtungssatz für Motor 10037696</p>

Hydraulikschlauch
Schneckenmotor
300 mm: 10028037
360 mm: 10028038

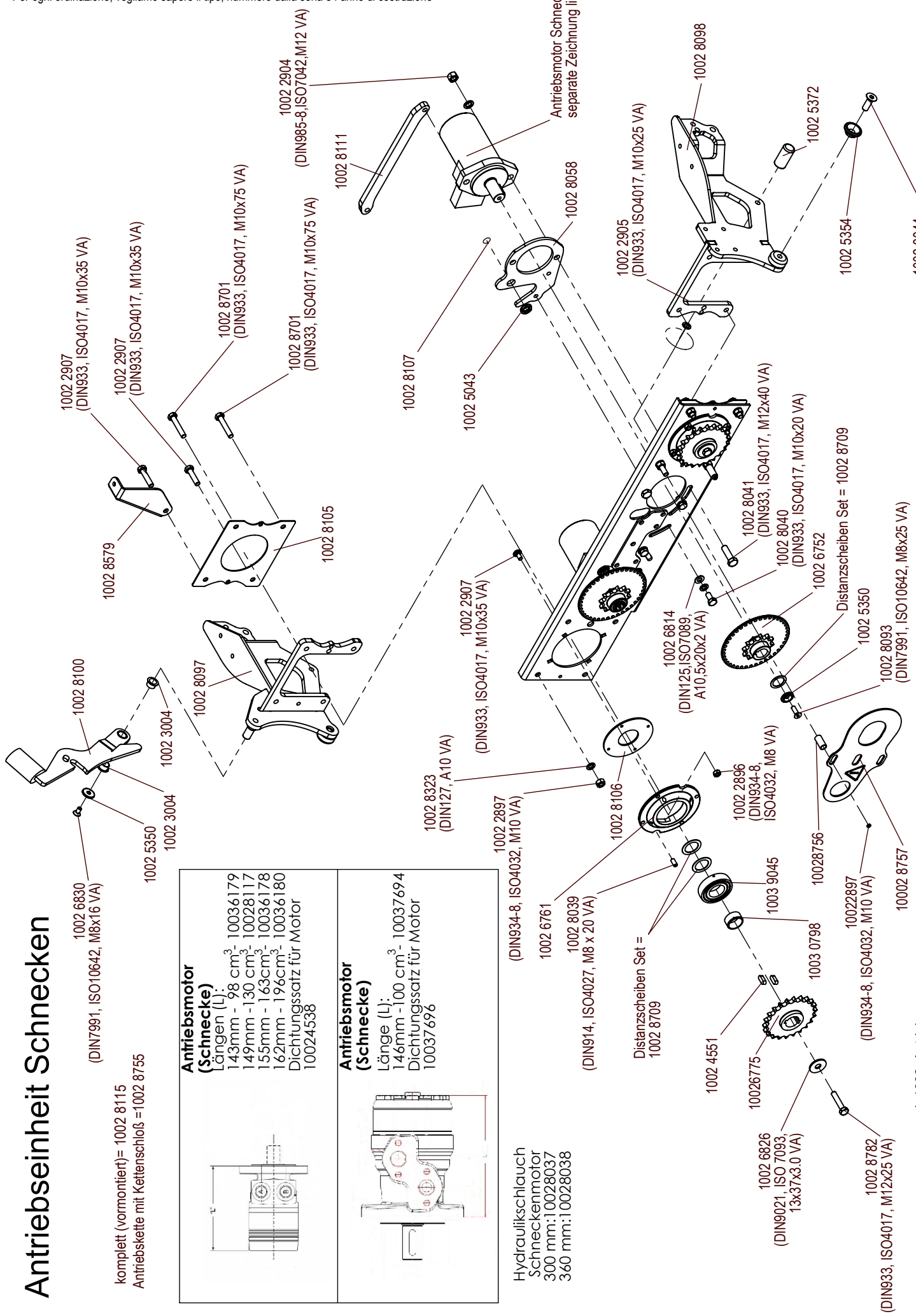

Lagerschale mit Schmiernippel

1 Satz (Art.-Nr.: 10039046; beinhaltet Material für 2 Schnecken)

Beachten Sie bei Montage des neuen Lagers, dass:

Die Bohrungen im Lager zur Außenseite der Lagerschale (zur Nut) hin gerichtet sind.



Artikelnummern:



abweichende Teile Antriebsvariante "Rundriemen"

Sensorscheibe "Rundriemen"

Antriebsriemen Set = 1002 8767 (bei Ketten - Riemenrad Ø 70)
 = 10031475 (bei Ketten - Riemenrad Ø 120)

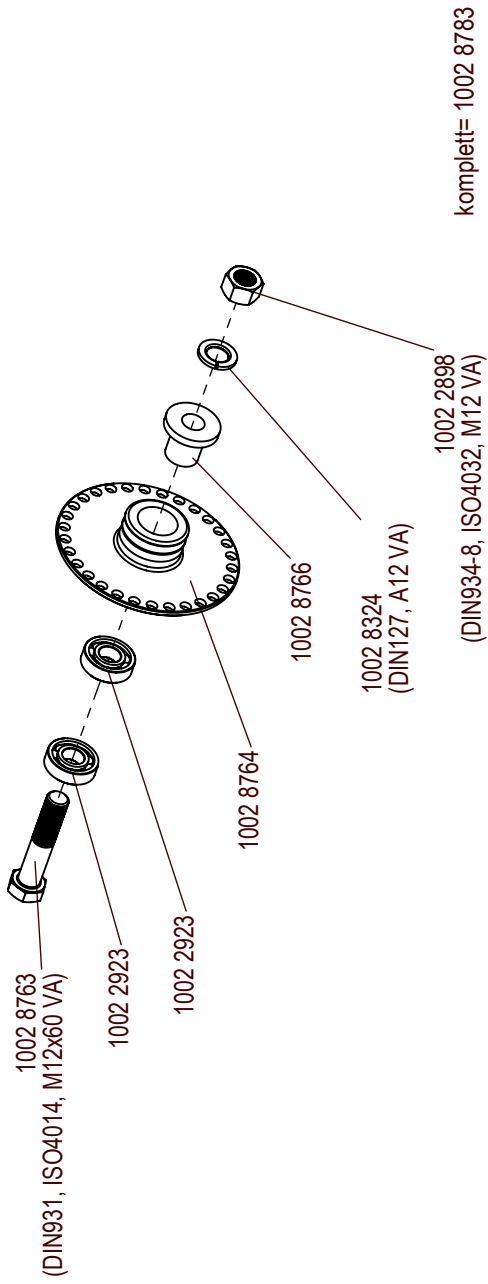

Antriebsritzel "Rundriemen"

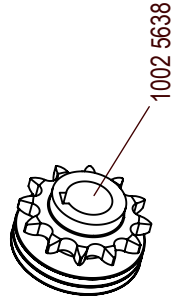

Antriebsketten - Set = 10036914

Kettenrad "Rundriemen"

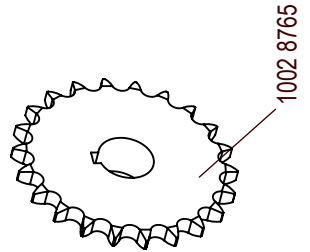

Schneckenlager und Lagerschale "Rundriemen"

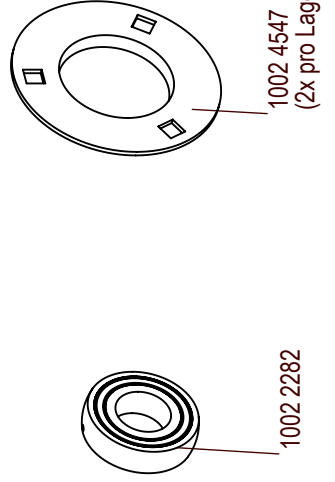

Förderschnecke

Bei Austausch der Schnecke immer Austausch Kleinteile-SET mitbestellen! (beinhaltet alle notwendigen Lager, Lagerbuchsen, Anlauf und Distanzscheiben)

Kleinteile- Set Schnecke = 1002 8792

Distanzscheibe für Längenausgleich (Stahl) = 1002 8609 (ggf. mehrfach vorhanden)
 Anlaufscheibe Messing = 10028601 (3mm)
 Anlaufscheibe Messing = 10034270 (12mm)

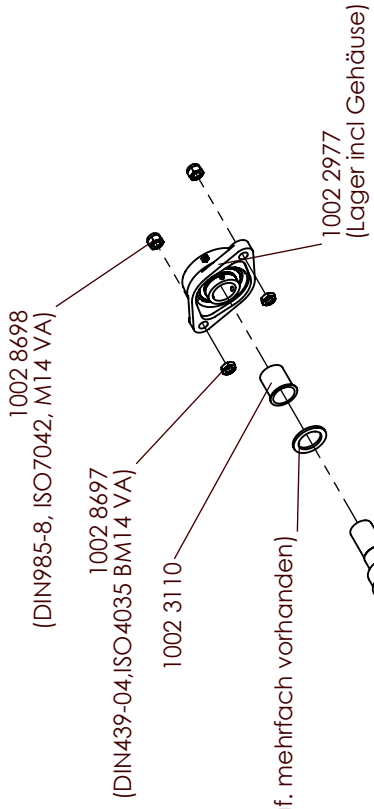

Schnecke:	KH	MH	LH
L095	1002 8490	1002 8491	1002 8492
L120	1002 8493	1002 8494	1002 8495
L145	1002 8496	1002 8497	1002 8498
L170	1002 8499	1002 8500	1002 8501
L195	1002 8502	1002 8503	1002 8504
L220	1002 8505	1002 8506	1002 8507
L245	1002 8508	1002 8509	1002 8510
L270	1002 8511	1002 8512	1002 8513
L295	1002 8514	1002 8515	1002 8516

Bei jeder Bestellung Typenschildbezeichnung, Seriennummer und Baujahr angeben!
 At each order, let us know: type, serial number and the year of construction!
 Per ogni ordinazione, vogliamo sapere il tipo, numero dalla serie e l'anno di costruzione

Schütte

Verriegelungshebel komplett montiert
 links 10024515
 rechts 10024512

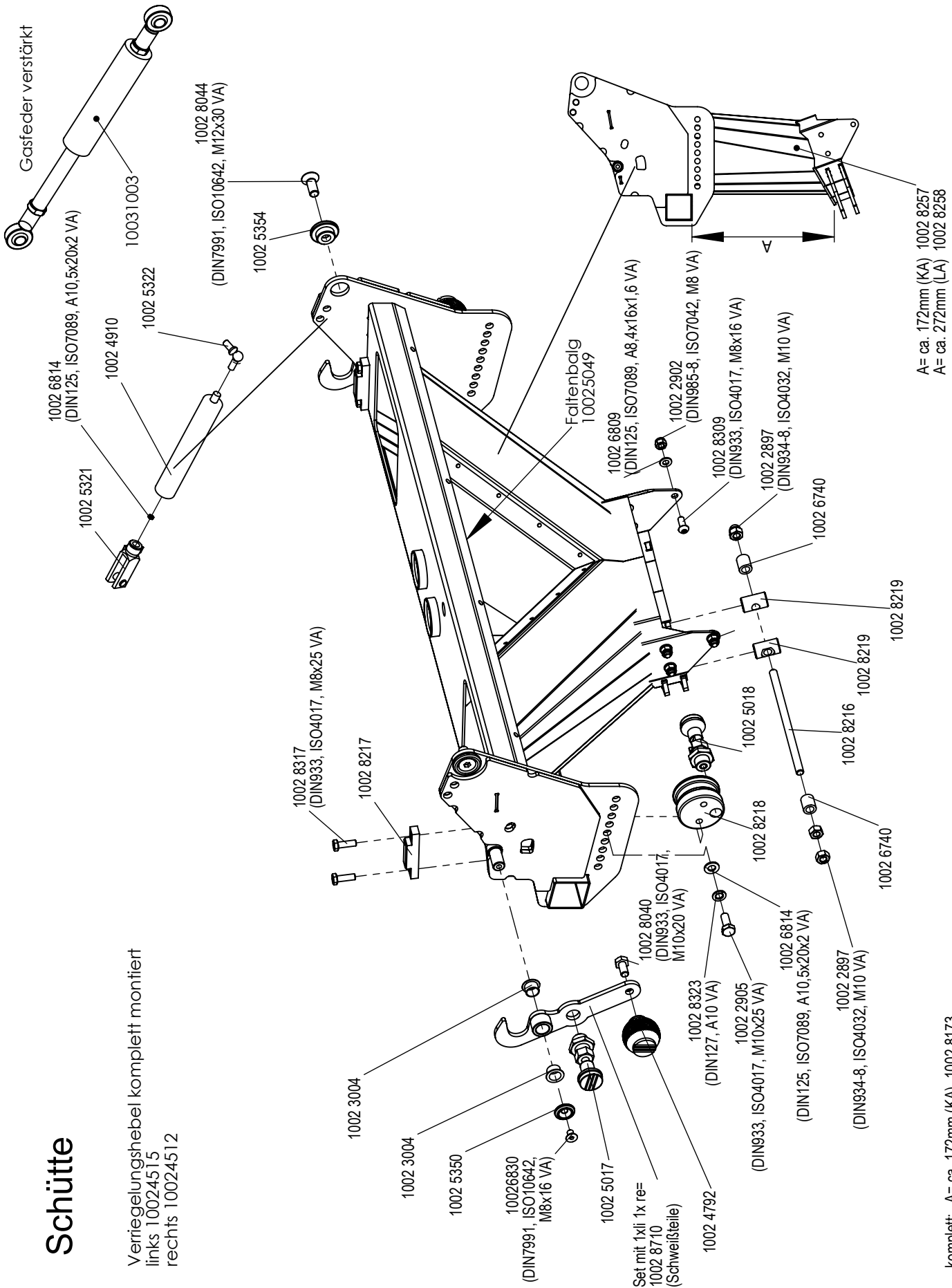

komplett: A= ca. 172mm (KA) 1002 8173
 komplett: A= ca. 272mm (LA) 1002 8315

A= ca. 172mm (KA) 1002 8257
 A= ca. 272mm (LA) 1002 8258

Auslauf

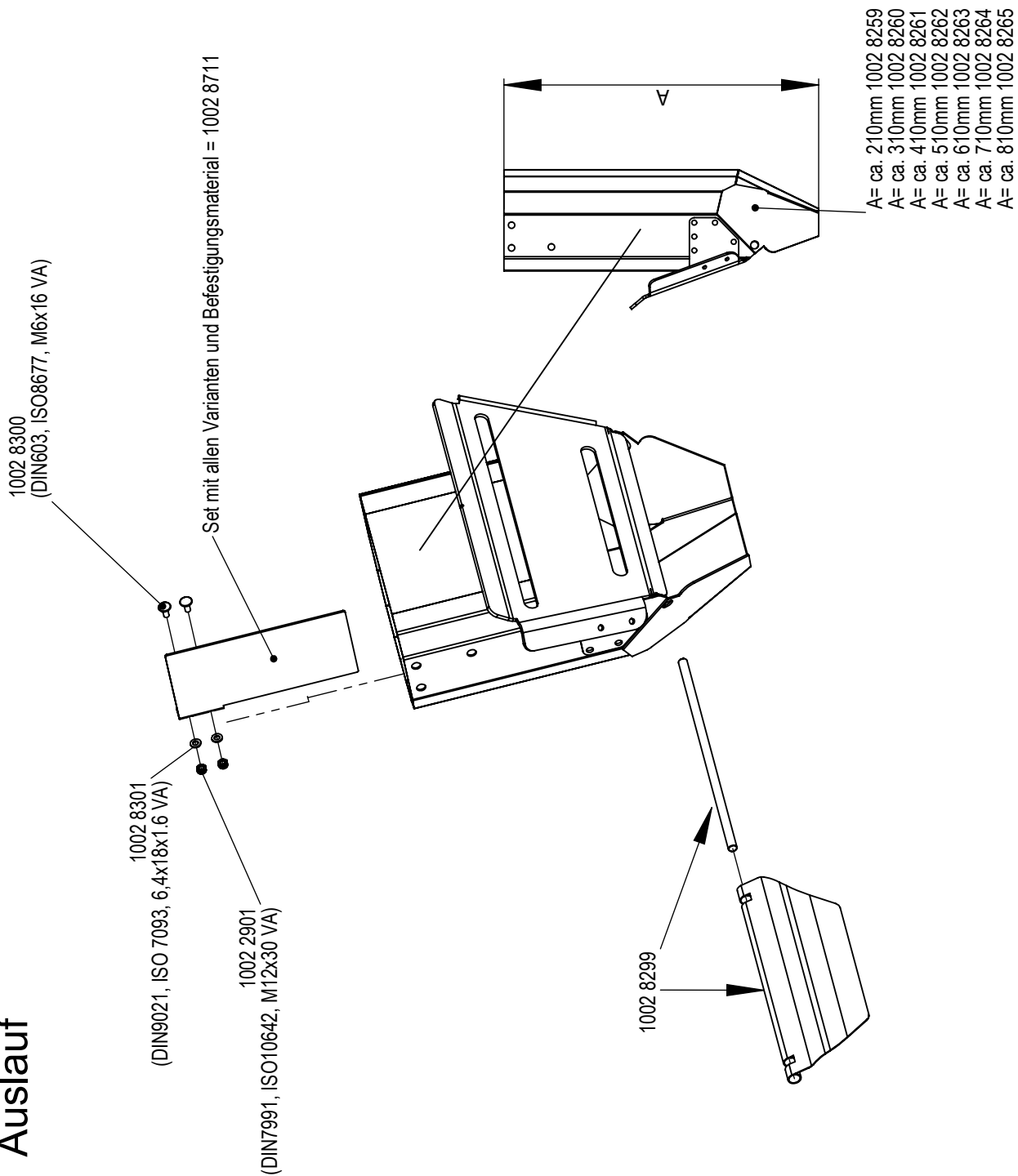

Info: Auslaufrohre können ggf. nachträglich gekürzt werden.

Bei jeder Bestellung Typenschildbezeichnung, Seriennummer und Baujahr angeben!
 At each order, let us know: type, serial number and the year of construction!
 Per ogni ordinazione, vogliamo sapere il tipo, numero dalla serie e l'anno di costruzione

Streutellerantrieb

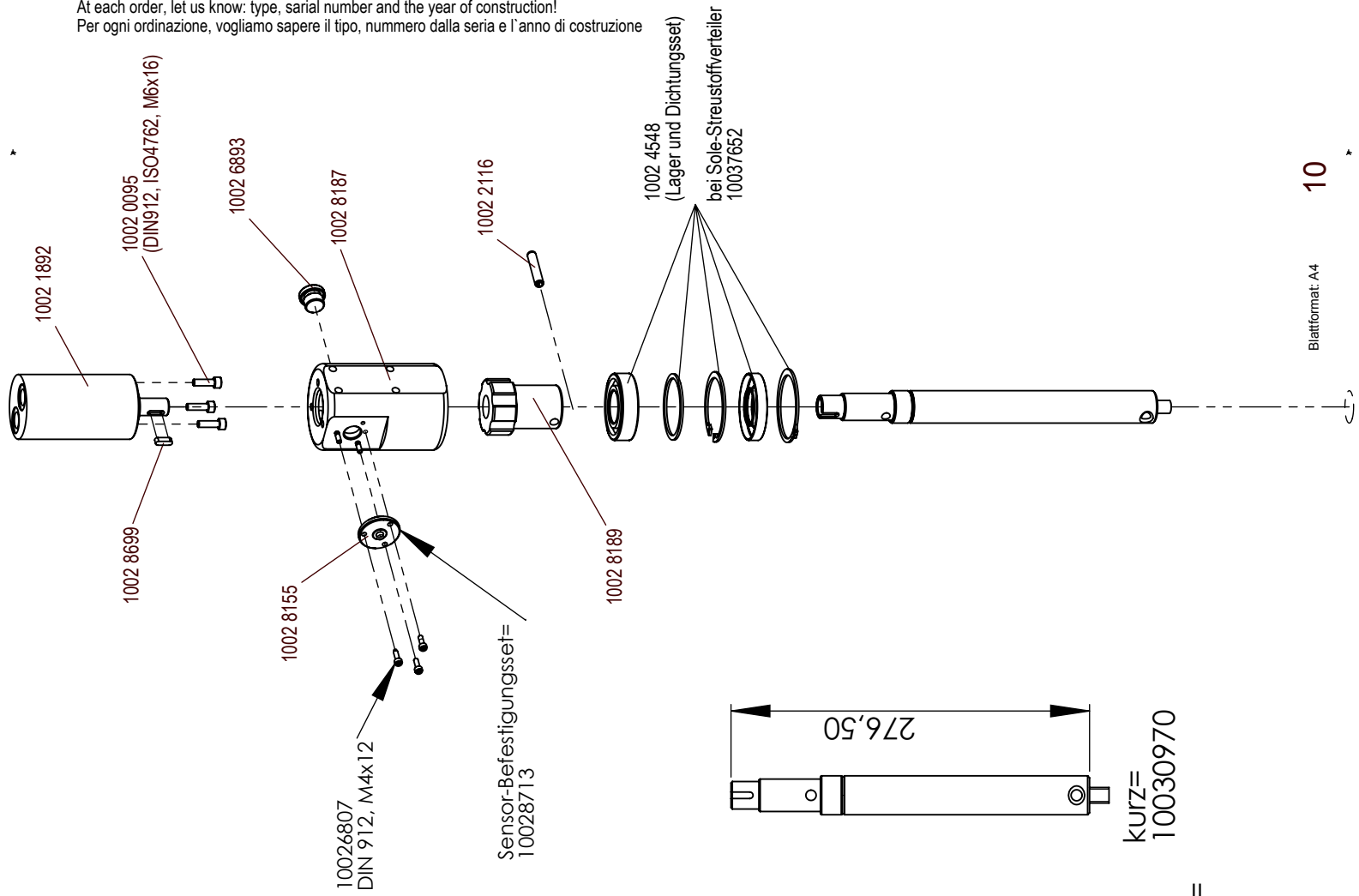
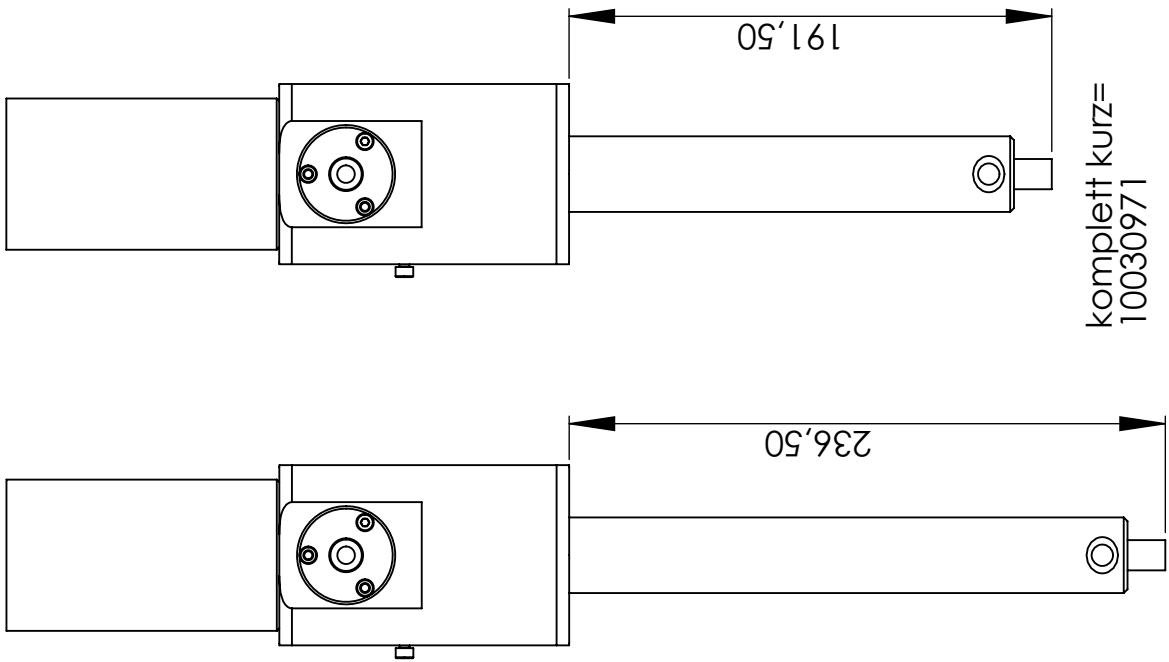

Streubildverstellzylinder

mechanisch

gehört zu Seite 9

(Abdichtung Kolbenstange)

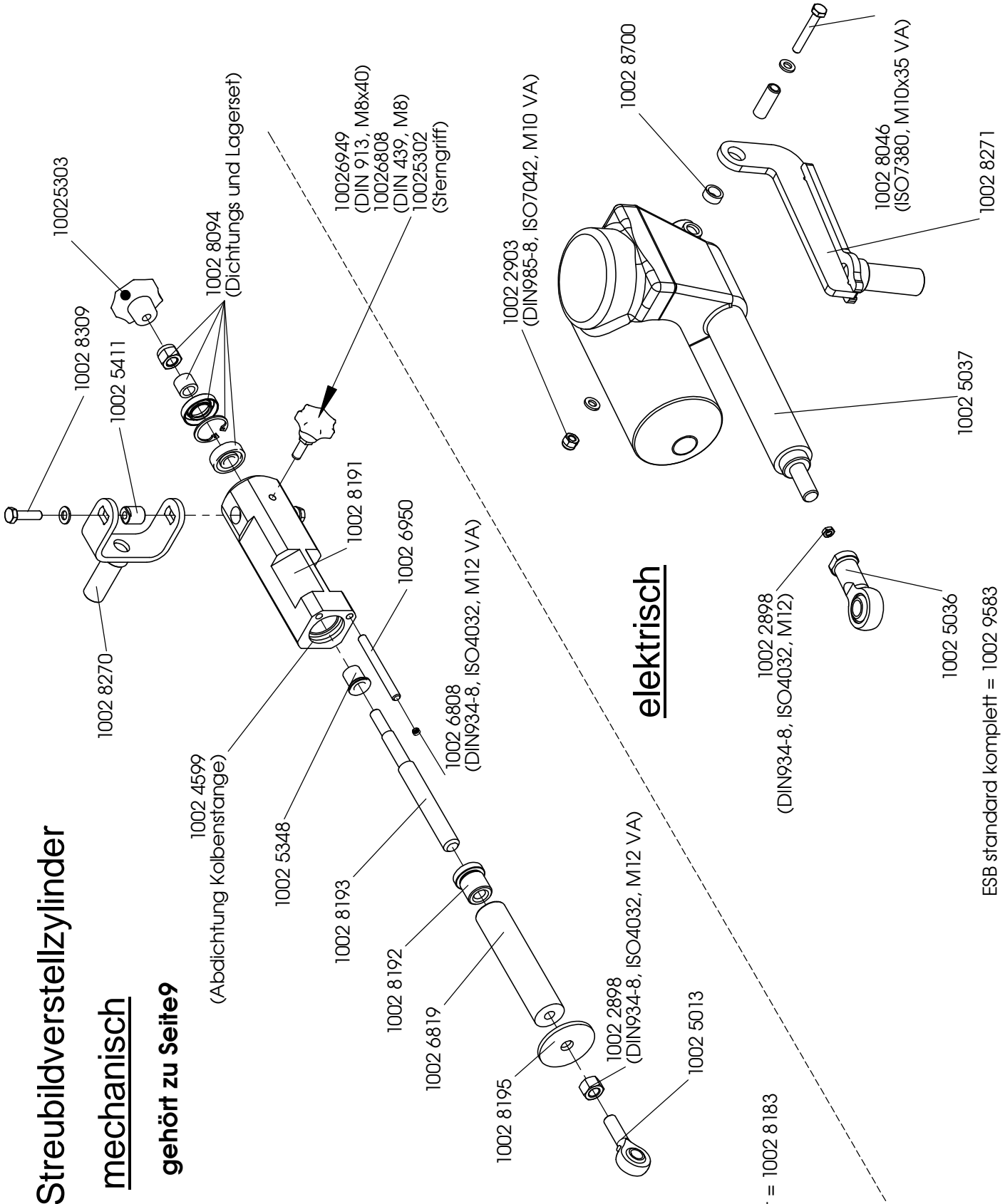

elektrisch

Komplett = 1002 8183

ESB standard komplett = 1002 9583

Bei jeder Bestellung Typenschildbezeichnung, Seriennummer und Baujahr angeben! At each order, let us know: type, serial number and the year of construction! Per ogni ordinazione, vogliamo sapere il tipo, numero dalla serie e l'anno di costruzione

Verdeckeinheit

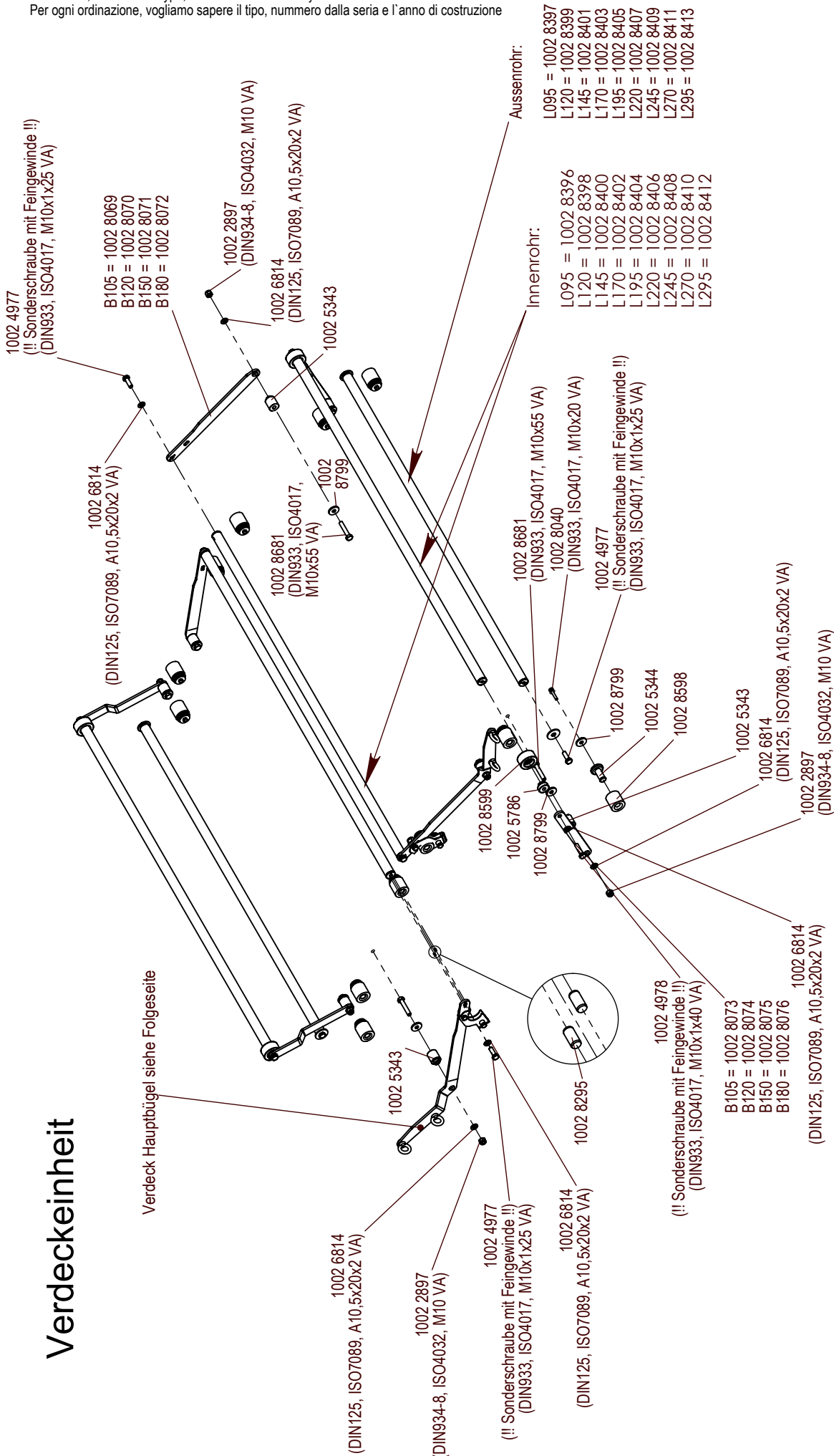

Abdeckplatten-Hälfte (d.h. für Streuer 2x benötigt)

	L095	L120	L145	L170	L195	L220	L245	L270	L295
B105	1002 8194	1002 5827	1002 8743	1002 8744	1002 8745	1002 8746	1002 8747	1002 8748	1002 8722
B120	1002 8723	1002 8724	1002 8725	1002 8726	1002 8727	1002 8728	1002 8729	1002 8730	1002 8731
B150	1002 8732	1002 8733	1002 8734	1002 8735	1002 8736	1002 8737	1002 8738	1002 8739	1002 8740
B180	1002 8741	1002 8742	1002 8743	1002 8744	1002 8745	1002 8746	1002 8747	1002 8748	1002 8749

Bei jeder Bestellung Typenschildbezeichnung, Seriennummer und Baujahr angeben!
 At each order, let us know: type, serial number and the year of construction!
 Per ogni ordinazione, vogliamo sapere il tipo, numero dalla seria e l'anno di costruzione

Abdeckgitter Streuerwanne

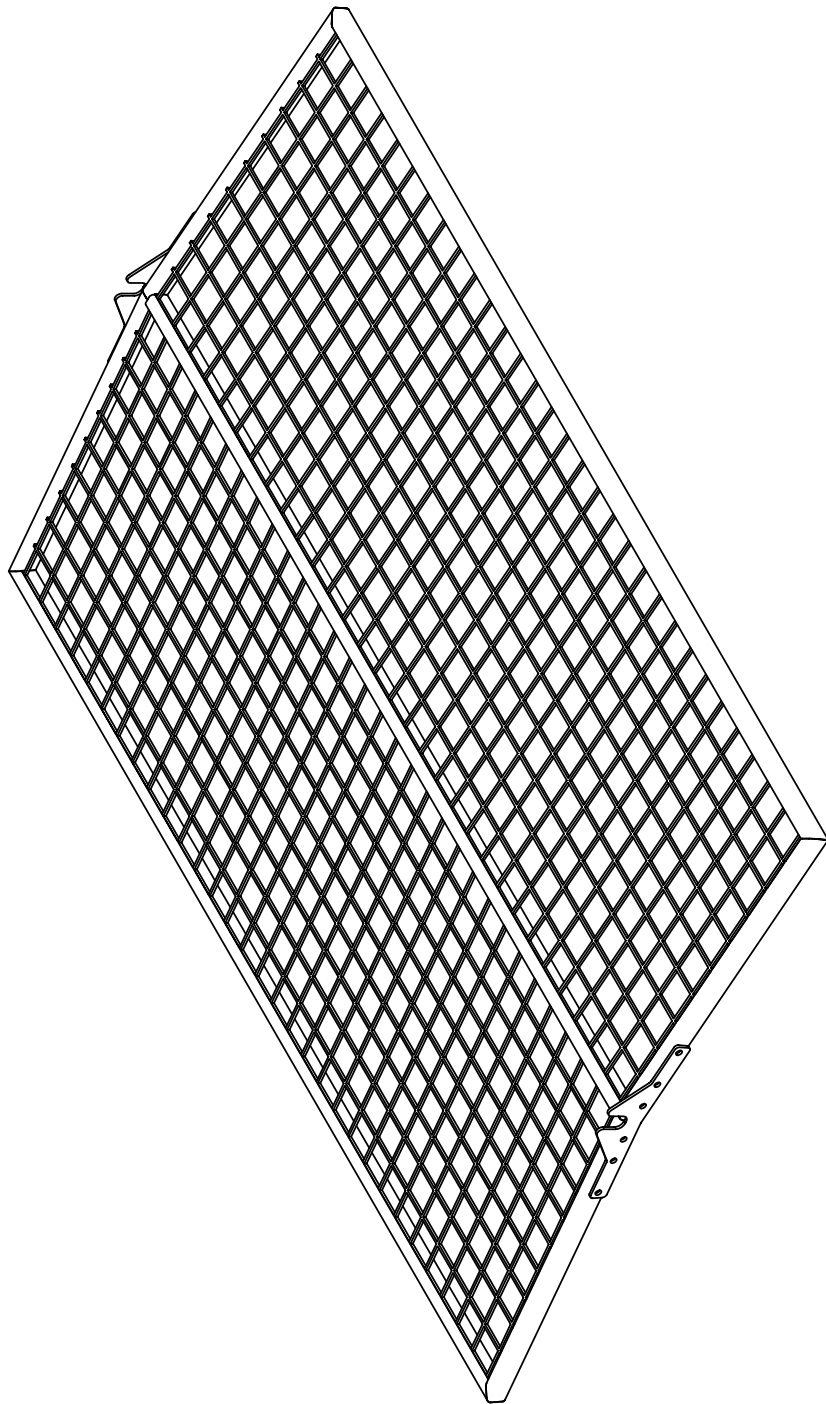

Gitter		L 095	L 120	L 145	L 170	L 195	L 220	L 245	L 270	L 295
B105		1002 8333	1002 8334	1002 8335	1002 8336	1002 8337	1002 8338	1002 8339	1002 8340	1002 8341
B120		1002 8342	1002 8343	1002 8344	1002 8345	1002 8346	1002 8347	1002 8348	1002 8349	1002 8350
B150		1002 8351	1002 8352	1002 8353	1002 8354	1002 8355	1002 8356	1002 8357	1002 8358	1002 8359
B180		1002 8360	1002 8361	1002 8362	1002 8363	1002 8364	1002 8365	1002 8366	1002 8367	1002 8368

Bei jeder Bestellung Typenschildbezeichnung, Seriennummer und Baujahr angeben! At
 each order, let us know: type, serial number and the year of construction!
 Per ogni ordinazione, vogliamo sapere il tipo, numero dalla serie e l'anno di costruzione

Bolzen Wanne

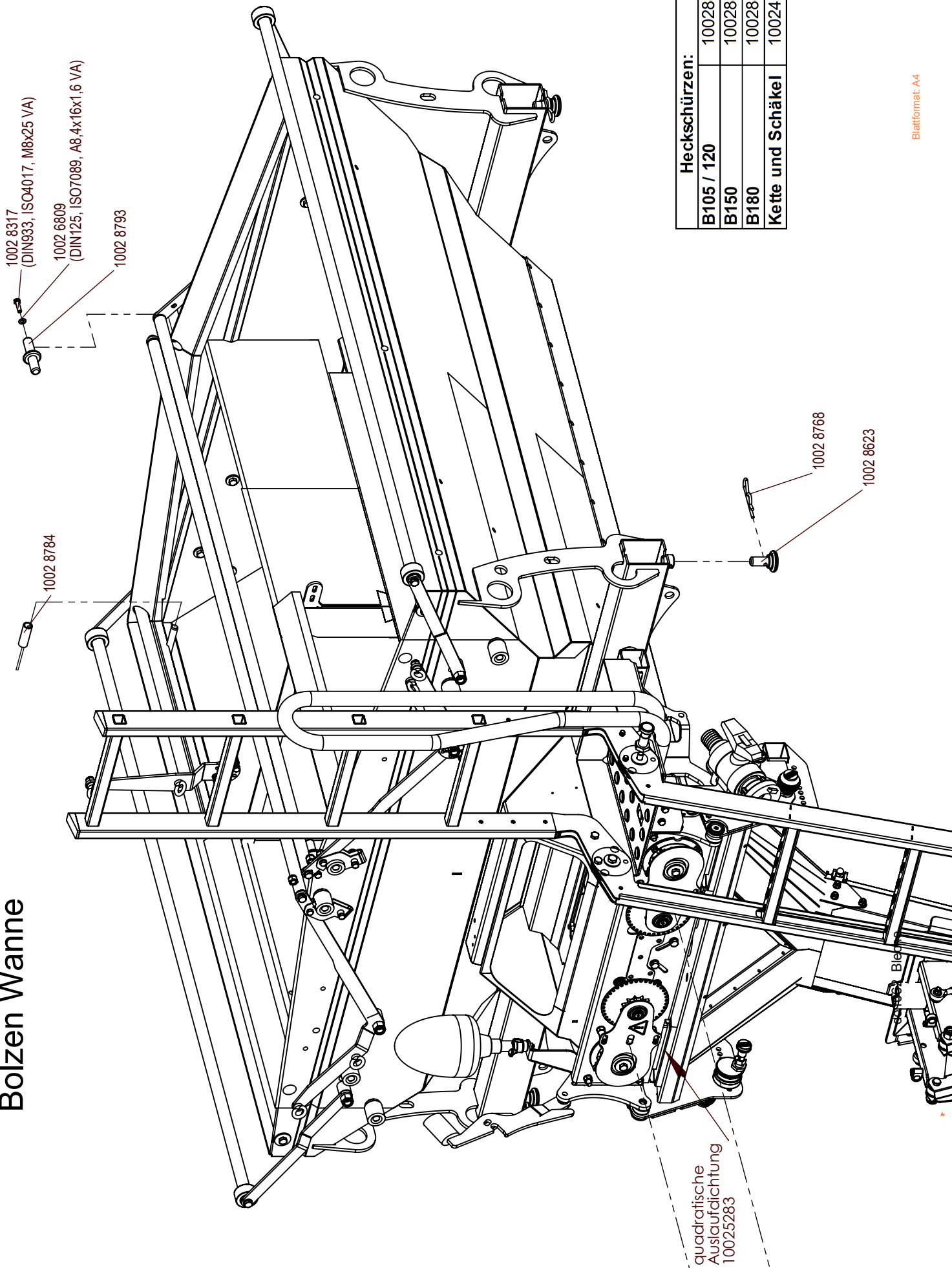

Heckschürzen:	
B105 / 120	10028884
B150	10028885
B180	10028886
Kette und Schäkel	10024514

Bei jeder Bestellung Typenschildbezeichnung, Seriennummer und Baujahr angeben!
 At each order, let us know: type, serial number and the year of construction!
 Per ogni ordinazione, vogliamo sapere il tipo, numero dalla serie e l'anno di costruzione!

Mittelwand und Schneckenabdeckungen

Mitteblech:	H063	H080	H095	H105
L095	1002 8624	1002 8633	1002 8642	1002 8642
L120	1002 8625	1002 8634	1002 8643	1002 8643
L145	1002 8626	1002 8635	1002 8644	1002 8644
L170	1002 8627	1002 8636	1002 8645	1002 8645
L195	1002 8628	1002 8637	1002 8646	1002 8646
L220	1002 8629	1002 8638	1002 8647	1002 8647
L245	1002 8630	1002 8639	1002 8648	1002 8648
L270	1002 8631	1002 8640	1002 8649	1002 8649
L295	1002 8632	1002 8641	1002 8650	1002 8650

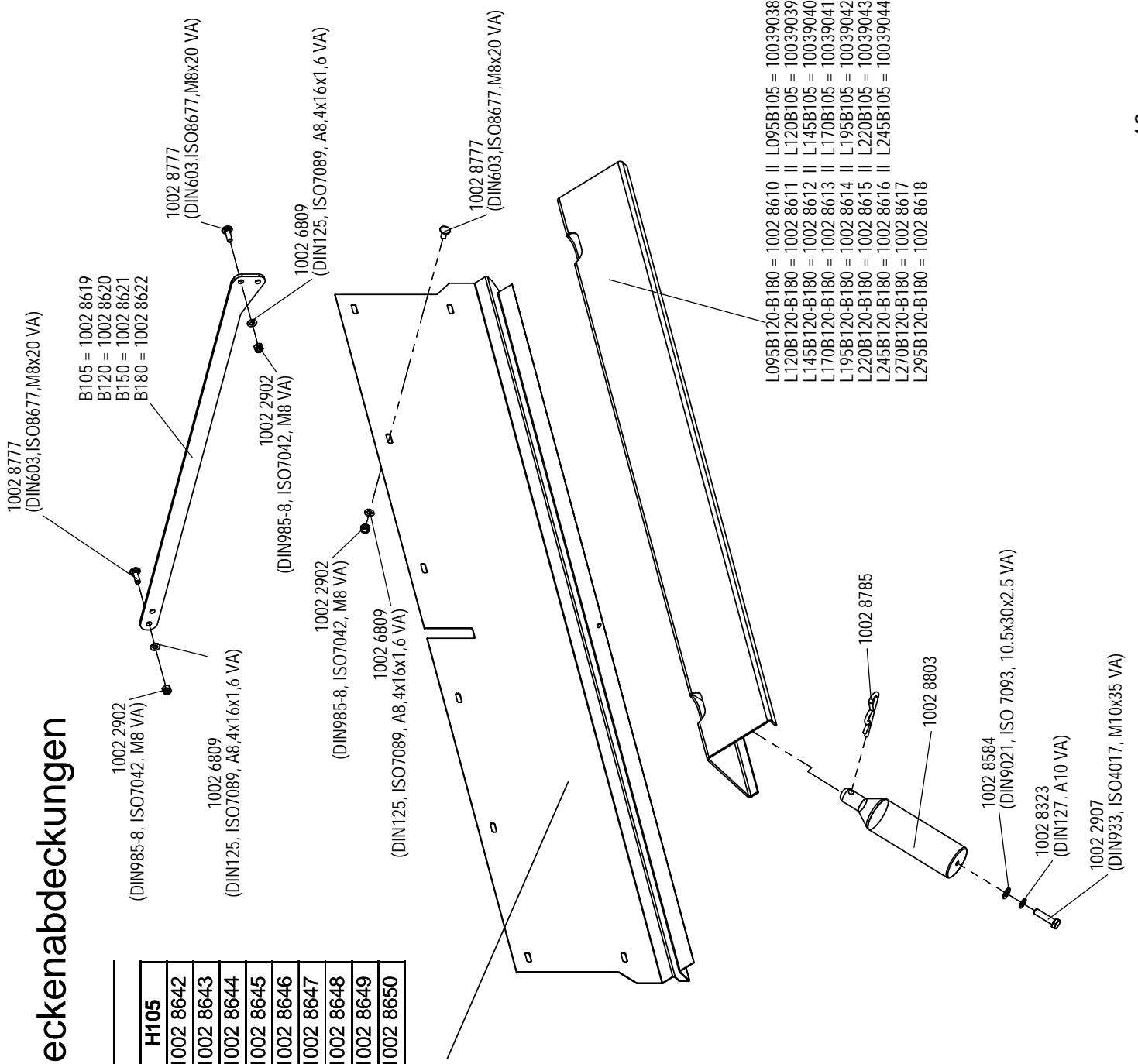

Bei jeder Bestellung Typenschildbezeichnung, Seriennummer und Baujahr angeben! At each order, let us know: type, serial number and the year of construction! Per ogni ordinazione, vogliamo sapere il tipo, numero dalla serie e l'anno di costruzione

Abdeckungen und Halter

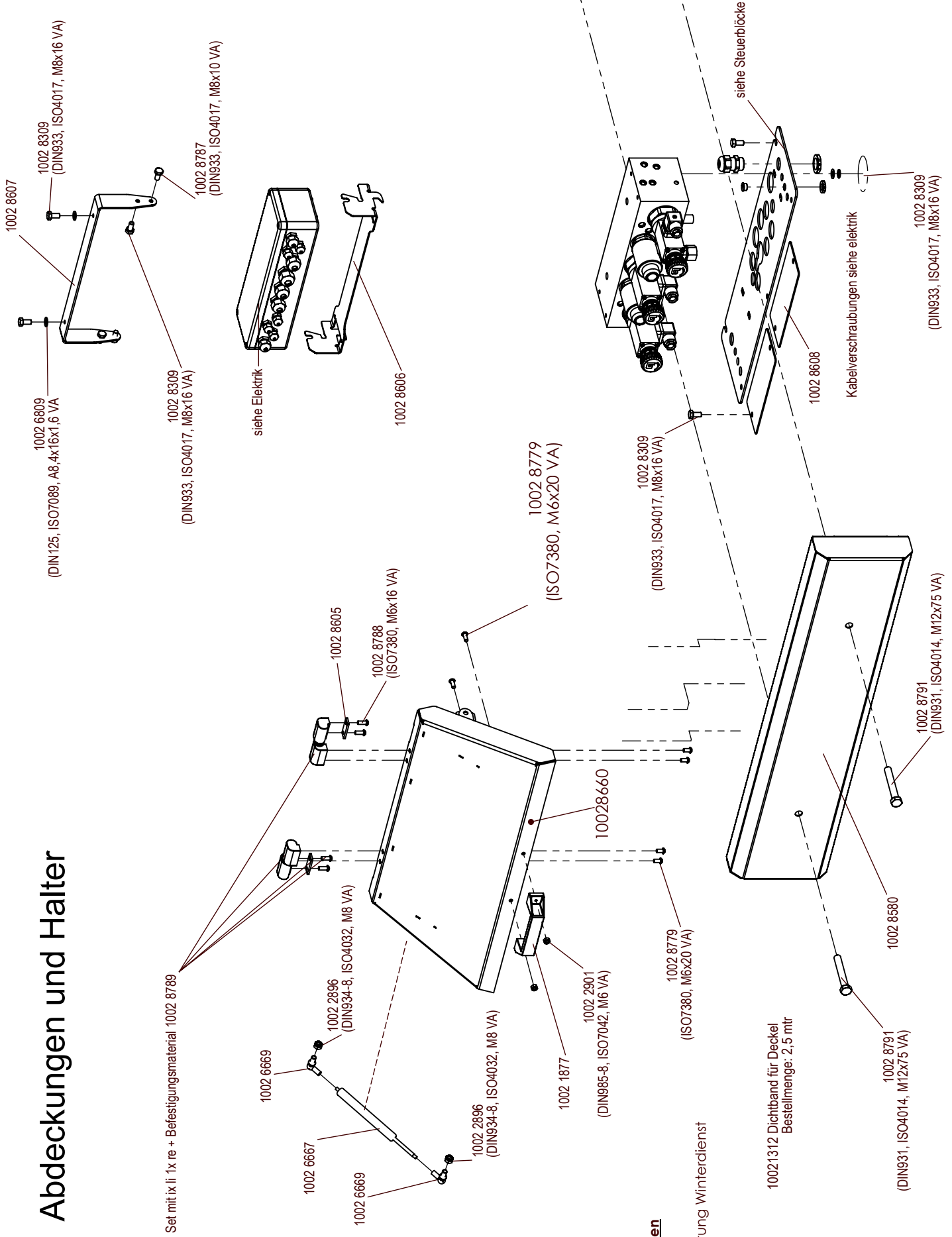

Abweichende teile "off. Heck"

Steuerblockhalter

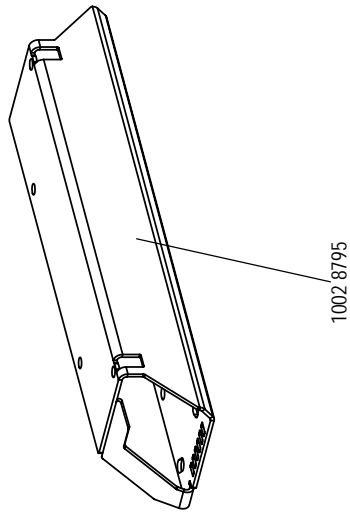

Heckdeckel und Scharnierteile

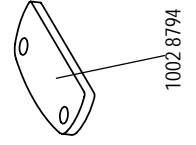
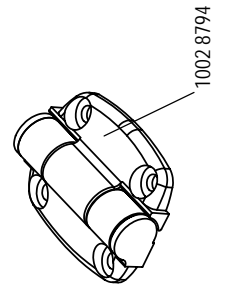
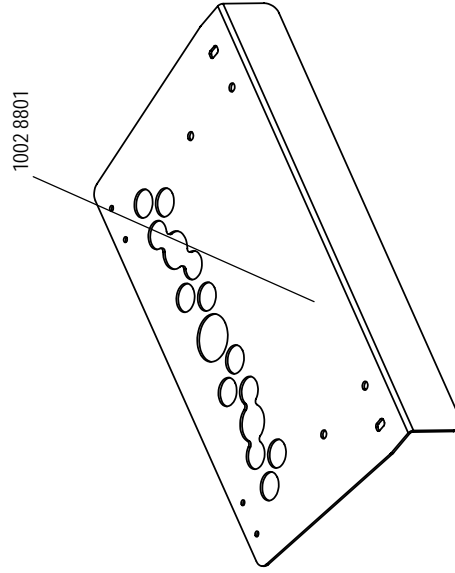
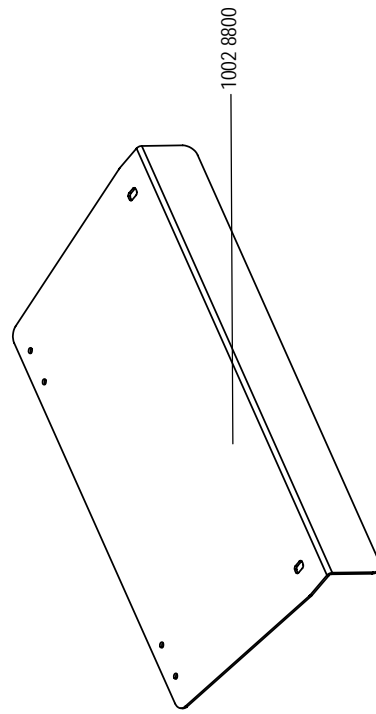

Bei jeder Bestellung Typenschildbezeichnung, Seriennummer und Baujahr angeben!
At each order, let us know: type, serial number and the year of construction!
Per ogni ordinazione, vogliamo sapere il tipo, numero dalla seria e l'anno di costruzione

Steuerblöcke

Steuerblock Standardhydraulik 3-fach (ohne Reversierventilen)

Proportionalventile auf Anfrage
 Ventilstecker = 1002 8797

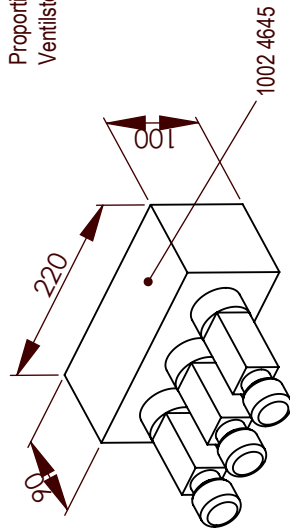

Steuerblock Standardhydraulik 3-fach (mit Reversierventilen) und Zusatzblock Feuchtsalz

Proportionalventile auf Anfrage
 Magnetventil Reversierung auf Anfrage
 Ventilstecker = 1002 8797
 Adapterplatte ohne Feuchtsalz= 1002 8603
 Adapterplatte mit Feuchtsalz= 1002 8604

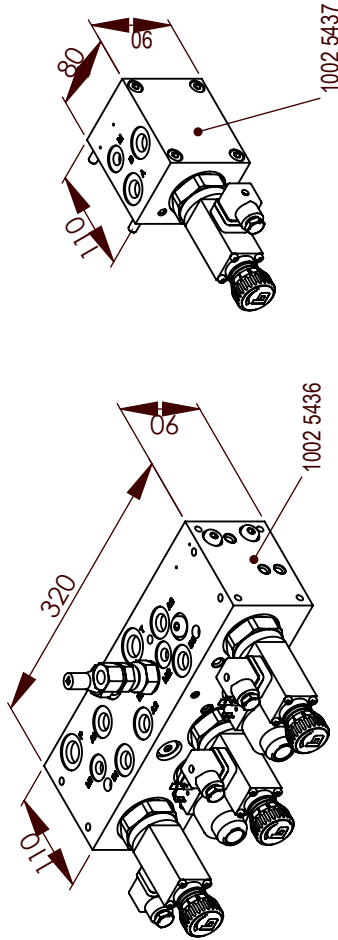

Steuerblock "Load Sens" 4-fach (mit Reversierventilen)

Proportionalventile auf Anfrage
 Magnetventil Reversierung auf Anfrage
 Ventilstecker = 1002 8797
 Adapterplatte LS= 1002 8603

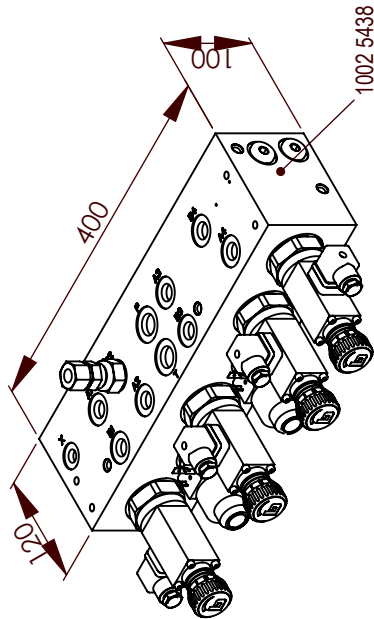

Länge	Hydraulikschläuche		
	Anschlüsse	15L (DN 12)	18L (DN 16)
1000 mm	gerade / gerade	10035735	10035736
1500 mm	gerade / gerade	10035733	10035737
2500 mm	gerade / gerade	10035972	10037794
3500 mm	gerade / 90°	10035975	10035928
4500 mm	gerade / 90°	10035704	10035931
5500 mm	gerade / 90°	10035978	10035932
7500 mm	gerade/ 90°	10035734	10035738

Aufstiegsleiter

1002 2903
(DIN985-8, ISO7042, M10 VA)

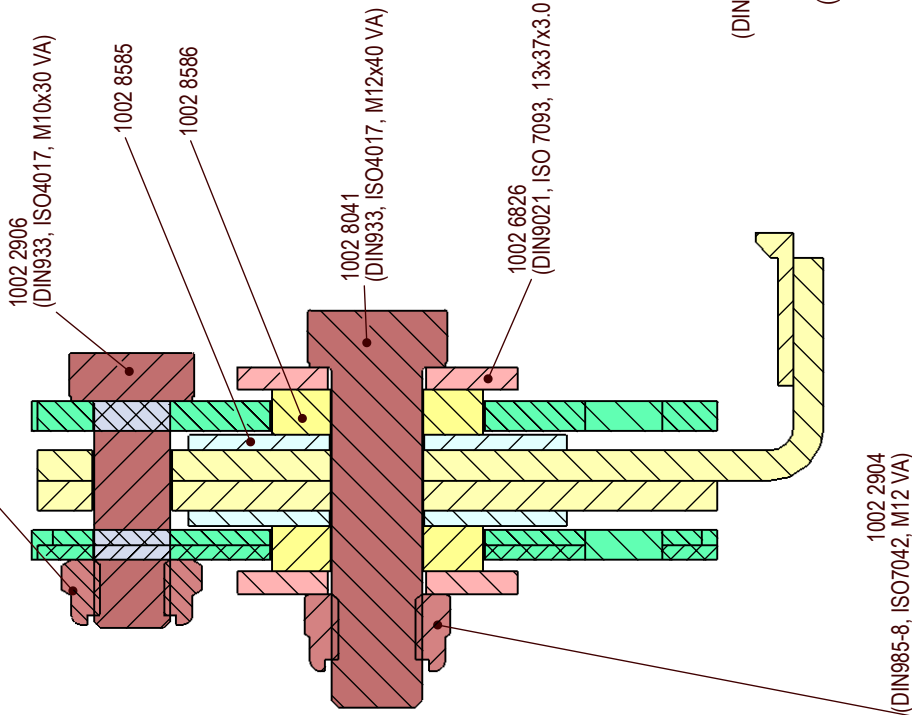

komplett: L = 369mm (KH) 1002 8527
 komplett: L = 619mm (MH) 1002 8528
 komplett: L = 869mm (LH) 1002 8529

do1062_Leiter

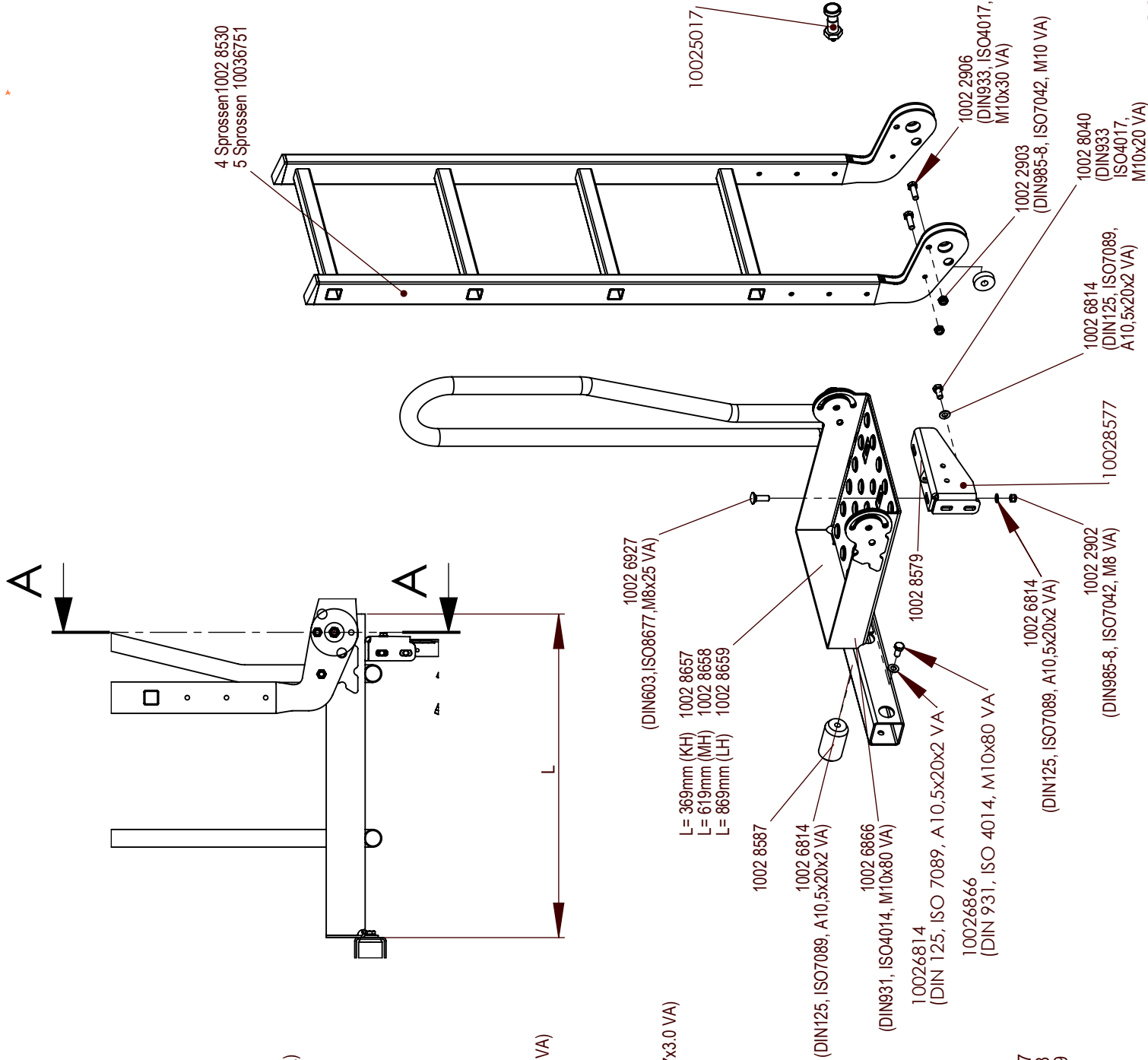

Solepumpe

Bei jeder Bestellung Typenschildbezeichnung, Seriennummer und Baujahr angeben! At each order, let us know: type, serial number and the year of construction! Per ogni ordinazione, vogliamo sapere il tipo, numero dalla serie e l'anno di costruzione

Hydraulikschlauch: 10035963 850 mm

Dichtungs und Lagerungsset (alle O-ringe, Lagerbuchsen, Wellenlichtringe)= 1002 8758

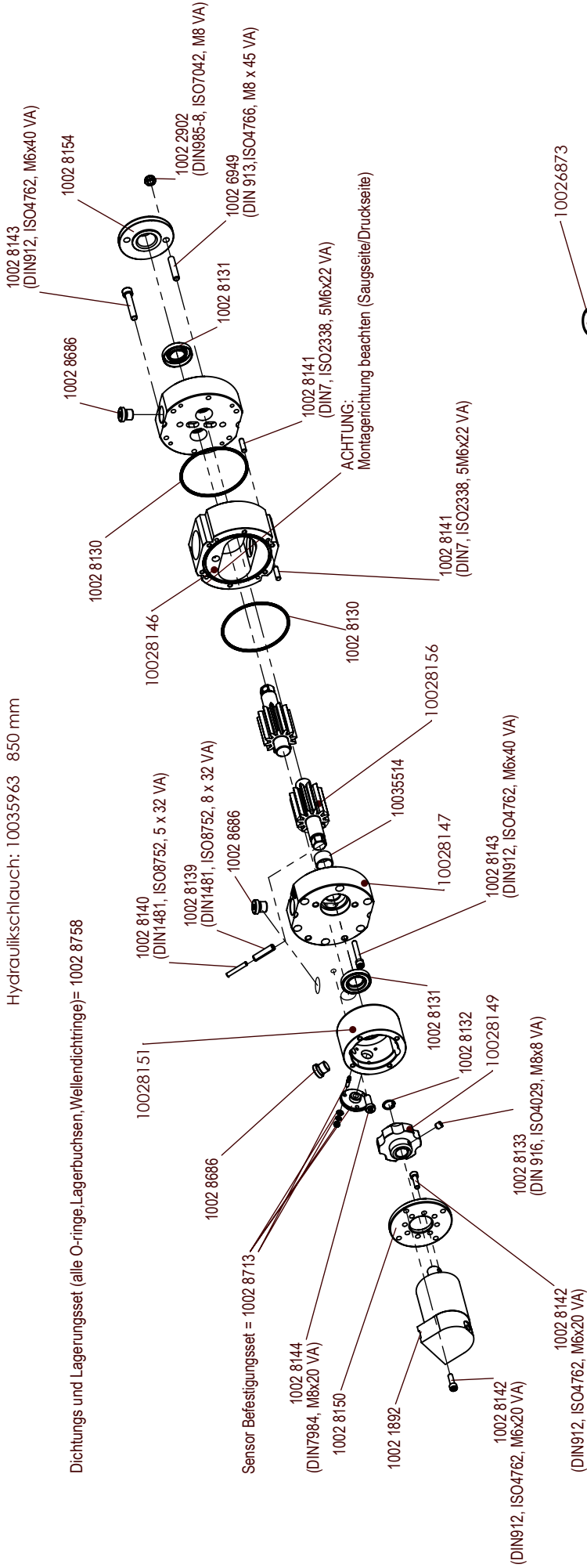

Solepumpen

neu
mit Schlauchtüllen und Sensor
Austausch
mit Schlauchtüllen

10037705
10037706
10037707
10037708

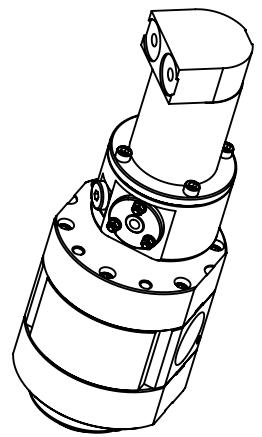

do1062_sole1

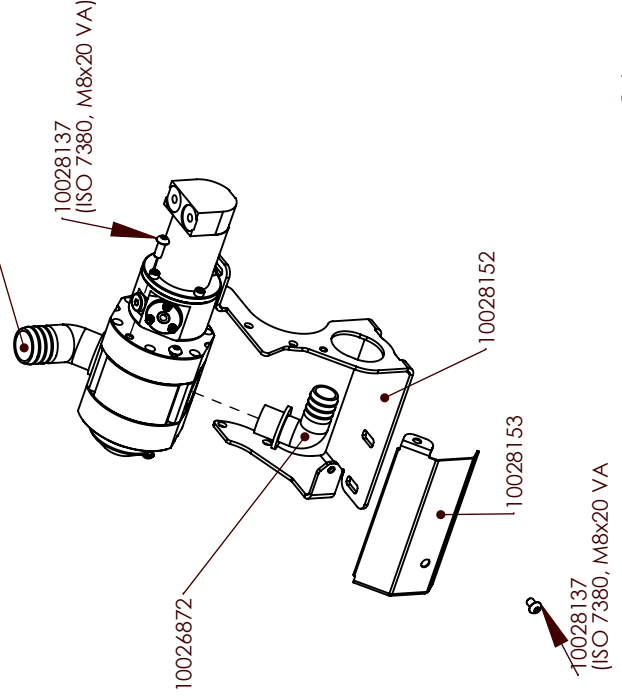

Armaturen

Filtereinheit mit Absperrhahn

Filtereinsatz= 1002 6931

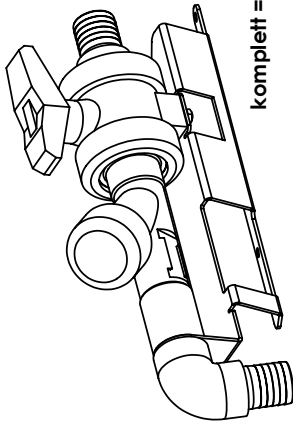

komplett = 1002 8684

Trockenlaufsensor Solepumpe 1002 6846

Befülleinheit

Befestigung mit Aufsiegleiter

1002 8316
(DIN933, ISO4017, M8x20 VA)

1002 6809
(DIN125, ISO7089, A8,4x1,6 VA)

1002 8577

1002 6809
(DIN125, ISO7089, A8,4x1,6 VA)

1002 2902
(DIN985-8, ISO7042, M8 VA)

1002 8309
(DIN933, ISO4017, M8x16 VA)

1002 6809
(DIN125, ISO7089, A8,4x1,6 VA)

Deckel für Storzkupplung = 1002 6878

1002 5365

1002 8687

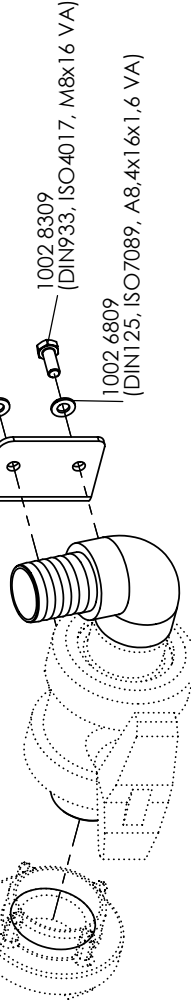

komplett mit allen Befestigungsteilen = 1002 8761

T-Stück

1002 8683

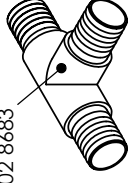

Rückschlagventileinheit

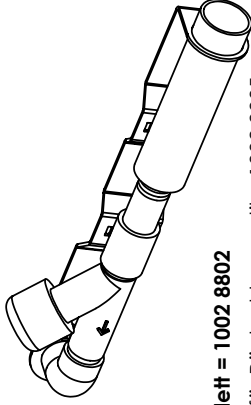

komplett = 1002 8802

Feder für Rückschlagventil = 1002 8805

Befestigung ohne Aufsiegleiter

1002 8309
(DIN933, ISO4017, M8x16 VA)

1002 6809
(DIN125, ISO7089, A8,4x1,6 VA)

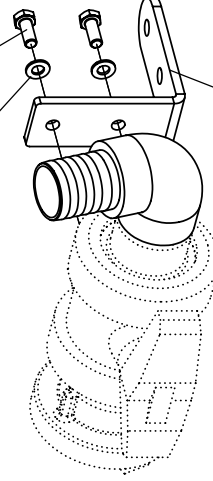

1002 8688

Entlüftungseinheit

Bei jeder Bestellung Typenschildbezeichnung, Seriennummer und Baujahr angeben!
At each order, let us know: type, serial number and the year of construction!
Per ogni ordinazione, vogliamo sapere il tipo, numero dalla seria e l'anno di costruzione

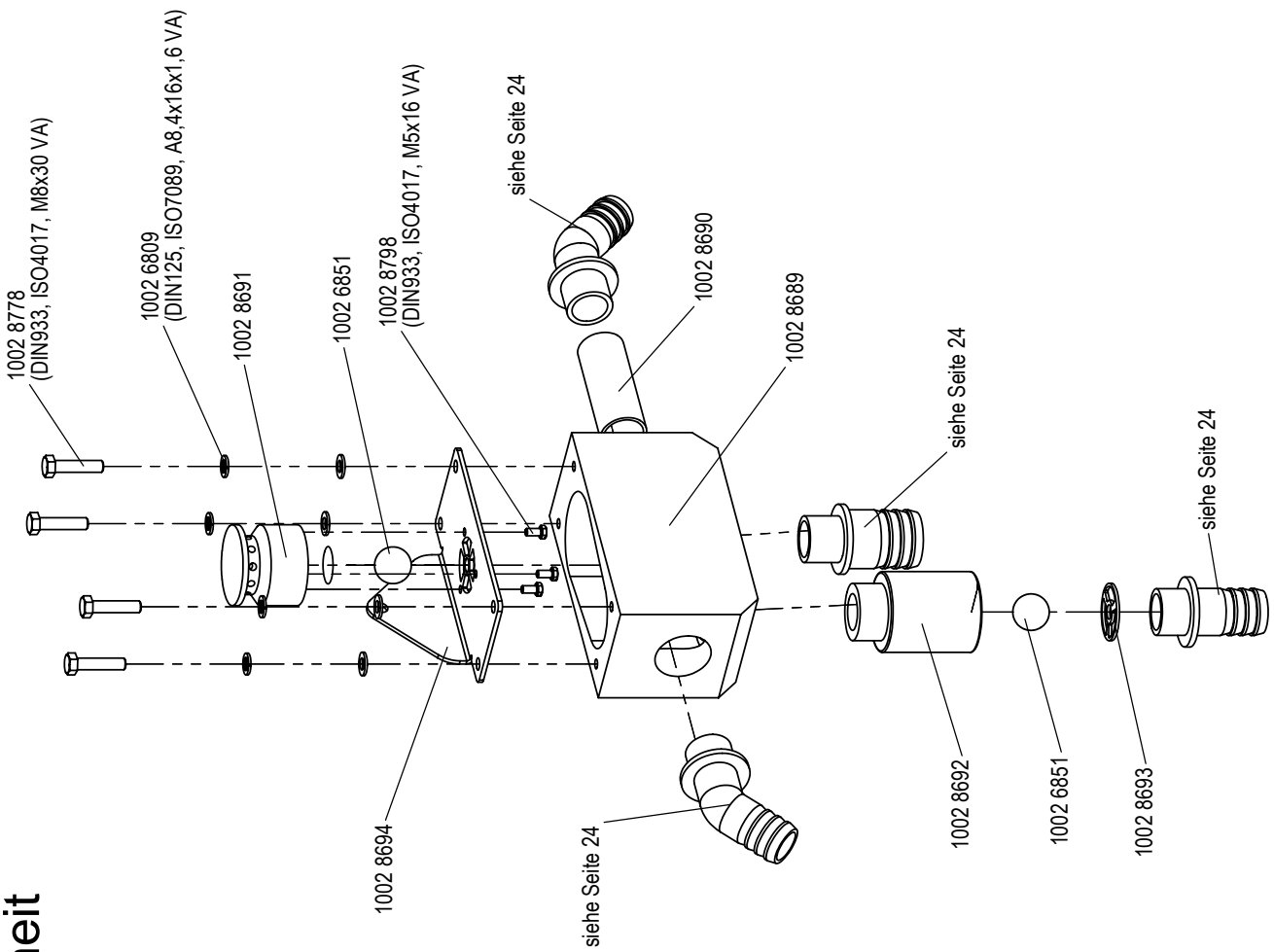

Schlauchanschlüsse

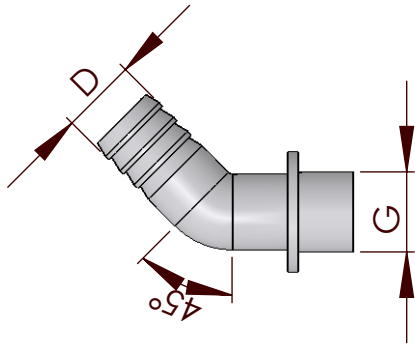

	D 25 mm	D 30 mm	D 40 mm
G 1"			
G 1 1/4"	1002 6876	1002 6873	

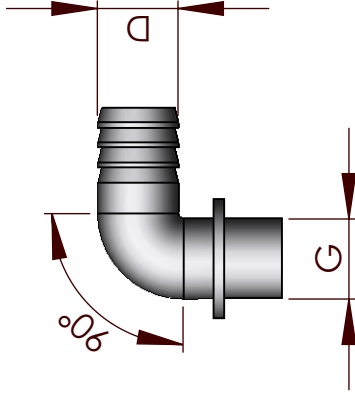

	D 16 mm	D 25 mm	D 30 mm	D 40 mm
G 1"		1002 1501		
G 1 1/4"			1002 6872	1002 8081
G 1/2"	10029588			

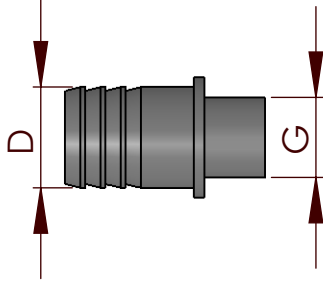

	D 25 mm	D 30 mm	D 40 mm
G 1"	1002 1500		
G 1 1/4"		1002 6875	1002 6874

Schlauchschellen

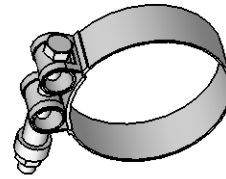

di 36-39 = 1002 6829
 di 44-47 = 1002 6824

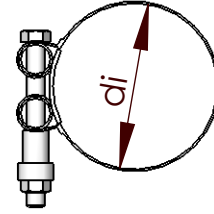

Schläuche (Meterware)

Spiralschlauch
 (transparent)

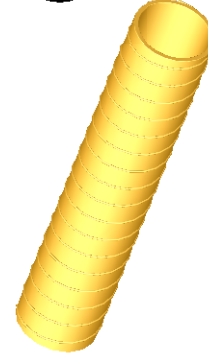

di 30 x 4,2 = 1002 6828
 di 40 x 4,8 = 1002 6798



Schläuche (Meterware)

Kühlerschlauch
 (schwarz)

di 30x4 = 10030663
 di 40x5 = 10030664

Bei jeder Bestellung Typenschildbezeichnung, Seriennummer und Baujahr angeben! At each order, let us know: type, serial number and the year of construction! Per ogni ordinazione, vogliamo sapere il tipo, numero dalla serie e l'anno di costruzione

Rundumleuchteinheit

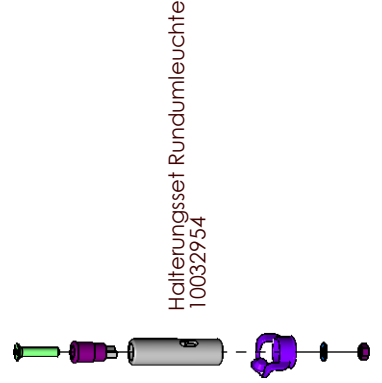
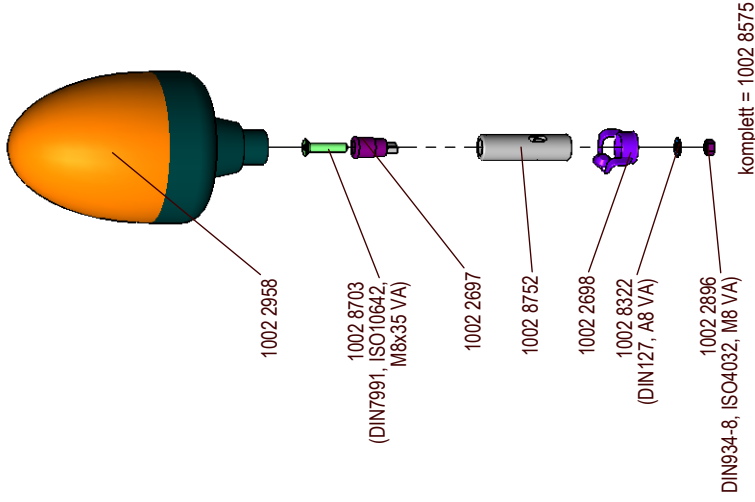

Halterungsset Rundumleuchte
10032954

Kabelsatz Rundumleuchte Aufbaustrainer 10028521
Kabelsatz Rundumleuchte Dreipunktstrainer 10028834

Blattformat: A4

25

Rückleuchteinheit

Kabelsatz 10022951

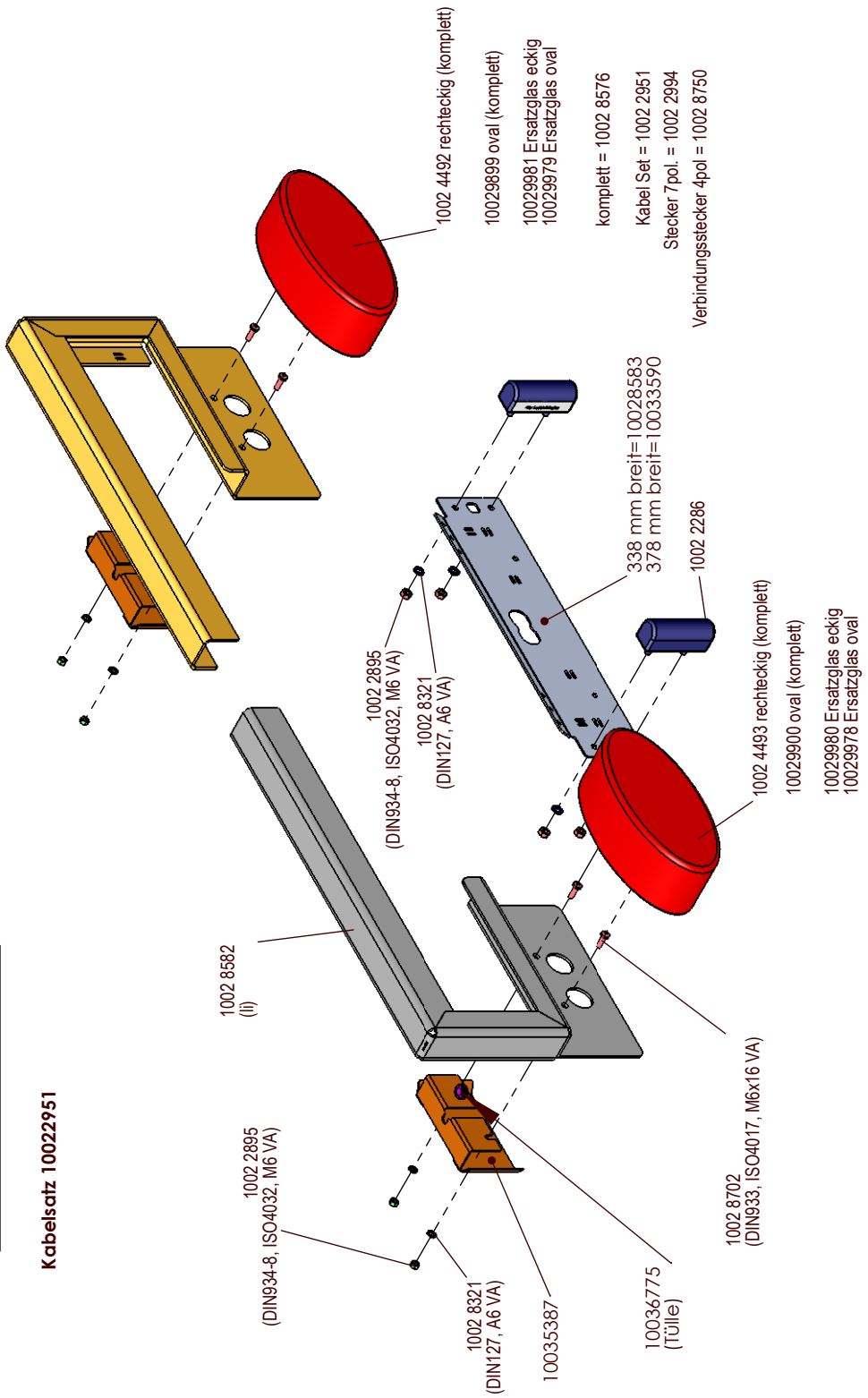

Arbeitscheinwerfer

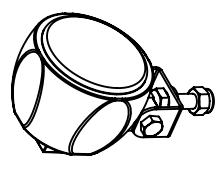

Arbeitscheinwerfer komplett = 10029230
Stecker 2-polig = 10031501
H9 Lampe = 10031502
Arbeitscheinwerfer LED komplett = 10029284
Kabelsatz Arbeitscheinwerfer 10031473

Kabelsatz Rundumleuchte Aufbaustrainer 10028521
Kabelsatz Rundumleuchte Dreipunktstrainer 10028834

do1062_beleuchtung

Elektrik / Elektronik

Kabelverschraubungen Kunststoff

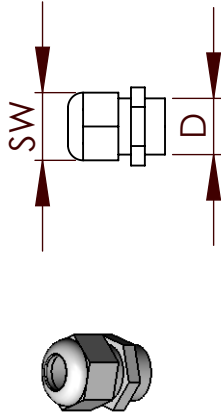

	SW	D (ca.)	Art.-nr.
PG07	15	13	1002 2336
PG09	19	15,7	1002 2337
PG11	22	19	1002 2338
PG13,5	24	21	1002 2426
PG16	27	23	1002 5704

Kabelverschraubungs-Blindstopfen Kunststoff Verschraubungsmuttern Kunststoff

	Art.-nr.
PG07	1002 5707
PG09	1002 5708
PG11	10026741
PG13,5	10025789

	Art.-nr.
PG07	1002 5327
PG09	1002 3144
PG11	1002 3143
PG13,5	1002 4973
PG16	1002 8780

Steuerung MCSS

Bezeichnung / Beschreibung	Art.-nr.
Austauschsteuerung (Bedienpult komplett)	1002 5765
Ventilkabelbaum	1002 2952
Sensorkabelbaum	1002 2949
4-pol Einbaudose	10022292
Impulsverstärker Fahrsignal	10028772

Sensoren

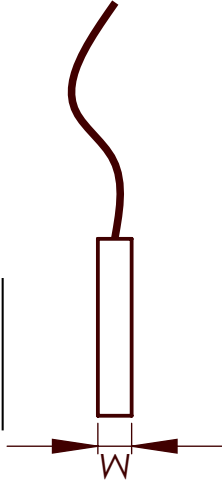

Verwendung bei	M	art	Art.-nr.
Streuteller / Schnecken / Solepumpe	M8x1	induktiv	1002 3400
Schütte / Fahrsensor	M18x 1,5	induktiv	1002 6845
Trockenlauf Solepumpe (ohne Abb.)		kapazitiv	1002 6846
Temperatursensor (ohne Abb.)			10029581
Mikrofon el. Streukontrolle (ohne Abb.)	für k-tronic		10029582
Mikrofon el. Streukontrolle (ohne Abb.)	für MCSS		10032178
Sensor Fahrsignal			10025341

Bei jeder Bestellung Typenschildbezeichnung, Seriennummer und Baujahr angeben!At
each order, let us know: type, serial number and the year of construction!
Per ogni ordinazione, vogliamo sapere il tipo, numero dalla seria e l'anno di costruzione

Streutereinheit komplett

komplett mit Feuchtsalz = 10032176
komplett ohne Feuchtsalz = 10032098

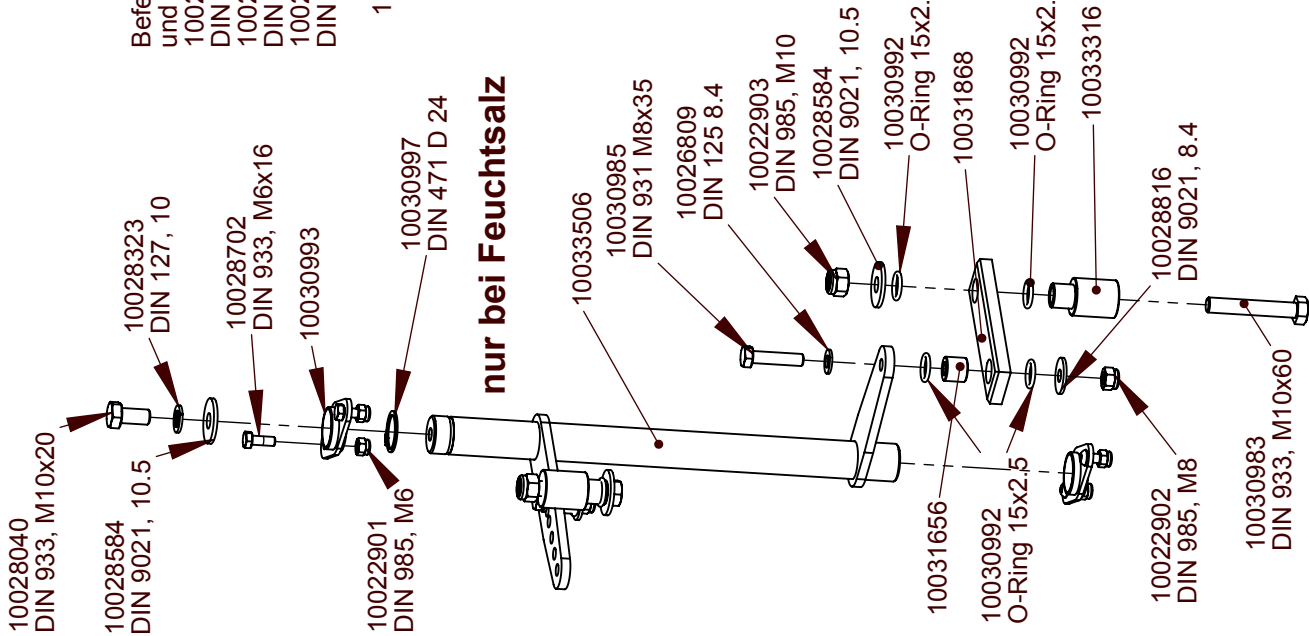

- 190=10032967
- 290=10032968
- 390=10032969
- 490=10032970
- 590=10032971
- 690=10032972
- 790=10032973
- 890=10032974
- 990=10032975

Befestigung Distanzlasche
und Auslaufrohr:

- 10028316
- DIN 933, M8x20
- 10026809
- DIN 125, 8.4
- 10022902
- DIN 985, M8

10033513

Lagerbolzen
Schwenkachse

- 10026815
DIN 125, 13
- 10031008
- 10033511
- 10028782
DIN 933, M12x25
- 10028324
DIN 127, 12
- 10028309
DIN 933, M8x16

10022901
DIN 985, M6

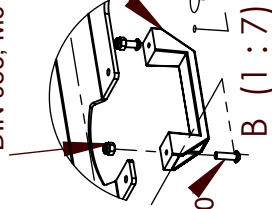

- 10022902
DIN 985, M8
- 10028184
- 10026809
DIN 125, 8.4
- 10026804
DIN 931, M8x50
- 10026826
DIN 9021, 13
- 10026809
DIN 125, 8.4
- 10022904
DIN 985, M12
- 10022902
DIN 985, M8

F (2 : 15)

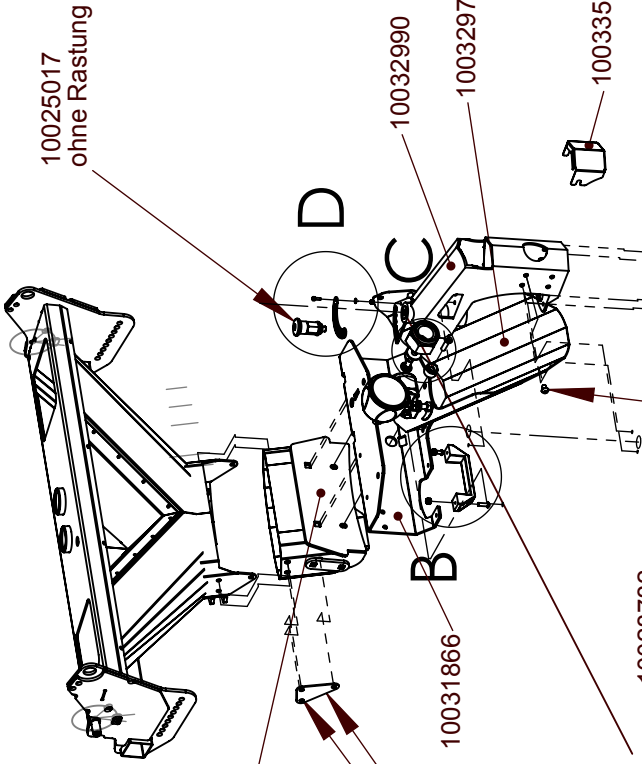

D (1 : 7)

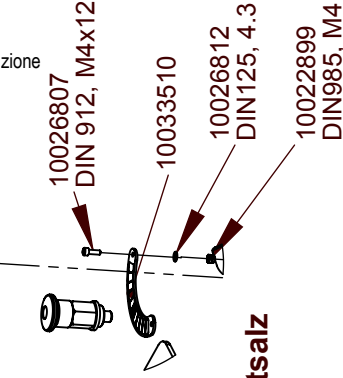

Streutellerantrieb kurz



mit Feuchtsalz

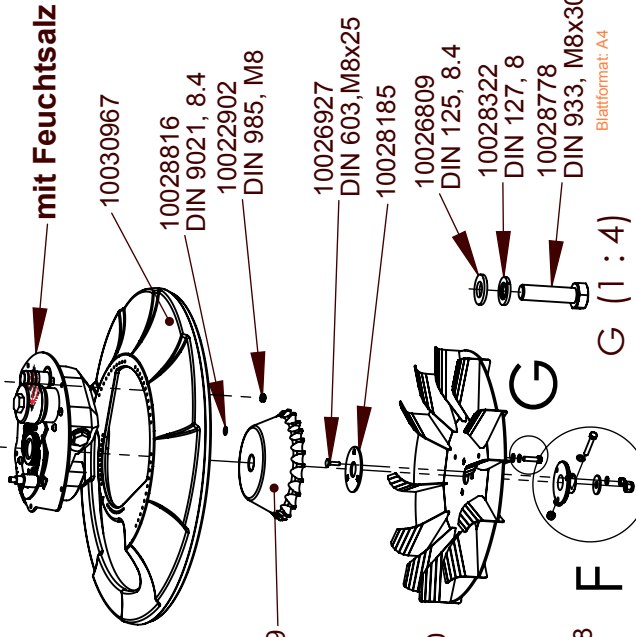

Blattformat: A4

C (1 : 7)

Bei jeder Bestellung Typenschildbezeichnung, Seriennummer und Baujahr angeben!
At each order, let us know: type, serial number and the year of construction!
Per ogni ordinazione, vogliamo sapere il tipo, numero dalla serie e l'anno di costruzione

Elektrische Streubildverstellung

nur bei Streutellereinheit komplett
mit elektrischer Streubildverstellung (gehört zu Seite 27)

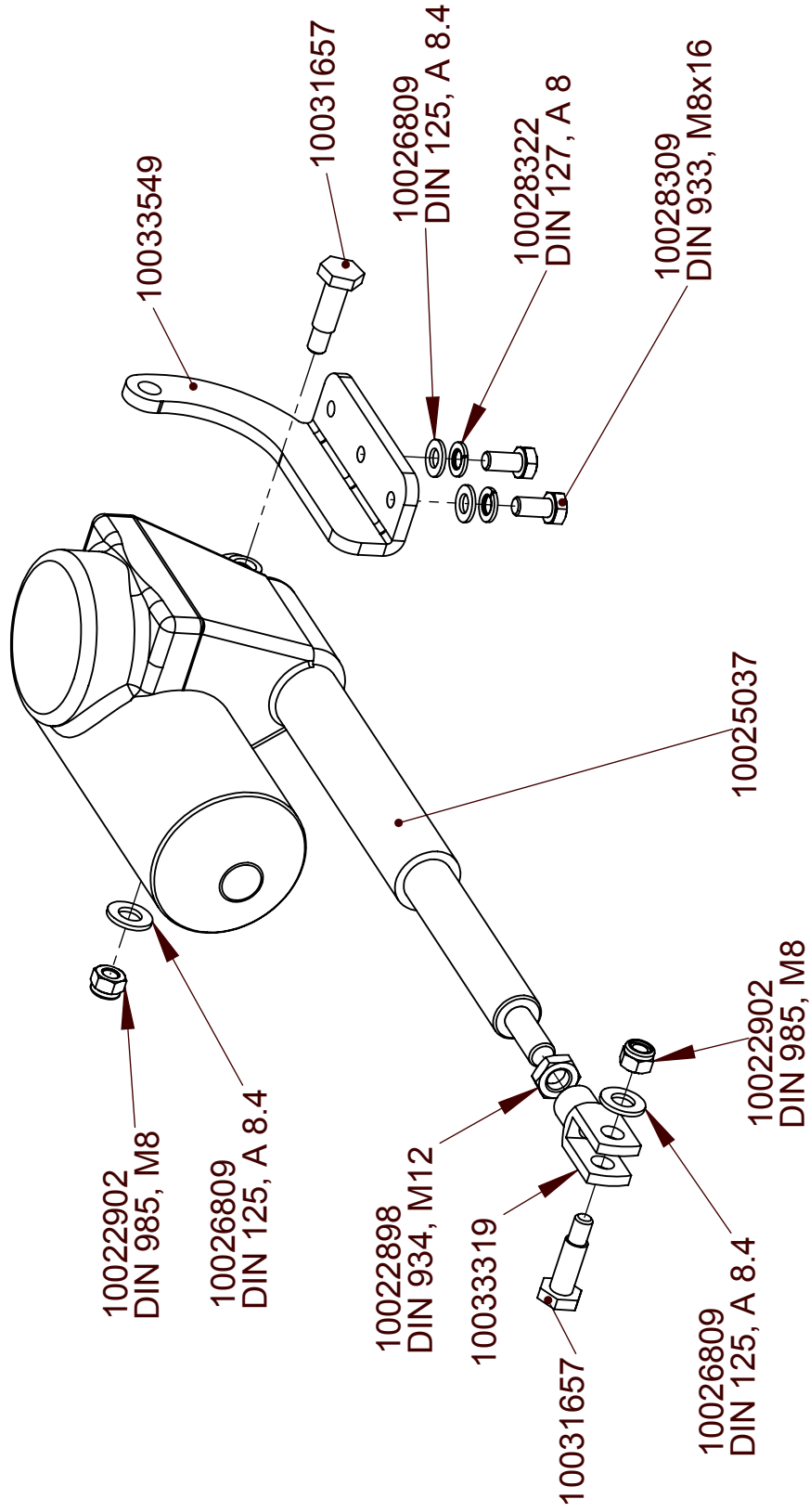

ESB K001 komplett=10032119

Soleverteiler

komplett = 10033317

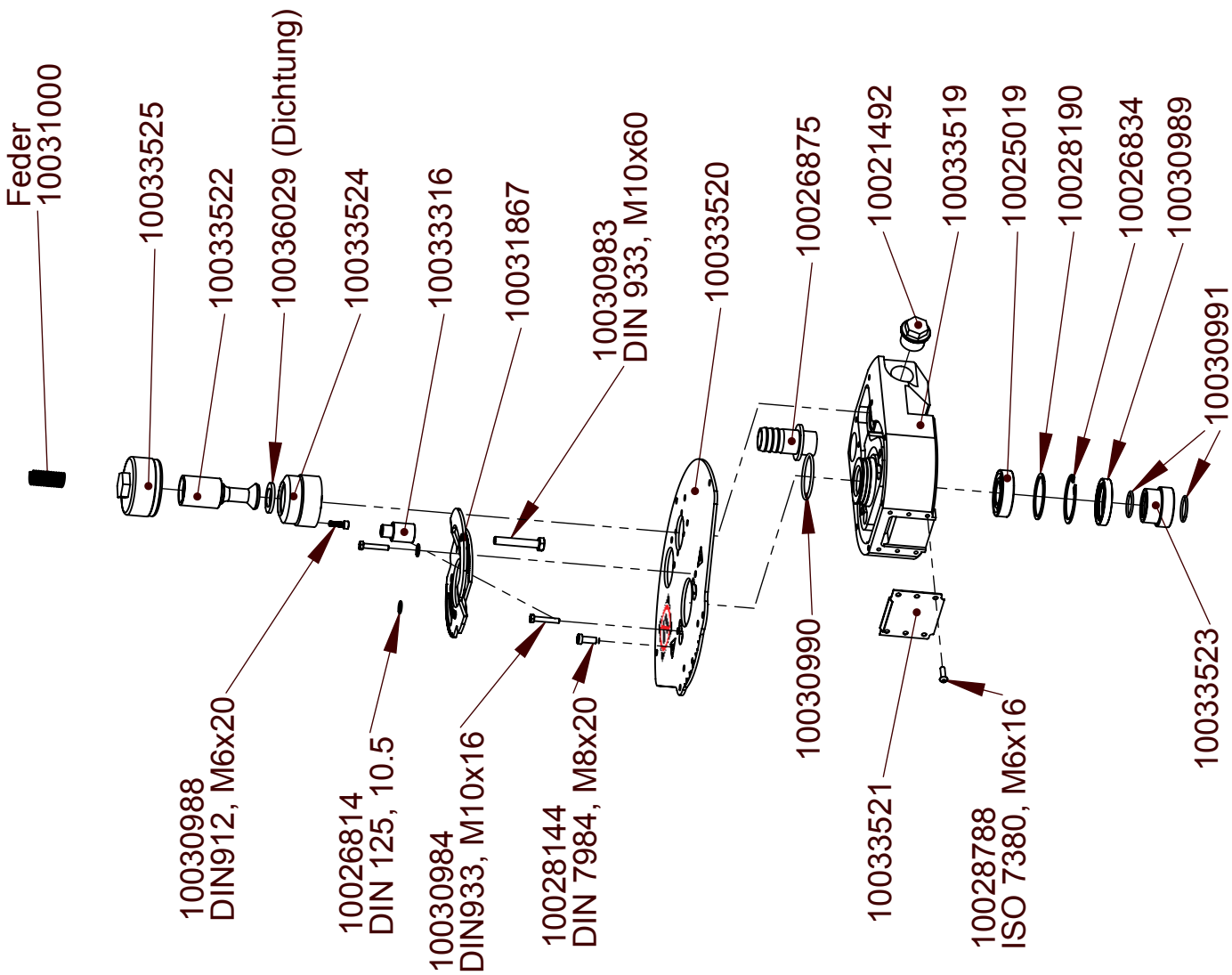

Dichtungs - und
 Lagerungsset
 10033593

Streuteller

Feuchtsalzteller

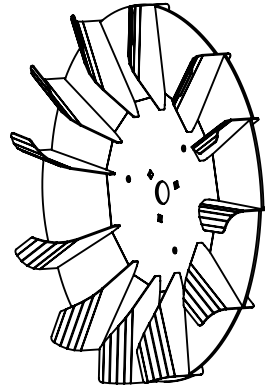
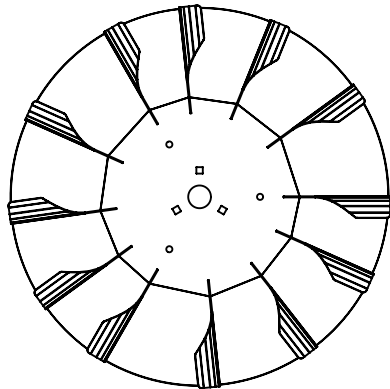

Durchmesser 500: 10031824
Durchmesser 325: 10037131

do1062_Streuteller

Feuchtsalzteller

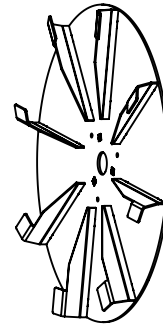
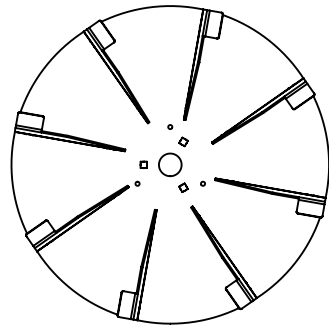

Durchmesser 420: 10031722
Durchmesser 350: 10037653
Durchmesser 300: 10033612

Standardteller

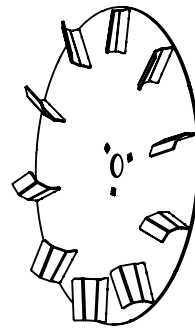
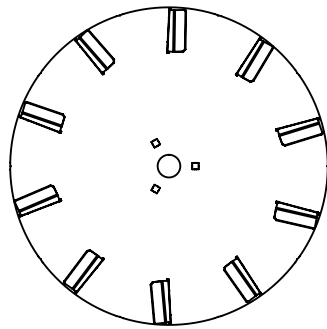

Durchmesser 420: 10028272

