

Frontkehrmaschine Mittelantrieb (leicht)

FKM 1410

für HOLDER C-REIHE

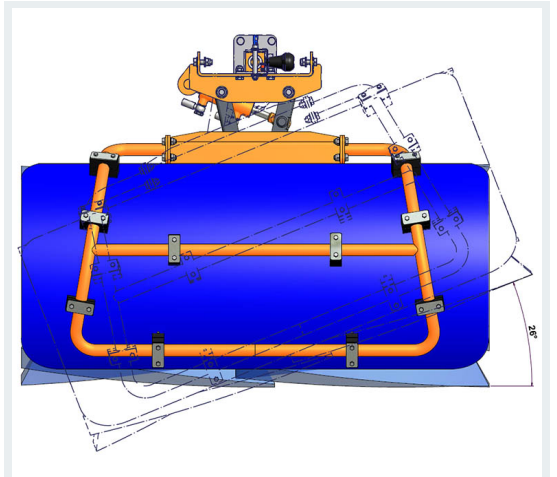

Funktionen / Vorteile

- 2 innenliegende Antriebsmotoren mit einem Drehmoment von 250 Nm
- flexible Kunststoffabdeckung, verhindert Anfahrtschäden und das Anfrieren von Schnee
- mittig angebrachtes Schwerlastrad aus Polyurethan
- großer Querneigungswinkel von +/- 15° durch mittig sitzendes Gummifeder-element → dadurch sehr gute Straßenanpassung
- Drehpunkt (rechts/links) in der Mitte der Kehrwalze (über Viergelenk), dadurch kein Herausschwenken über die Fahrzeugkontur
- Aufnahmegehäuse der Antriebsmotoren komplett in Edelstahl



Technische Daten

- Arbeitsbreite: 1400 mm (gerade)
- schwenkbar: 26° nach links / rechts
- Gewicht: 118 kg
- L x B x H: 1400 x 735 x 930 mm
- Ölbedarf: 20 - 40 l/min
- Farbe: Kommunalorange RAL 2011