



HOLDER

Kärcher Group

DER NEUE KEHRSTANDARD.

KEHRSAUG-KOMBINATION SX 1200 / SX 1600
FÜR DIE HOLDER B-, C- UND S-REIHE



CONTAINER	B-/C-REIHE	S-REIHE
Kehrgutbehälter brutto	1,2 m ³	1,6 m ³
Kehrgutbehälter netto	0,8 m ³	1,2 m ³
Frischwassertank	220 l	280 l
Recyclingwasser	ca. 150 l	bis 520 l
Gesamthöhe inkl. Trägerfahrzeug	ab 2130 mm	ca. 2300 mm
Gesamtaußenbreite inkl. Trägerfahrzeug	ab 1130 mm	ca. 1600 mm

BESENSYSTEM	B-/C-REIHE	S-REIHE
Durchmesser Tellerbesen	850 mm	
Kehrbreite bei Saugmundüberdeckung	2000 mm	
MODELLVERSION	B-/C-REIHE	S-REIHE
SX 1200	✓	
SX 1600		✓

IHRE VORTEILE

- € KOSTENERSPARNIS
- 🕒 ZEITERSPARNIS
- ⚠️ SICHERHEIT
- 😊 KOMFORT
- 👍 ARBEITSERGEBNIS

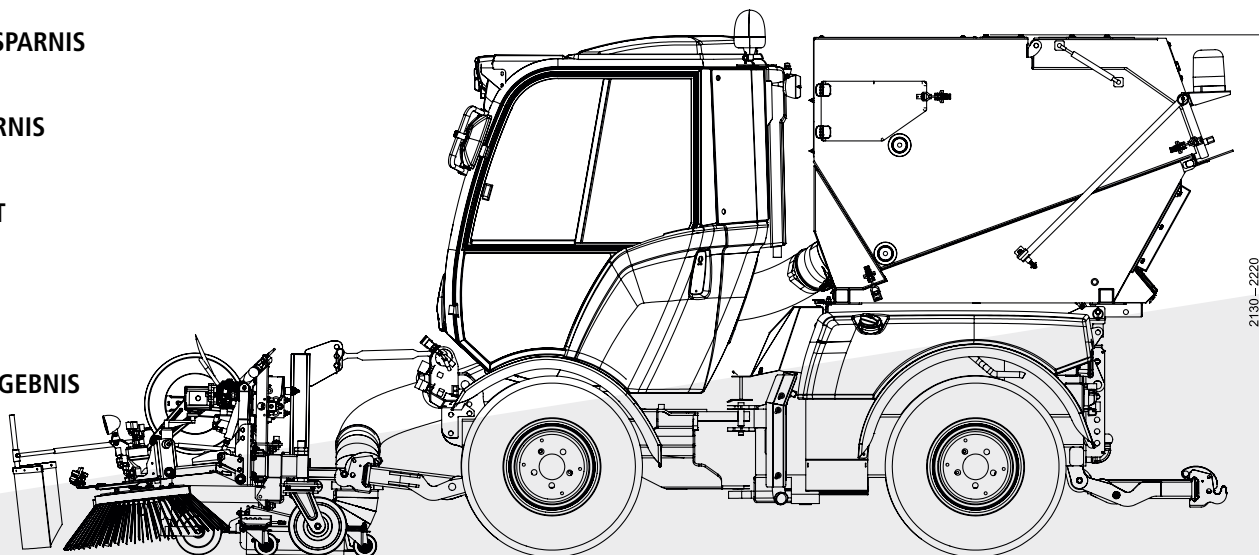

CONTAINER

- € Robuster Container aus Aluminium mit nutzbarem Behältervolumen von 0,8 m³ / 1,2 m³
- € Geräusch- und Treibstoffreduktion, da die maximale Saugleistung schon bei 2000 U/min / 1500 U/min erreicht wird
- 😊 Optimale Staubbinding durch intelligentes Umlaufwassersystem: das Umlaufwasser im Schmutzbehälter fließt in den Schmutzwassertank zurück und wird zur Staubbinding in die Saugstrecke eingebracht
- 👍 Lange Arbeitseinsätze auch bei trockenen Einsatzbedingungen durch großen Frischwassertank (220 l / 280 l)
- € Handsaugschlauch mit Frischwassereinspritzung
- ⚠️ Rückfahrkamera für Sicherheit und Überblick im Kehrbetrieb

BESENSYSTEM

- € Flexibel anpassbares Kehrwerk mit Beseneinzelsteuerung und Parallelsteuerung, beispielsweise zum Auskehren von Parklücken
- 👍 Schonung der Besen und besseres Kehrergebnis durch rechts und links unabhängige hydraulische Besenentlastung
- 👍 Rechter oder linker Besen optional als Wildkrautbesen mit hydraulischer Neigungsverstellung erhältlich
- 👍 Optimale Staubbinding durch integrierte Frischwasserdüsen an den Besen und am Saugmund
- 👍 Maximale Kehrbreite und optimale Aufnahme des Kehrguts durch 74 cm breiten Saugmund aus Edelstahl bei hoher Saugmundüberdeckung
- 👍 Einfache Aufnahme von Leichtmüll oder Laub dank der elektrischen Grobschmutzklappe
- 😊 Einhandbedienung: Sämtliche Bedienelemente sind übersichtlich an der Armlehne angeordnet

